



**Specchio contenitore 1 anta senza illuminazione. Struttura laccata opaca, fianchi rivestiti specchio. Versione semi-incasso. Struttura obbligatoria per installazione semi incassata da ordinare sempre a parte (vedi schema sotto).**

Armoire à miroir avec 1 porte sans éclairage. Structure lacquée mat, montants recouvert en miroir. Version semi-encastée. Structure obligatoire pour installation semi-encastée, à commander toujours à part (voir schema)

Mirrored cabinets with 1 door, no light. Structure matt lacquered and sides covered with mirror. Semi-recessed version. Structure required for the recessed installation to be always ordered separately (see below)

Spiegelschränke mit 1 Tür, ohne Beleuchtung. Struktur matt lackiert und Seiten verkleidet mit Spiegel. Montage in der Wand. Die erforderliche Struktur für die Montage in der Wand muss immer separat bestellt werden (s.unten).

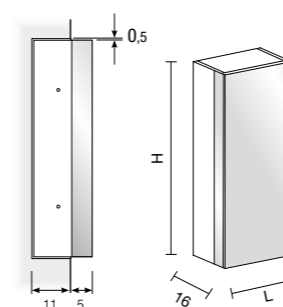

H	P	L	ART.	Codice struttura Code de la structure Structure code Struktur Kode
62	16	41	141801 SCS	ST.801
		46	141802 SCS	ST.802
		61	141803 SCS	ST.803
76	16	41	140901 SCS	ST.901
		46	140902 SCS	ST.902
		61	140903 SCS	ST.903
90	16	41	141101 SCS	ST.101
		46	141102 SCS	ST.102
		61	141103 SCS	ST.103
120	16	41	141901 SCS	ST.191
		46	141902 SCS	ST.192

**Specchio contenitore 1 anta con illuminazione integrata In/Out comandata da interruttore. A richiesta interruttore touch dimmer sullo specchio maggiorazione 100 punti, oppure interruttore touch dimmer con regolazione dinamica del bianco maggiorazione di 160 punti. Spegnimento automatico temporizzato dopo 20 minuti. Struttura laccata opaca, fianchi rivestiti specchio. Versione semi-incasso. Struttura obbligatoria per installazione semi incassata da ordinare sempre a parte (vedi schema sotto).**

Armoire à miroir avec 1 porte avec éclairage In/Out activé avec interrupteur. Sur demande interrupteur tactile gradateur sur le miroir avec un supplément de 100 points ou interrupteur tactile gradateur avec réglage dynamique du blanc avec un supplément de 160 points. **Arrêt automatique après 20 minutes.**

Structure lacquée mat, montants recouvert en miroir. Version semi-encastée. Structure obligatoire pour installation semi-encastée, à commander toujours à part (voir schema).

Mirror cabinet with one door with integrated In/Out light set with switch. On demand touch dimmer switch on the mirror with 100 points extra charge or touch dimmer switch with white dynamic regulation with 160 points extra charge. **Automatic shutdown after 20 minutes.**

Structure matt lacquered and sides covered with mirror. Semi-recessed version. Structure required for the recessed installation to be always ordered separately (see below).

Spiegelschrank 1 etür mit integrierter Beleuchtung In/Out aktiviert mit Schalter. Auf Wunsch Touch-Dimmer-Schalter auf dem Spiegel mit Zuschlag von 100 Punkte oder Touch-Dimmer-Schalter mit dynamischen weißen Regelung mit Zuschlag von 160 Punkte. **Beleuchtungsdauer 20 Minuten.**

Struktur matt lackiert und Seiten verkleidet mit Spiegel. Montage in der Wand. Die erforderliche Struktur für die Montage in der Wand muss immer separat bestellt werden (s.unten).

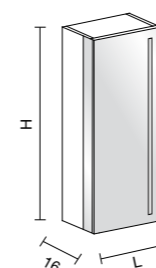

H	P	L	ART.	Codice struttura Code de la structure Structure code Struktur Kode
62	16	41	141801 SCLS	ST.801
		46	141802 SCLS	ST.802
		61	141803 SCLS	ST.803
76	16	41	140901 SCLS	ST.901
		46	140902 SCLS	ST.902
		61	140903 SCLS	ST.903
90	16	41	141101 SCLS	ST.101
		46	141102 SCLS	ST.102
		61	141103 SCLS	ST.103
120	16	41	141901 SCLS	ST.191
		46	141902 SCLS	ST.192

	Led	Watt	Lumen	K
Standard	C	19 W/m	2550 l/m	4000°
	C	19 W/m	2550 l/m	3000°
Optional	D	20 W/m	2300 l/m	2200°/5000°



**Specchio contenitore 1 anta senza illuminazione. Struttura laccata opaca, fianchi rivestiti specchio.**

Armoire à miroir avec 1 porte sans éclairage. Structure lacquée mat, montants recouvert en miroir.

Mirrored cabinets with 1 door, no light. Structure matt lacquered and sides covered with mirror.

Spiegelschränke mit 1 Tür, ohne Beleuchtung. Struktur matt lackiert und Seiten verkleidet mit Spiegel.

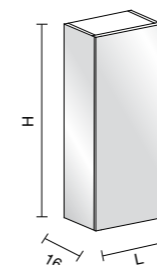

H	P	L	ART.
62	16	41	141801 SC
		46	141802 SC
		61	141803 SC
76	16	41	140901 SC
		46	140902 SC
		61	140903 SC
90	16	41	141101 SC
		46	141102 SC
		61	141103 SC
120	6	41	141901 SC
		46	141902 SC

**Specchio contenitore 1 anta con illuminazione integrata In/Out comandata da interruttore. A richiesta interruttore touch dimmer sullo specchio maggiorazione 100 punti, oppure interruttore touch dimmer con regolazione dinamica del bianco maggiorazione di 160 punti. Spegnimento automatico temporizzato dopo 20 minuti. Struttura laccata opaca, fianchi rivestiti specchio.**

Armoire à miroir avec 1 porte avec éclairage In/Out activé avec interrupteur. Sur demande interrupteur tactile gradateur sur le miroir avec un supplément de 100 points ou interrupteur tactile gradateur avec réglage dynamique du blanc avec un supplément de 160 points. **Arrêt automatique après 20 minutes.**

Structure lacquée mat, montants recouvert en miroir.

Mirror cabinet with one door with integrated In/Out light set with switch. On demand touch dimmer switch on the mirror with 100 points extra charge or touch dimmer switch with white dynamic regulation with 160 points extra charge. **Automatic shutdown after 20 minutes.** Structure matt lacquered and sides covered with mirror.

Spiegelschrank 1 tür mit integrierter Beleuchtung In/Out aktiviert mit Schalter. Auf Wunsch Touch-Dimmer-Schalter auf dem Spiegel mit Zuschlag von 100 Punkte oder Touch-Dimmer-Schalter mit dynamischen weißen Regelung mit Zuschlag von 160 Punkte. **Beleuchtungsdauer 20 Minuten.** Struktur matt lackiert und Seiten verkleidet mit Spiegel.

	Led	Watt	Lumen	K
Standard	C	19 W/m	2550 l/m	4000°
	C	19 W/m	2550 l/m	3000°
Optional	D	20 W/m	2300 l/m	2200°/5000°

Opaco  
Mat  
Matt  
Matt

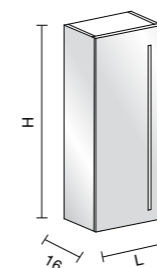

H	P	L	ART.
62	16	41	141801 SCL
		46	141802 SCL
		61	141803 SCL
76	16	41	140901 SCL
		46	140902 SCL
		61	140903 SCL
90	16	41	141101 SCL
		46	141102 SCL
		61	141103 SCL
120	16	41	141901 SCL
		46	141902 SCL



**Specchio contenitore 2 ante (60+40 cm) senza illuminazione. Struttura laccata opaca, fianchi rivestiti in specchio. Versione semi-incasso.**

**Struttura obbligatoria per installazione semi incassata da ordinare sempre a parte (vedi schema sotto).**

Armoire à miroir avec 2 portes (60+40 cm) sans éclairage. Structure laquée mat, montants recouvert en miroir. Version semi-encastrée. Structure obligatoire pour installation semi-encastree, à commander toujours à part (voir schéma)

Mirrored cabinets with 2 doors (60+40 cm), no light. Structure matt lacquered and sides covered with mirror. Semi-recessed version. Structure required for the recessed installation to be always ordered separately (see below)

Spiegelschränke mit 2 Türen (60+40 cm), ohne Beleuchtung. Struktur matt lackiert und Seiten verkleidet mit Spiegel. Montage in der Wand. Die erforderliche Struktur für die Montage in der Wand muss immer separat bestellt werden (s.unten).

Codice struttura  
Code de la structure  
Structure code  
Struktur Kode

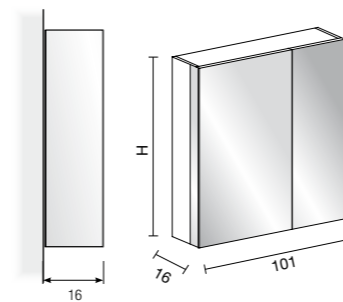

H	P	L	ART.	
62	16	101	<b>141811 SCS</b>	<b>ST.811</b>
76	16	101	<b>140911 SCS</b>	<b>ST.911</b>
90	16	101	<b>141111 SCS</b>	<b>ST.111</b>

**Specchio contenitore 2 ante (60+40 cm) con illuminazione integrata In/Out in una sola anta\* dx o sx, comandata da interruttore. A richiesta interruttore touch dimmer sullo specchio maggiorazione 100 punti, oppure interruttore touch dimmer con regolazione dinamica del bianco maggiorazione di 160 punti. Spegnimento automatico temporizzato dopo 20 minuti. Struttura laccata opaca, fianchi rivestiti in specchio. Struttura obbligatoria per installazione semi incassata da ordinare sempre a parte (vedi schema sotto).**

Armoire à miroir avec 2 portes (60+40 cm) avec éclairage intégrée In/Out sur la porte droite ou gauche\* activé avec interrupteur. Sur demande interrupteur tactile gradateur sur le miroir avec un supplément de 100 points ou interrupteur tactile gradateur avec réglage dynamique du blanc avec un supplément de 160 points. **Arrêt automatique après 20 minutes.** Structure laquée mat, montants recouvert en miroir. Version semi-encastree. Structure obligatoire pour installation semi-encastree, à commander toujours à part (voir schéma).

Mirrored cabinets with 2 doors (60+40 cm) with integrated In/Out lighting on either the right or left door\* and insideset with switch. On demand touch dimmer switch on the mirror with 100 points extra charge or touch dimmer switch with white dynamic regulation with 160 points extra charge. **Automatic shutdown after 20 minutes.** Structure matt lacquered and sides covered with mirror. Semi-recessed version. Structure required for the recessed installation to be always ordered separately (see below).

Spiegelschränke mit 2 Türen (60+40 cm) mit integrierter In/Out Beleuchtung in nur einer Tür\* (rechts oder links) aktiviert mit Schalter. Auf Wunsch Touch-Dimmer-Schalter auf dem Spiegel mit Zuschlag von 100 Punkte oder Touch-Dimmer-Schalter mit dynamischen weißen Regelung mit Zuschlag von 160 Punkte. **Beleuchtungsdauer 20 Minuten.** Struktur matt lackiert und Seiten verkleidet mit Spiegel. Montage in der Wand. Die erforderliche Struktur für die Montage in der Wand muss immer separat bestellt werden (s.unten).

	Led	Watt	Lumen	K
Standard	C	19 W/m	2550 l/m	4000°
	C	19 W/m	2550 l/m	3000°
Optional	D	20 W/m	2300 l/m	2200°/5000°

Codice struttura  
Code de la structure  
Structure code  
Struktur Kode

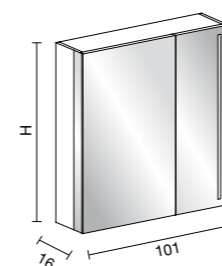

H	P	L	ART.	
62	16	101	<b>141811 SCLS</b>	<b>ST.811</b>
76	16	101	<b>140911 SCLS</b>	<b>ST.911</b>
90	16	101	<b>141111 SCLS</b>	<b>ST.111</b>

\* **Maggiorazione per inserimento luce In/Out anche nella seconda anta 300 punti.**

\* Ajouter 300 points pour le système d'éclairage IN/OUT sur la deuxième porte.

\* Please add 300 points for the In/Out lighting system on the second door.

\* Aufpreis für den Einbau von In/Out Beleuchtung auch in der zweiten Tür 300 Punkte.



**Specchio contenitore 2 ante (60+40 cm) senza illuminazione. Struttura laccata opaca, fianchi rivestiti in specchio.**

Armoire à miroir avec 2 portes (60+40 cm) sans éclairage. Structure lacquée mat, montants recouvert en miroir.

Mirrored cabinets with 2 doors (60+40 cm), no light. Structure matt lacquered and sides covered with mirror.

Spiegelschränke mit 2 Türen (60+40 cm), ohne Beleuchtung. Struktur matt lackiert und Seiten verkleidet mit Spiegel.

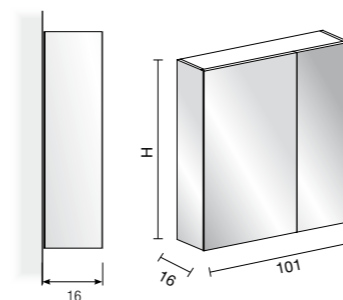

H	P	L	ART.
62	16	101	<b>141811 SC</b>
76	16	101	<b>140911 SC</b>
90	16	101	<b>141111 SC</b>

**Specchio contenitore 2 ante (60+40 cm) con illuminazione integrata In/Out in una sola anta\* dx o sx, comandata da interruttore. A richiesta interruttore touch dimmer sullo specchio maggiorazione 100 punti, oppure interruttore touch dimmer con regolazione dinamica del bianco maggiorazione di 160 punti. Spegnimento automatico temporizzato dopo 20 minuti. Struttura laccata opaca, fianchi rivestiti in specchio.**

Armoire à miroir avec 2 portes (60+40 cm) avec éclairage intégrée In/Out sur la porte droite ou gauche\*activé avec interrupteur. Sur demande interrupteur tactile gradateur sur le miroir avec un supplément de 100 points ou interrupteur tactile gradateur avec réglage dynamique du blanc avec un supplément de 160 points. **Arrêt automatique après 20 minutes.**

Structure lacquée mat, montants recouvert en miroir.

Mirrored cabinets with 2 doors (60+40 cm) with integrated In/Out lighting on either the right or left door\* and insideset with switch. On demand touch dimmer switch on the mirror with 100 points extra charge or touch dimmer switch with white dynamic regulation with 160 points extra charge. **Automatic shutdown after 20 minutes.**

Structure matt lacquered and sides covered with mirror.

Spiegelschränke mit 2 Türen (60+40 cm) mit integrierter In/Out Beleuchtung in nur einer Tür\* (rechts oder links) aktiviert mit Schalter. Auf Wunsch Touch-Dimmer-Schalter auf dem Spiegel mit Zuschlag von 100 Punkte oder Touch-Dimmer-Schalter mit dynamischen weißen Regelung mit Zuschlag von 160 Punkte. **Beleuchtungsdauer 20 Minuten.**

Struktur matt lackiert und Seiten verkleidet mit Spiegel.

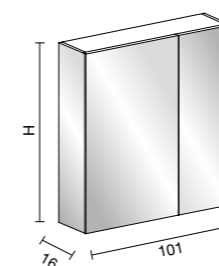

H	P	L	ART.
62	16	101	<b>141811 SCL</b>
76	16	101	<b>140911 SCL</b>
90	16	101	<b>141111 SCL</b>

	Led	Watt	Lumen	K
Standard	C	19 W/m	2550 l/m	4000°
	C	19 W/m	2550 l/m	3000°
Optional	D	20 W/m	2300 l/m	2200°/5000°

\* **Maggiorazione per inserimento luce In/Out anche nella seconda anta 300 punti.**

\* Ajouter 300 points pour le système d'éclairage IN/OUT sur la deuxième porte.

\* Please add 300 points for the In/Out lighting system on the second door.

\* Aufpreis für den Einbau von In/Out Beleuchtung auch in der zweiten Tür 300 Punkte.



**Specchio contenitore 2 ante senza illuminazione. Struttura laccata opaca, fianchi rivestiti in specchio. Versione semi-incasso. Struttura obbligatoria per installazione semi incassata da ordinare sempre a parte (vedi schema sotto).**

Armoire à miroir avec 2 portes sans éclairage. Structure laquée mat, montants recouvert en miroir. Version semi-encastrée. Structure obligatoire pour installation semi-encastrée, à commander toujours à part (voir schéma)

Mirrored cabinets with 2 doors, no light. Structure matt lacquered and sides covered with mirror. Semi-recessed version. Structure required for the recessed installation to be always ordered separately (see below)

Spiegelschränke mit 2 Türen, ohne Beleuchtung. Struktur matt lackiert und Seiten verkleidet mit Spiegel. Montage in der Wand. Die erforderliche Struktur für die Montage in der Wand muss immer separat bestellt werden (s.unten).

Codice struttura  
Code de la structure  
Structure code  
Struktur Kode

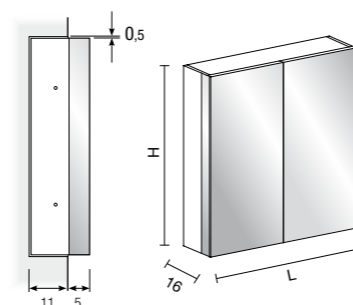

H	P	L	ART.	
62	16	73	141821 SCS	ST.821
		81	141822 SCS	ST.822
		91	141823 SCS	ST.823
		121	141824 SCS	ST.824
76	16	73	140921 SCS	ST.921
		81	140922 SCS	ST.922
		91	140923 SCS	ST.923
		121	140924 SCS	ST.924
90	16	73	141121 SCS	ST.121
		81	141122 SCS	ST.122
		91	141123 SCS	ST.123
		121	141124 SCS	ST.124

**Specchio contenitore 2 ante con illuminazione integrata In/Out in una sola anta\* dx o sx, comandata da interruttore. A richiesta interruttore touch dimmer sullo specchio maggiorazione 100 punti, oppure interruttore touch dimmer con regolazione dinamica del bianco maggiorazione di 160 punti. Spegnimento automatico temporizzato dopo 20 minuti. Struttura laccata opaca, fianchi rivestiti in specchio.**

**Versione semi-incasso. Struttura obbligatoria per installazione semi incassata da ordinare sempre a parte (vedi schema sotto).**

Armoire à miroir avec 2 portes avec éclairage intégrée In/Out sur la porte droite ou gauche\* activé avec interrupteur. Sur demande interrupteur tactile gradateur sur le miroir avec un supplément de 100 points ou interrupteur tactile gradateur avec réglage dynamique du blanc avec un supplément de 160 points. **Arrêt automatique après 20 minutes.** Structure laquée mat, montants recouvert en miroir. Version semi-encastrée. Structure obligatoire pour installation semi-encastrée, à commander toujours à part (voir schéma)

Mirrored cabinets with 2 doors with integrated In/Out lighting on either the right or left door\* and inideset with switch. On demand touch dimmer switch on the mirror with 100 points extra charge or touch dimmer switch with white dynamic regulation with 160 points extra charge. **Automatic shutdown after 20 minutes.** Structure matt lacquered and sides covered with mirror. Semi-recessed version. Structure required for the recessed installation to be always ordered separately (see below)

Spiegelschränke mit 2 Türen mit integrierter In/Out Beleuchtung in nur einer Tür\* (rechts oder links) aktiviert mit Schalter. Auf Wunsch Touch-Dimmer-Schalter auf dem Spiegel mit Zuschlag von 100 Punkte oder Touch-Dimmer-Schalter mit dynamischen weißen Regelung mit Zuschlag von 160 Punkte. **Beleuchtungsdauer 20 Minuten.** Struktur matt lackiert und Seiten verkleidet mit Spiegel. Montage in der Wand. Die erforderliche Struktur für die Montage in der Wand muss immer separat bestellt werden (s.unten).

Codice struttura  
Code de la structure  
Structure code  
Struktur Kode

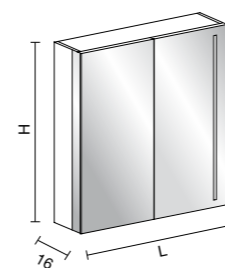

H	P	L	ART.	
62	16	73	141821 SCLS	ST.821
		81	141822 SCLS	ST.822
		91	141823 SCLS	ST.823
		121	141824 SCLS	ST.824
76	16	73	140921 SCLS	ST.921
		81	140922 SCLS	ST.922
		91	140923 SCLS	ST.923
		121	140924 SCLS	ST.924
90	16	73	141121 SCLS	ST.121
		81	141122 SCLS	ST.122
		91	141123 SCLS	ST.123
		121	141124 SCLS	ST.124

	Led	Watt	Lumen	K
Standard	C	19 W/m	2550 l/m	4000°
	C	19 W/m	2550 l/m	3000°
Optional	D	20 W/m	2300 l/m	2200°/5000°

- \* **Maggiorazione per inserimento luce In/Out anche nella seconda anta 300 punti.**
- \* Ajouter 300 points pour le système d'éclairage IN/OUT sur la deuxième porte.
- \* Please add 300 points for the In/Out lighting system on the second door.
- \* Aufpreis für den Einbau von In/Out Beleuchtung auch in der zweiten Tür 300 Punkte.



**Specchio contenitore 2 ante senza illuminazione. Struttura laccata opaca, fianchi rivestiti in specchio.**

Armoire à miroir avec 2 portes sans éclairage. Structure lacquée mat, montants recouvert en miroir.

Mirrored cabinets with 2 doors no light. Structure matt lacquered and sides covered with mirror.

Spiegelschränke mit 2 Türen ohne Beleuchtung. Struktur matt lackiert und Seiten verkleidet mit Spiegel.

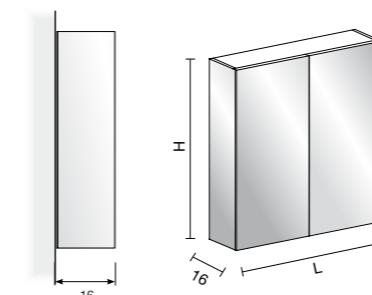

H	P	L	ART.	
62	16	73	141821 SC	
			81	141822 SC
			91	141823 SC
			121	141824 SC
76	16	73	140921 SC	
			81	140922 SC
			91	140923 SC
			121	140924 SC
90	16	73	141121 SC	
			81	141122 SC
			91	141123 SC
			121	141124 SC

**Specchio contenitore 2 ante con illuminazione integrata In/Out in una sola anta\* dx o sx, comandata da interruttore. A richiesta interruttore touch dimmer sullo specchio maggiorazione 100 punti, oppure interruttore touch dimmer con regolazione dinamica del bianco maggiorazione di 160 punti. Spegnimento automatico temporizzato dopo 20 minuti. Struttura laccata opaca, fianchi rivestiti in specchio.**

Armoire à miroir avec 2 portes avec éclairage intégrée In/Out sur la porte droite ou gauche\*activé avec interrupteur. Sur demande interrupteur tactile gradateur sur le miroir avec un supplément de 100 points ou interrupteur tactile gradateur avec réglage dynamique du blanc avec un supplément de 160 points. **Arrêt automatique après 20 minutes.**

Mirrored cabinets with 2 doors with integrated In/Out lighting on either the right or left door\* and insideset with switch. On demand touch dimmer switch on the mirror with 100 points extra charge or touch dimmer switch with white dynamic regulation with 160 points extra charge. **Automatic shutdown after 20 minutes.**

Spiegelschränke mit 2 Türen mit integrierter In/Out Beleuchtung in nur einer Tür\* (rechts oder links) aktiviert mit Schalter. Auf Wunsch Touch-Dimmer-Schalter auf dem Spiegel mit Zuschlag von 100 Punkte oder Touch-Dimmer-Schalter mit dynamischen weißen Regelung mit Zuschlag von 160 Punkte. **Beleuchtungsdauer 20 Minuten.**

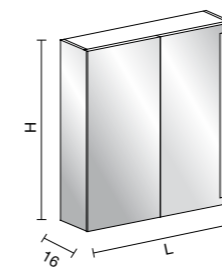

H	P	L	ART.	
62	16	73	141821 SCL	
			81	141822 SCL
			91	141823 SCL
			121	141824 SCL
76	16	73	140921 SCL	
			81	140922 SCL
			91	140923 SCL
			121	140924 SCL
90	16	73	141121 SCL	
			81	141122 SCL
			91	141123 SCL
			121	141124 SCL

	Led	Watt	Lumen	K
Standard	C	19 W/m	2550 l/m	4000°
	C	19 W/m	2550 l/m	3000°
Optional	D	20 W/m	2300 l/m	2200°/5000°

- \* **Maggiorazione per inserimento luce In/Out anche nella seconda anta 300 punti.**
- \* Ajouter 300 points pour le système d'éclairage IN/OUT sur la deuxième porte.
- \* Please add 300 points for the In/Out lighting system on the second door.
- \* Aufpreis für den Einbau von In/Out Beleuchtung auch in der zweiten Tür 300 Punkte.

## Specchi contenitori con ante ad apertura battente

Fianchi rivestiti con specchio, struttura laccata opaca.

Sistema brevettato In/Out di illuminazione led integrata interna e sull'anta.

Versione installazione ad incasso (vano prof. 11 cm) o pensile installazione tradizionale.

## Armoires à miroir avec portes battantes

Côtés en miroir, structure laquée mat.

Éclairage (breveté) LED IN/OUT intégré à l'intérieur et sur la porte.

Encastrement (armoire : 11 cm de profondeur) ou fixation au mur traditionnelle.

## Mirrored cabinets with swing doors

Mirrored sides, matt lacquered structure.

Patented In/Out inbuilt LED lighting inside and on the door.

Recessed installation (11 cm deep cabinet) or traditional wall mount.

## Spiegelschränke mit Türen mit Push-Pull-Öffnung

Seiten mit Spiegelglas verkleidet, Struktur matt lackiert.

Patentiertes im Inneren und in der Tür eingebautes In/Out Led-Beleuchtungssystem.

Montage in der Wand (Fach 11 cm tief) oder traditionelle Variante als Hängeschrank

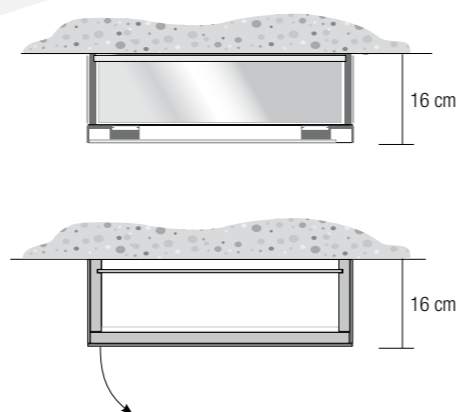
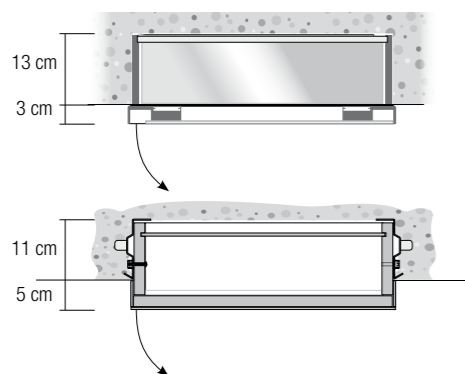
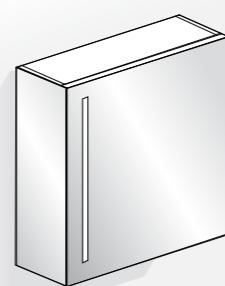
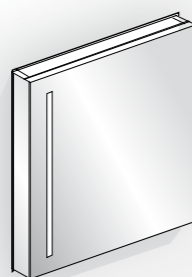

Supporti per installazione incassata  
Supports pour installation encastrée  
Rests for recessed installation  
Träger für Montage in der Wand

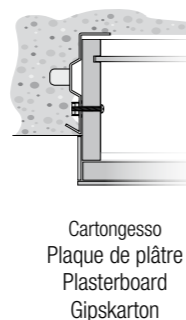

Cartongesso  
Plaque de plâtre  
Plasterboard  
Gipskarton

A

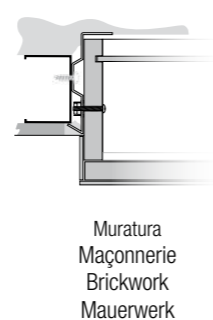

Muratura  
Maçonnerie  
Brickwork  
Mauerwerk

B

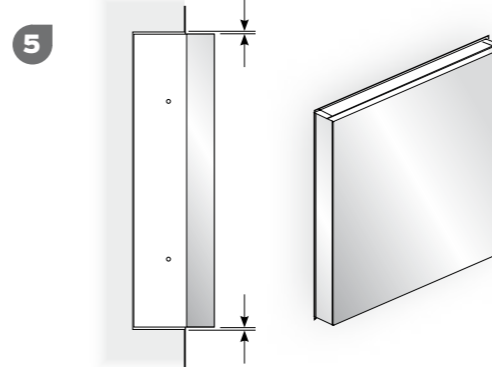
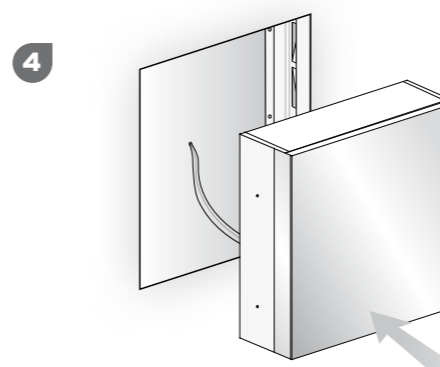
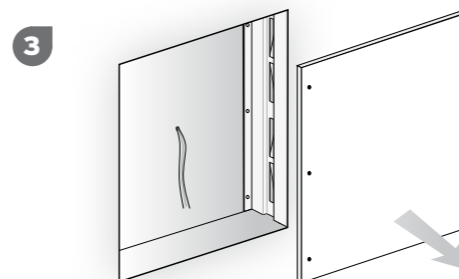
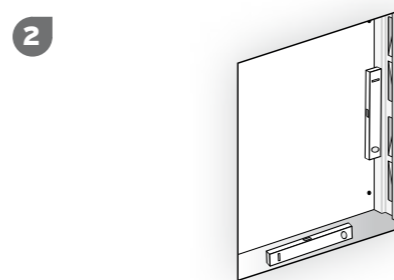
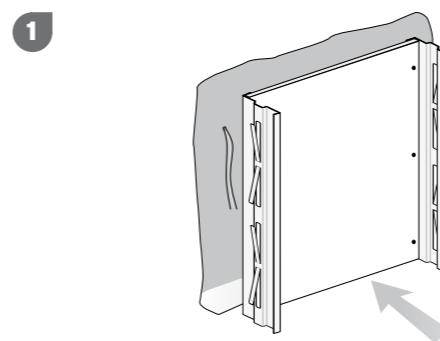

## Istruzioni per l'installazione

Sulla parete deve essere prevista una nicchia grezza più larga e più alta di almeno 6 cm della dimensione del pensile da incassare, profonda circa 11/13 cm per l'inserimento della dima.

La nicchia finita deve avere la parete di fondo, quella superiore e inferiore ben rifinita.

Per installazioni su pareti in cartongesso consigliamo di montare la dima, contemporaneamente alla parete, a filo del rivestimento finale.

- 1 Murare la struttura di sostegno nella nicchia predisposta, a filo esteso della rasatura o rivestimento finale. La struttura è predisposta per l'installazione su pareti in muratura "A" oppure in cartongesso "B".
- 2 Fare attenzione a NON creare gobbe nella parte superiore e inferiore della nicchia e non deformare la struttura creando dei fuori squadra. Verificare che con una livella i piani orizzontali e verticali.
- 3 Togliere il pannello di fondo e quelli orizzontali se presenti.
- 4 Se presenti, effettuare i collegamenti elettrici. Questa operazione deve essere eseguita da personale qualificato.
- 5 Inserire il pensile nella nicchia e fissarlo attraverso i fori interni. La nicchia è circa 5 mm più alta per facilitare l'inserimento del pensile.

## Instructions d'installation

Sur le mur il faut créer une niche brute plus large et plus haute d'au moins 6 cm par rapport à la dimension de l'armoire à encastrer, avec une profondeur d'environ 11/13 cm, pour l'installation du gabarit.

La niche finie doit avoir le mur du fond, celui en haut et en bas avec une bonne finition.

Pour le montage sur les murs de plaque de plâtre nous conseillons de monter le gabarit au même temps du mur, en ligne avec le revêtement final.

- 1 Fixer la structure de support dans la niche préparée, en ligne avec le mur externe ou le revêtement final. La structure est conçue pour l'installation dans des murs de maçonnerie "A" ou en plaque de plâtre "B".
- 2 Faites attention à ne pas créer des bosses en haut et en bas de la niche et à ne pas déformer la structure en créant une structure non plus en équerre. Vérifier avec le niveau les plans horizontaux et verticaux.
- 3 Enlever le panneau du fond et, si présent, aussi ceux horizontaux.
- 4 Si nécessaires effectuer les branchements électriques. Cela doit être fait par du personnel qualifié.
- 5 Insérez l'armoire dans la niche et le fixer à travers les trous internes. La niche est environ 5 mm plus haute pour pouvoir placer plus facilement l'armoire.

## Installation instructions

Foreseen in the wall a raw niche at least 6 cm wider and taller than the size of the cabinet that has to be installed and about 11/13 cm deep, to install the supporting structure.

The finished niche need to have the walls in the back, on the top and on the bottom well done.

For the installation on plasterboard walls, we recommend to install the supporting structure together with wall flash to the final coating.

- 1 Fix the support structure in the wall niche, aligned with the external wall or the final coating. The structure is foreseen for installation on masonry walls "A" or plasterboard "B".
- 2 Take care NOT to create bumps on the top and on the bottom of the niche and do not deform the structure creating out of square. Use a level to check the horizontal and vertical planes.
- 3 Remove the back panel and the horizontal ones if present.
- 4 If present, make the electrical connections. This must be done by qualified personnel.
- 5 Insert the cabinet in the niche and fix it through the inside holes. The niche is about 5 mm higher to better install the wall cabinet

## Installationsanleitung

An der Wand muss eine grobe Nische gemauert werden. Diese muss mindest 6 cm höher und breiter als der Spiegelschrank sein, und muss eine Tiefe von ungefähr 11/13 cm für die Installation der Tragstruktur haben. Die fertige Nische muss die Wand, hinter, oben und unten gut bearbeitet haben.

Bei der Montage auf Gipskartonwänden empfehlen wir die Tragstruktur zusammen mit der Wand, bündig mit der Endbeschichtung zu montieren.

- 1 Sie müssen die Trägerstruktur in der vorhandene Nische mauern, bündig mit der außen Wand oder den Fliesen. Die Struktur ist für die Montage auf Mauerwerk "A" oder Gipskartonplatten "B" entwickelt.
- 2 Achten Sie darauf, Unebenheiten auf der Ober- und Unterseite der Nische zu schaffen und die Struktur nicht zu verformen. Mit einer Wasserwaage, die horizontalen und vertikalen Ebenen überprüfen
- 3 Die Rückwand und eventuell, falls vorhanden, die Horizontalplatten entfernen
- 4 Falls eventuelle elektrische Anschlüsse vorhanden sind, müssen diese von einem Fachmann in Betrieb genommen werden.
- 5 Der Spiegelschrank in der vorgefertigten Nische durch die Innen Löchern befestigen. Die Nische ist ungefähr 5 mm höher um den Schrank besser installieren zu können