

30 YEARS
1996 - 2026

2026

Listino prezzi · Price list

MONOLITH

Lavabi
Vasche
Piatti doccia
Accessori

Lavabos
Baignoires
Receveurs douce
Accessoires

Washbasins
Bathtubs
Shower trays
Accessories

Waschbecken
Duschwannen
Badenwannen
Zubehöre

casabath

casabath

Condizioni di vendita	Termes General de vente General Delivery Verkaufsbedingungen	2
Inside Casabath	Couleurs Monolith Monolith colours Monolithische Farben	4
Lavabi appoggio	Lavabos à poser Countertop washbasins Aufsatzwaschbecken	10
Lavabi a terra	Lavabos à terre Floor washbasins Standwaschbecken	92
Lavabi sospesi	Lavabos suspendu Hanging washbasins Hängewaschbecken	104
Top con lavabo integrato	Top avec vasque intégrée Top with built-in washbasin Waschtisch mit integriertem Waschbecken	168
Top, mensole porta lavabo e accessori	Top, Étagères lavabo et Accessoires Top, Sink shelves and Accessories Top, Waschbeckenregale und Zubehör	218
Sifoni	Siphon Trap Siphon	224
Vasche	Baignoires Bathtubs Badenwannen	234
Piatti doccia	Receveurs douche Shower trays Duschwannen	254



Condizioni Generali di Vendita e di Consegna

Termini di consegna	I termini di consegna esposti nelle conferme d'ordine hanno unicamente valore indicativo. Non si accettano penalità ne responsabilità per ritardata consegna.
Pagamenti	I pagamenti devono essere fatti direttamente e soltanto alla nostra sede. Non si riconoscono pagamenti fatti a terzi anche dipendenti della ditta, se non espressamente autorizzati per iscritto. Sulle fatture non pagate alla scadenza decorre l'interesse nella misura di tre punti in più del tasso ufficiale di sconto. I pagamenti ritardati daranno diritto alla fornitrice di emettere tratta a vista per l'importo dovuto, ciò senza obbligo di dare avviso alcuno.
Consegne - Trasporti	La consegna si intende valida ad ogni effetto, anche se fatta a mezzo spedizioniere o vettore. Spetta al destinatario verificare il numero dei colli e lo stato dell'imballaggio prima del ritiro e fare le dovute riserve al vettore o spedizioniere, essendo questi ultimi responsabili di mancanze o avarie, che non potranno in alcun modo e per nessuna ragione essere imputate alla ditta fornitrice.
Porto franco	Per ordini di valore netto inferiore a 500,00 Euro verranno applicate in fattura, 50,00 Euro di spese di spedizione.
Imballo	L'eventuale imballo in casse di legno per mobili viene calcolato a parte.
Tolleranze	I colori dei campioni di legno sono solamente indicativi, essendo tecnicamente impossibile garantire il colore a lunga distanza di tempo. Il compratore, confermando l'ordine deve accettare tali tolleranze di colore. La casa si riserva il diritto di apportare delle modifiche di design e di materiale dei suoi modelli senza obbligo di preavviso.
Reclami	I reclami, di qualunque genere essi siano, dovranno essere fatti entro otto giorni dal ricevimento della merce.
Restituzione	Non si accettano resi di merce, se non espressamente autorizzati per iscritto e franchi di ogni spesa al magazzino della nostra sede.
Consegne differite	La Ditta si riserva il diritto di sospendere le consegne, differite o ripartite, in qualunque caso di inadempienza, anche parziale, o ripartite dell'acquirente agli obblighi assunti.
Validità del listino	Il presente listino annulla tutte le precedenti quotazioni, in qualsiasi forma stabilite, e può essere variato senza avviso.
IVA	I prezzi indicati non comprendono l' IVA
Foro competente	Per qualsiasi contestazione sarà competente il Foro di Pisa.

General Delivery and Sale terms

Delivery terms	The delivery terms showed the confirmation of order have only an indicative value. Penalties and responsibility due to delayed delivery are not accepted.
Payments	Payments have to be effected directly and only to our head office. We cannot accept payments effected to a third party, even if they are dependent of the firm, unless expressly authorized in writing. The interest in three points more than the official tax of discount has effect on the invoices unpaid on maturity. Delayed payments authorize the supplier to issue a draft at sight for the amount due without duty of warning.
Delivery - Transport	Delivery is valid at every effect, even if it is acted through forwarding agent or carrier. The receiver has the task to verify the number and the packing of the items before with drawing them, and has to make the due reserves to the forwarding agent or carrier, being these latter the last responsables of lacks or damages, which could not in any way and for any reason be attributed to the supplier.
Free port	For all your orders with a value under 600,00 Euro we will apply on your invoice 130,00 Euro for transport expenses.
Packing	Eventual packing in wooden cases for the piece of furniture is calculated separately.
Allowances	The colours of wood samples are only indicative, being technically impossible to assure the firmness of colour at a long distance. The buyer, passing orders, is intended to accept such colour allowances. The firm has the right to make changes in drawing and of material to its own production without warning.
Claims	Claim of any kind must be made within eight days from receipt of the goods.
Returns	Goods returns are not accepted back unless expressly authorized in writing, and forwarded free of charge to the warehouse of our company.
Delayed or parcelled	The firm has the right to suspend deliveries, delayed or parcelled out in any case of default, even partial, of the buyer to the out delivery obligations engaged.
Price-list validity	This price-list cancels all the previous quotations, enforced or restablished in any way, and it can be changed without warning.
Competent Court	For every contest the Foro of Pisa will be competent.

Termes General de vente et de Livraison

Termes de livraison	Les termes de livraison montrés dans les confirmations d'ordre ont seulement une valeur indicative. Pénalités et responsabilités pour retard de livraison ne sont pas acceptés.
Paiement	Les paiements doivent être effectués directement et seulement à notre siège. Paiements effectués au nom de tiers ne sont pas acceptés même si dépendant de la maison, si ils ne sont pas autorisés exprèsment par écrit. Sur les factures impayés à échéance les intérêts courent dans la mesure de trois points en plus du taux officiel d'escompte Les retards de paiement donnent le droit au fournisseur à détacher traite à vue pour le montant du et cela sans obligation d'avis.
Livraison - Transport	La livraison est valide à tous les effects, même si effectuée par expéditeur ou transporteur. Le destinataire a le compte de verifier le nombre des colis et l'emballage avant enlèvement et faire les dues réserves au expéditeur ou transporteur étant ces personnes responsables de manques et avaries, qui ne pourraient pas être attribuées au fournisseur en aucune façon et par aucune raison.
Franco de port	Pour toutes les commandes avec un valeur inférieur a 600,00 Euro nous vous ajouterons sur votre facture 130,00 Euro pour les frais de transport.
Emballage	L'eventuel emballage en petites caisses en bois pour les meubles et calculé séparément.
Tolérances	Les couleurs du échantillonnage pour bois sont seulement indicatives étant techniquement impossible assurer la contance de teinte a distance. Le commettant, en conferant des ordres, est entendu qui accepte telles tolérances de couleur La maison se réserve le droit d'apporter des modifications au dessin et au maetrial de ses mêmes produits sans obligation d'avis.
Réclamations	Les réclamations de n'importe quel genre, devraient être faites entre huit jours après avoir reçu la marchandise.
Restitution	Restitutions de marchandise ne sont pas acceptées si pas autorisées par écrit et franco de tout frais au magasin de notre siège.
Livraison renvoyées	a maion se réserve le droit de suspendre les livraison renvoyées en tout cas de défaillance, partiel aussi, du acquéreur aux obligations établies.
Validité de la tarif	Cette liste annule toutes les précédentes cotatiions, en toute forme etablies, et peut être changée sans avis.
For competent	Pour toutes les réclames le For de Pisa sera competent.

Allgemeine Verkaufs-und Lieferbedingungen

Lieferfrist	Die in der Auftragsbestätigung angegebene Lieferfrist ist nur annähernd gültig. Die Firma übernimmt keine Verantwortung oder Entschädigungen für verspätete Lieferung.
Zahlung	Die Zahlung erfolgt direkt und ausschließlich an unseren Firmensitz. Es werden keine Zahlungen an Dritte anerkannt, auch wenn diese Mitarbeiter der Firma sind; es sei denn, es liegt eine schriftliche Genehmigung vor. Auf am Zahlungstermin unbezahlte Rechnungen berechnen wird den offiziellen Diskontsatz zuzüglich 3%. Bei Zahlungsverzögerungen hat die Firma das Recht, ohne Vorankündigung einen Sichtwechsel über den geschuldeten Betrag auszustellen.
Lieferung – Transport	Die Lieferung ist in jeder Hinsicht gültig, auch wenn sie per Spediteur oder Frachtführer erfolgt. Der Empfänger ist verpflichtet, die Anzahl der Frachtstücke und den Verpackungszustand vor der Annahme zu prüfen, und eventuelle Unstimmigkeiten dem Frachtführer oder Spediteur mitzuteilen, da diese für Schäden oder Fehlstücken verantwortlich sind. Letztere sind in keinem Fall dem Absender zuzuschreiben. Frachtfrei Bei Aufträgen mit einem Nettowert von unter 600,00 Euro werden auf der Rechnung 130,00 Euro für die Lieferkosten dazu berechnet.
Verpackung	Eine eventuelle Verpackung der Möbel in Holzkisten wird separat berechnet.
Abweichungen	Die Farben der Holzmuster haben nur indikativen Wert, da es technisch unmöglich ist, die Farben längerfristig zu garantieren. Der Käufer muss mit der Auftragsbestätigung eventuelle Farbabweichungen akzeptieren. Die Firma behält sich vor, ohne obligatorische Voranzeige Änderungen am Design und am Material ihrer Modelle vorzunehmen.
Reklamationen	Reklamationen jeder Art sind der Firma innerhalb von acht Tagen ab der Entgegennahme der Ware mitzuteilen.
Rückgabe	Die Rückgabe von Waren wird nur bei ausdrücklicher schriftlicher Genehmigung und frachtfrei bis zum Lager unseres Firmensitzes akzeptiert.
Teillieferungen oder	Die Firma behält es sich vor, verzögerte oder Teillieferungen einzustellen, falls der Käufer seine Verpflichtungen, auch teilweise, verzögerte Lieferungen nicht einhält.
Gültigkeit der Preisliste	Durch die aktuelle Preisliste werden alle vorherigen Preisangaben ungültig, egal in welcher Form sie festgelegt wurden. Die Preisliste kann ohne Voranzeige geändert werden.
Zuständiges Gericht	Zuständiges Gericht für alle Streitfragen ist Pisa.



Monolith dal 1996 un prodotto unico

Monolith è il solid-surface prodotto in Casabath dal 1996, un prodotto esclusivo dalle qualità uniche.

Primi in Italia a proporlo per il settore bagno, ha contribuito fortemente a far apprezzare Casabath nel mondo dell'arredo bagno.

Monolith è il risultato di una idea che ancora oggi contraddistingue la nostra azienda: la voglia di realizzare sempre qualcosa di nuovo e originale.

Per fare questo è necessaria una continua ricerca e mettersi di fronte traguardi da raggiungere e superare.

Questa lunga esperienza e la produzione interna permettono di soddisfare molto spesso le particolari richieste del cliente per lavorazioni sartoriali o estremamente personalizzate.

Monolith è proposto in 59 colori standard o su richiesta. Anche questo particolare testimonia la conoscenza di un prodotto che non lascia niente al caso e che necessariamente deve essere perfetto.

Nel 1996 Casabath presenta ufficialmente Monolith, il primo solid surface prodotto in Italia per il bagno. Prodotto da Casabath già dall'anno precedente, per essere testato a fondo prima di essere proposto alla clientela, Monolith è ancora oggi oggetto di costante ricerca grazie anche allo sviluppo delle tecniche di produzione evolute in questi anni e anche per questo dal 2023 il laboratorio chimico è stato ampliato e dotato di strumenti più sofisticati con la presenza di un tecnico qualificato in grado di svolgere test sulla produzione e ricerca di nuovi materiali.

Il Monolith è un composto sintetico a base di resine poliacriliche altamente selezionate e cariche di minerali (Triidrato di alluminio) realizzato in stampo attraverso un processo polimerico. Il risultato è un materiale di livello qualitativo superiore rispetto ai prodotti realizzati da lastra, la struttura è uniforme: dalla superficie al suo interno il Monolith non presenta differenze di colore o compattezza.

Lavabi da appoggio o integrati nel top oppure nella versione freestanding, vasche, piatti doccia e anche componenti dei mobili, la versatilità, che caratterizza questo prodotto esclusivo Casabath, è dovuta al fatto che tutto il ciclo produttivo viene svolto in azienda, dalla formulazione dei componenti alla fasi di miscelazione, dalla iniezione in stampo alla rifinitura finale a mano. Per la levigatura finale vengono utilizzate carte abrasive fino alla grana 2000. Quest'ultima operazione conferisce al prodotto



Monolith since 1996, a unique product.

Monolith is the solid-surface manufactured in Casabath since 1996, an exclusive product with unique qualities.

First in Italy to propose it for the bathroom sector, it greatly contributed to making Casabath appreciated in the world of bathroom furnishings. Not only that, Monolith is the result of an idea that still distinguishes our company today: the desire to always create something new and original.

To do this, it is necessary to constantly research and face the goals to be achieved and overcome.

This long experience and internal production allow us to very often satisfy the particular requests of the customer for tailoring or extremely customized processes.

Monolith is proposed in 59 standard colors or on request, this detail also testifies to the knowledge of a product that leaves nothing to chance that necessarily must be perfect.

In 1996, Casabath launched Monolith, the first bathroom solid surface in Italy. Produced by Casabath as early as the previous year to be thoroughly tested before being offered to customers, Monolith is still the subject of constant research thanks to the development of production techniques that have evolved in recent years. From 2023 the chemical laboratory has been expanded and equipped with more sophisticated instruments with the presence of a qualified technician capable of conducting production testing and research of new materials.

Monolith is a man-made material, composed of carefully-selected, mineral-rich polyacrylic resins (Aluminium Trihydrate) moulded through a polymeric process. The result is a superior material which is much better than slab materials; it is even textured: the colour and texture of Monolith is perfectly even, from the surface to the inside.

Hanging, built-in or freestanding washbasins, baths, shower tray and furnishings components. This exclusive Casabath product is so flexible because all of the production cycle takes place within the company, from development to blending, from moulding to the final hand-made finishing.

For the final polishing, abrasive papers up to 2000 grit are used. This last procedure give to the product similar characteristics of lacquering, in terms of color and touch feeling, but with advantages of solid surface.



un effetto, dal punto di vista cromatico e del tatto, pari ad una laccatura, ma con le caratteristiche e i vataggi del solid-surface. Questa fase finale, ad oggi, rende il Monolith un prodotto unico nel mondo del solid-surface.

Il processo produttivo parte dalla miscelazione delle materie prime in base alle nostre formulazioni. Successivamente il Monolith viene iniettato negli stampi, il prodotto che si ottiene, quindi, è relizzato in unica fusione senza gli incollaggi che sono necessari nei prodotti in lastra e che a distanza di tempo possono creare alterazioni di colore o crepe.

Nel nostro caso le saldature che talvolta occorrono per realizzare top di notevoli dimensioni, sono fatte con il solito materiale del top, proveniente dalla stessa miscelazione in modo da avere un identico colore e robustezza anche a distanza di tempo.

In seguito inizia la fase di finitura, ed è qui che il gap con prodotti equivalenti diventa più ampio.

Dopo la stabilizzazione il top o lavabo subisce una prima rettifica attraverso un centro di lavoro a controllo e successivamente passa attraverso macchinari che levigano le parti piane con 4 stadi di carte abrasive dalla grana 150 alla 1000.

A questo punto il top sono già perfettamente calibrati con spessori rettificati e può iniziare la lavorazione di rifinitura manuale, sia per l'interno dei lavabi che per la levigatura finale che avviene con la stessa sequenza di carte abrasive fino alla grana 2000.

Il lungo procedimento di rifinitura, che nel caso delle vasche arriva anche a 8 ore di lavoro, è uno dei motivi che a colpo d'occhio ci pone ad un livello superiore rispetto alla concorrenza. Altre qualità si possono apprezzare nel tempo, un valore che si riscontra anche semplicemente nel peso, gli spessori strutturali infatti oscillano da 20 a 27mm, caratteristica che conferisce al prodotto solidità e stabilità elevate.

Monolith è un composto uniforme in tutto il suo spessore, non ha una superficie esterna diversa dall'interno come i prodotti in Gelcoat (Mineralmarmo), ultimamente riproposto con nomi diversi dai vari distributori.

Essendo omogeneo in tutto il suo spessore è possibile ripristinare top, vasche, lavabi o piatti doccia che abbiano subito danni come graffi profondi o scheggiature e riportarli all'aspetto originale anche a distanza di anni.

La manutenzione degli articoli in Monolith è semplice avendo l'accortezza di asciugare sempre top e lavabi per evitare che l'acqua stagnante formi aloni di calcare.

A corredo di ogni articolo viene fornito un kit per la pulizia e la manutenzione straordinaria, mentre per quella ordinaria possono essere utilizzati normali prodotti come indicato nelle istruzioni allegate ad ogni articolo.



This final phase makes the Monolith a unique product in the world of solid-surfaces.

The production process begins with blending the ingredients according to our formulations. Then, Monolith is cast into the moulds, and the product that comes out of them is therefore one single cast, so it does not have to be glued together as opposed to slab-made products which may eventually discolour or crack.

In our products, any welds that may be needed to produce very large tops are made of the same material as the top, of the same blend, so the colour and strength will be exactly the same, even after a long time.

Then, the products are finished, and this is what makes all the difference compared to similar products.

Once it has set, the top or washbasin is ground by a NC workstation, then it goes through some machines that polish the flat parts with 4 sandpapers with 150 to 1000 grits.

At this point, the top is already perfectly gauged, its thickness has been ground down, and it can go on to be manually finished.

This includes the inside of the washbasin plus a final polish through the same sequence of sandpapers up to 2000 grits.

Such long finishing process, which may take as long as 6 hours for a bath, is one of the reasons that makes our products immediately stand out, compared with competing products. Over time it's possible appreciate the quality, the value attributable to even simply in weight, the structural thickness range is between 22 and 27mm, characteristic that gives to the product high solidity and stability.

Monolith is homogenic and uniform composition all over the thickness, there is no difference between external and internal area, like for example products in Gelcoat (Mineralmarble), recently repropesed with different names from the various resellers. Since this material is even-textured throughout, a top, bath, washbasin or shower pan that has been damaged by deep scratches or cracks can be repaired and given back its original appearance, even after many years.

Monolith and Stonelith products are low maintenance; you just have to dry up your top or washbasin to prevent water leaving lime scale.

A kit for extraordinary cleaning and maintenance is provided with each item, while normal products can be used for ordinary maintenance as indicated in the instructions attached to each item.

MONOLITH

Finiture e caratteristiche tecniche
Finishes and technical specifications

Finitions et caractéristiques techniques
Ausführungen und technische Eigenschaften

Monolith è disponibile in 59 colori standard suddivisi in 2 categorie. Il colore Bianco 100 è disponibile anche nella finitura Extra Opaco (Categoria ME) caratterizzato da una superficie più opaca rispetto alla categoria M1. La categoria 1 è disponibile per tutti i prodotti mentre la categoria 2 è disponibile solo dove indicato.

È possibile realizzare ogni tipo di colore RAL e su campione con un aumento di 350 punti sul prezzo totale.

È disponibile una versione in Monolith Bianco ME e M1 con esterno verniciato nei colori del campionario. Gli articoli disponibili in questa versione sono indicati con la lettera "V" al termine del codice base. Top e lavabi in Monolith, categoria M2 - colori scuri, richiedono una cura particolare.

Monolith est disponible en 59 couleurs standard réparties en 2 catégories. Blanc 100 est également disponible dans la finition Extra Mat (Catégorie ME) caractérisée par une surface plus mat que la Catégorie M1. La catégorie 1 est disponible pour tous les produits, tandis que la catégorie 2 n'est disponible que lorsque cela est indiqué.

Il est possible de réaliser chaque type de couleur RAL et selon échantillon avec une augmentation de 350 points sur le prix total de la composition.

La version en Blanc Monolith ME et M1 est disponible avec l'extérieur peint dans les couleurs de l'échantillon. Les articles disponibles dans cette version sont indiqués par la lettre "V" à la fin du code de base. Attention: plans et vasque en Monolith, catégorie M3 couleurs foncés ont besoin d'un soin particulier.

Monolith is available in 59 standard colors divided into 3 categories. The color White 100 is also available in Extra Mat finish (Category ME) characterized by a more mat surface than Category M1. Category M1 is available for all products, whilst Category 2 is available only where indicated.

Any RAL or sample colour can be provided for an extra charge of 350 points over the total price of the composition.

A version in Monolith White ME and M1 with a painted external part in the colors of the samples is available. The letter "V" at the end of the base code indicates all items available in this version. Warning: tops and washbasin in Monolith, M3 – dark colors need extra care.

Monolith ist in 59 Standardfarben erhältlich, die in 3 Kategorien unterteilt sind. Die Farbe Bianco 100 ist auch in der Ausführung Extra Matt (Kategorie ME) erhältlich, die sich durch eine matte Oberfläche im Vergleich zur Kategorie M1 auszeichnet. Kategorie M1 ist für alle Produkte verfügbar, während Kategorie 2 nur dort verfügbar ist, wo dies angegeben ist.

Es ist möglich, jede Farbe nach Muster oder RAL Farbe herzustellen, mit einem Aufpreis von 350 Punkte auf den Gesamtpreis der Komposition.

Es gibt eine Version in Monolith Bianco ME und M1 mit einer Außenseite, die in den Farben des Musterkatalogs lackiert ist. Die in dieser Version verfügbaren Artikel sind mit dem Buchstaben „V“ am Ende des Basiscodes gekennzeichnet.

Actung: Waschtischplatte und Waschbecken aus Monolith, Kategorie M3 – dunkle Farben- benötigen besondere Pflege.



MONOLITH

Categoria M2 · Catégorie M2

Category M2 · Kategorie M2

Gli schemi con fondo grigio riportano le misure **massime** degli interessi tra il centro del lavabo e i lati.

Per gli articoli con due lavabi le misure indicate sono sempre vincolate alla misura massima prevista per quell'articolo, non dalla loro somma.

Les schémas sur fond gris indiquent les dimensions **maximales** des entraxes entre le centre du lavabo et les côtés.

Pour les modèles à deux lavabos, les dimensions indiquées correspondent toujours à la dimension maximale prévue pour ce modèle, et non à la somme des deux.

The diagrams with a grey background show the **maximum** distances between the centre of the washbasin and the sides.

For items with two washbasins, the dimensions given always refer to the maximum dimension specified for that item, not to the sum of the two.

Die grau hinterlegten Schemata geben die **maximalen** Abstände zwischen der Mitte des Waschbeckens und den Seiten an.

Bei Artikeln mit zwei Waschbecken beziehen sich die angegebenen Maße stets auf das für diesen Artikel vorgesehene Maximum, nicht auf deren Summe.

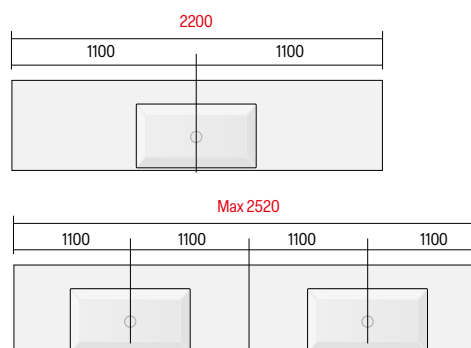

Categorie Monolith
Catégories Monolith

Monolith range
Kategorien Monolith

Monolith

ME

Extra Opaco
Extra Mat
Extra Matt
Extra Matt



100 Bianco

Monolith

M1



100 Bianco

Monolith

M2



Bianco ARTEX



101 Bianco caldo

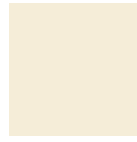

103 Beige



106 Cipria



121 Perla



119 Seta

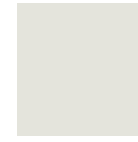

230 Artico



841 Steel opaco



205 Biscotto



400 Sabbia



200 Ecrù



130 Corda



300 Arenaria



156 Atacama



315 Vulcano



154 Rosa Antico



240 Nube



345 Tufo



811 Rame Bronzato



861 Platino



150 Terracotta



420 Salvia



410 Argilla



755 Cielo

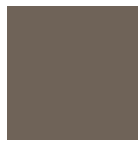

318 Fango



801 Bronzo



135 Mostarda



152 Ruggine



640 Agata



745 Lago



765 Elba



238 Londra



851 Peltro



141 Senape



148 Corallo



630 Malva



740 Blu acciaio

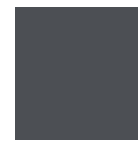

165 Grafite



270 Basalto



280 Caffè



540 Muschio



146 Cina



620 Bosco



780 Petrolio



168 Antracite



260 Piombo



160 Ferro



821 Titanio



505 Prugna



760 Fiume



610 Lichene



560 Oxa



650 Urban Green



871 Cashmere



330 Carbone



520 Oliva



750 Brina



190 Nero

Monolith · Maggiorazione per finitura lucida + 10%.
Monolith · Supplément pour finition brillante + 10%.
Monolith · Surcharge for glossy finish + 10%.
Monolith · Aufpreis für glänzende Ausführung + 10%.

LAVABI DA APPOGGIO

LAVABOS À POSER

COUNTERTOP WASHBASINS

AUFSATZWASCHBECKEN

I lavabi sono realizzati senza troppo pieno.
 La piletta con tappo in Monolith o marmo, dove è prevista, è compresa nel prezzo dei lavabi.
 Per i lavabi in Monolith la piletta è di tipo universale: scarico libero o up-down.
 Il foro per miscelatore sul piano, se richiesto, è incluso nel prezzo.
 Le dimensioni indicate nel listino possono subire una variazione di alcuni millimetri.
 La base di appoggio dei lavabi è rettificata e quindi possono essere fissati al top con un sottile filo di silicone.

Les lavabos sont réalisés sans trop-plein.
 La bonde avec couverture en Monolith ou marbre, où elle est prévue, est comprise dans le prix des lavabos; dans la commande.
 Pour les lavabos Monolith, la bonde est de type universel : à écoulement libre ou à vidange libre.
 Le trou pour le mitigeur sur le plan, si nécessaire, est inclus dans le prix.
 Les dimensions indiquées dans le tarif peuvent varier de quelques millimètres.
 La base d'appui des lavabos est rectifiée et ils peuvent donc être fixés au top avec un fil de silicone.

Sinks do not have an overflow.
 The Monolith or marble capped drain, if foreseen, is included in the price of the sink. For Monolith washbasins, the drain is a universal type: either a free-flow or up-down drain.
 The hole for the mixer on the top, if required, is included in the price.
 The dimensions stated in the price list may vary by few millimeters.
 The base of the sinks is leveled, and they can be secured to the top with a thin thread of silicone.

Die Waschbecken haben keinen Überlauf.
 Das Ventil mit Abdeckung aus Monolith oder Marmor wo vorgesehen ist im Preis der Waschbecken enthalten. Bei den Waschtischen aus Monolith handelt es sich um einen Universalablauf: Freier Ablauf oder Up-Down-Ablauf.
 Das Loch für den Mischer oben, falls erforderlich, ist im Preis inbegriffen.
 Die auf der Preisliste angegebenen Maße können um einige mm variieren.
 Die Aufsatzbasis der Waschbecken ist begradigt, daher kann sie mit einem dünnen Silikonrand auf dem Top befestigt werden.

MY SPACE

Lavabi da appoggio · Lavabos à poser Countertop washbasins · Aufsatzwaschbecken



Lavabo da appoggio in Monolith. Completo di piletta con tappo in Monolith. Senza troppo pieno.
Sifone consigliato per installazione su mobile art. S.SPA.01.

Sifone consigliato per installazione su mensola art. WA43851.

Disponibile nella versione con esterno verniciato in qualsiasi colore opaco o Metal- codice MOV.

Lavabo en Monolith à poser. Complète avec bonde en Monolith. Sans trop-plein.

Siphon recommandé pour l'installation sur un meuble art. SPA.01.

Siphon recommandé pour l'installation d'étagères art. WA43851.

Disponibile avec extérieur peint dans n'importe quelle couleur mat ou Metal - code MOV.

Countertop washbasin in Monolith. Complete with Monolith drain plug. Without overflow.

Recommended siphon for cabinet installation art. S.SPA.01.

Recommended siphon for installation on shelf art. WA43851.

Available in the version with painted exterior in any mat color or Metal - code MOV.

Aufsatzwaschbecken aus Monolith. Komplett mit Ablaufgarnitur mit Monolith stopfen.

Empfohlener Siphon für den Schrankeinbau Artikel S.SPA.01.

Empfohlener Siphon für den Regaleinbau Artikel WA43851.

Erhältlich in der Version mit lackierter Außenseite in jeder matten Farbe oder Metal - MOV-Code.

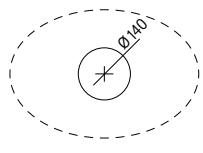
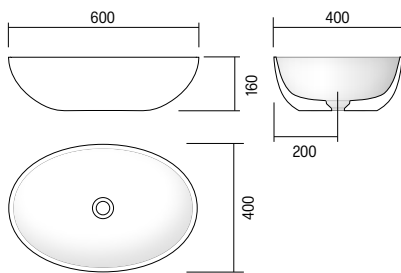

H	P	L	ART.	ME	M1	M2
17	6 1/16	40	15 3/4	60	23 5/8	9300 MO
17	6 1/16	40	15 3/4	60	23 5/8	9300 MOV

SPA 22 EVO

Lavabi da appoggio · Lavabos à poser Countertop washbasins · Aufsatzwaschbecken



Lavabo da appoggio in Monolith. Completo di piletta con tappo in Monolith. Senza troppo pieno.
Sifone consigliato per installazione su mobile art. S.SPA.01.

Sifone consigliato per installazione su mensola art. WA43851.

Disponibile nella versione con esterno verniciato in qualsiasi colore opaco o Metal- codice MOV.

Lavabo en Monolith à poser. Complète avec bonde en Monolith. Sans trop-plein.

Siphon recommandé pour l'installation sur un meuble art. SPA.01.

Siphon recommandé pour l'installation d'étagères art. WA43851.

Disponibile avec extérieur peint dans n'importe quelle couleur mat ou Metal - code MOV.

Countertop washbasin in Monolith. Complete with Monolith drain plug. Without overflow.

Recommended siphon for cabinet installation art. S.SPA.01.

Recommended siphon for installation on shelf art. WA43851.

Available in the version with painted exterior in any mat color or Metal - code MOV.

Aufsatzwaschbecken aus Monolith. Komplett mit Ablaufgarnitur mit Monolith stopfen.

Empfohlener Siphon für den Schrankeinbau Artikel S.SPA.01.

Empfohlener Siphon für den Regaleinbau Artikel WA43851.

Erhältlich in der Version mit lackierter Außenseite in jeder matten Farbe oder Metal - MOV-Code.

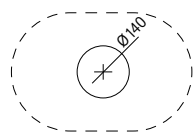
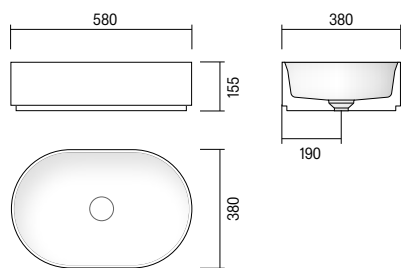

H	P	L	ART.	ME	M1	M2
15,5 6 ³ / ₃₂	38 14 ⁶ / ₆₄	58 22 ⁵³ / ₆₄	A 9090 MO			
15,5 6 ³ / ₃₂	38 14 ⁶ / ₆₄	58 22 ⁵³ / ₆₄	A 9090 MOV			



Lavabo da appoggio in Monolith. Completo di piletta con tappo in Monolith.
 Senza troppo pieno. Sifone consigliato per installazione su mobile art. S.SPA.01.
 Sifone consigliato per installazione su mensola art. WA43851.
 Disponibile nella versione con esterno verniciato in qualsiasi colore opaco o Metal- codice MOV.

Lavabo en Monolith à poser. Complète avec bonde en Monolith. Sans trop-plein.
 Siphon recommandé pour l'installation sur un meuble art. S.SPA.01.
 Siphon recommandé pour l'installation d'étagères art. WA43851.
 Disponible avec extérieur peint dans n'importe quelle couleur mat ou Metal - code MOV.

Countertop washbasin in Monolith. Complete with Monolith drain plug. Without overflow.
 Recommended siphon for cabinet installation art. S.SPA.01.
 Recommended siphon for installation on shelf art. WA43851.
 Available in the version with painted exterior in any mat color or Metal - code MOV.
 Aufsatzwaschbecken aus Monolith. Komplett mit Ablaufgarnitur mit Monolith stopfen. Ohne Überlauf.
 Empfohlener Siphon für den Schrankeinbau Artikel S.SPA.01.
 Empfohlener Siphon für den Regaleinbau Artikel WA43851.
 Erhältlich in der Version mit lackierter Außenseite in jeder matten Farbe oder Metal - MOV-Code.

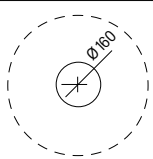
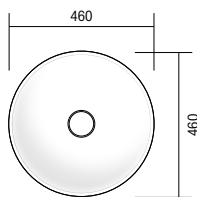
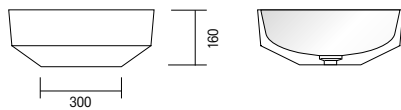

H		∅		ART.	ME	M1	M2
16	6 19/64	46	18 7/64	A 9201 MO			
16	6 19/64	46	18 7/64	A 9201 MOV			

POP

Lavabi da appoggio · Lavabos à poser Countertop washbasins · Aufsatzwaschbecken



Lavabo da appoggio in Monolith. Completo di piletta con tappo in Monolith. Senza troppo pieno.
Sifone consigliato per installazione su mobile art. S.SPA.01.
Sifone consigliato per installazione su mensola art. WA43851.
Disponibile nella versione con esterno verniciato in qualsiasi colore opaco o Metal- codice MOV.

Lavabo en Monolith à poser. Complète avec bonde en Monolith. Sans trop-plein.

Siphon recommandé pour l'installation sur un meuble art. S.SPA.01.
Siphon recommandé pour l'installation d'étagères art. WA43851. Disponible avec extérieur peint dans n'importe quelle couleur mat ou Metal - code MOV.

Countertop washbasin in Monolith. Complete with Monolith drain plug. Without overflow.

Recommended siphon for cabinet installation art. S.SPA.01.
Recommended siphon for installation on shelf art. WA43851.
Available in the version with painted exterior in any mat color or Metal - code MOV.

Aufsatzwaschbecken aus Monolith. Komplett mit Ablaufgarnitur mit Monolith stopfen. Ohne Überlauf.

Empfohlener Siphon für den Schrankeinbau Artikel S.SPA.01.
Empfohlener Siphon für den Regaleinbau Artikel WA43851.
Erhältlich in der Version mit lackierter Außenseite in jeder matten Farbe oder Metal - MOV-Code.

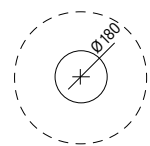
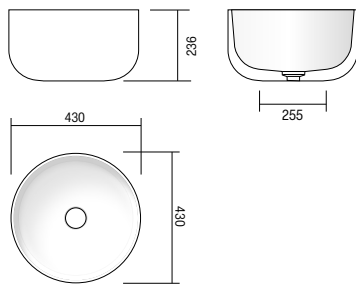

H		Ø		ART.	ME	M1	M2
23,6	9 19/64	43	16 59/64	A 9195 MO			
23,6	6 11/16	43	16 59/64	A 9195 MOV			

PIVOT

Lavabi da appoggio · Lavabos à poser Countertop washbasins · Aufsatzwaschbecken

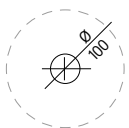
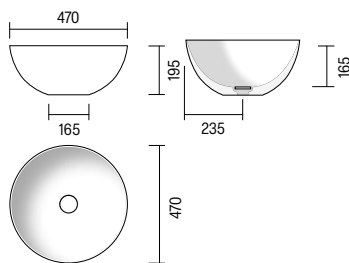

Lavabo da appoggio in Monolith. Completo di piletta con tappo in Monolith. Senza troppo pieno.
Sifone consigliato per installazione su mobile art. S.SPA.01.
Sifone consigliato per installazione su mensola art. WA43851.
Disponibile nella versione con esterno verniciato in qualsiasi colore opaco o Metal- codice MOV.

Lavabo en Monolith à poser. Complète avec bonde en Monolith. Sans trop-plein.
Siphon recommandé pour l'installation sur un meuble art. S.SPA.01.
Siphon recommandé pour l'installation d'étagères art. WA43851.
Disponibile avec extérieur peint dans n'importe quelle couleur mat ou Metal - code MOV.

Countertop washbasin in Monolith. Complete with Monolith drain plug. Without overflow.
Recommended siphon for cabinet installation art. S.SPA.01.
Recommended siphon for installation on shelf art. WA43851.
Available in the version with painted exterior in any mat color or Metal - code MOV.

Aufsatzwaschbecken aus Monolith. Komplett mit Ablaufgarnitur mit Monolith stopfen. Ohne Überlauf.
Empfohlener Siphon für den Schrankeinbau Artikel S.SPA.01.
Empfohlener Siphon für den Regaleinbau Artikel WA43851.
Erhältlich in der Version mit lackierter Außenseite in jeder matten Farbe oder Metal - MOV-Code.

H	P	L	ART.	ME	M1	M2
19,5	7 ⁴³ / ₆₄	47	18 ½	47	18 ½	94370 MO
19,5	7 ⁴³ / ₆₄	47	18 ½	47	18 ½	94370 MOV

SFERA

Lavabi da appoggio · Lavabos à poser Countertop washbasins · Aufsatzwaschbecken



Lavabo da appoggio in Monolith. Completo di piletta con tappo in Monolith. Senza troppo pieno.
Sifone consigliato per installazione su mobile art. S.SPA.01.
Sifone consigliato per installazione su mensola art. WA43851.
Disponibile nella versione con esterno verniciato in qualsiasi colore opaco o Metal- codice MOV.

Lavabo en Monolith à poser. Complète avec bonde en Monolith. Sans trop-plein.
Siphon recommandé pour l'installation sur un meuble art. S.SPA.01.
Siphon recommandé pour l'installation d'étagères art. WA43851.
Disponibile avec extérieur peint dans n'importe quelle couleur mat ou Metal - code MOV.

Countertop washbasin in Monolith. Complete with Monolith drain plug. Without overflow.
Recommended siphon for cabinet installation art. S.SPA.01.
Recommended siphon for installation on shelf art. WA43851.
Available in the version with painted exterior in any mat color or Metal - code MOV.

Aufsatzwaschbecken aus Monolith. Komplett mit Ablaufgarnitur mit Monolith stopfen. Ohne Überlauf.
Empfohlener Siphon für den Schrankeinbau Artikel S.SPA.01.
Empfohlener Siphon für den Regaleinbau Artikel WA43851.
Erhältlich in der Version mit lackierter Außenseite in jeder matten Farbe oder Metal - MOV-Code.

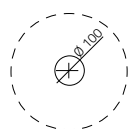
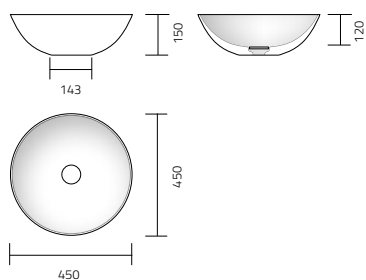

H	P	L	ART.	ME	M1	M2
15	5 29/32	45	17 23/32	45	17 23/32	97410 MO
15	5 29/32	45	17 23/32	45	17 23/32	97410 MOV



Lavabo da appoggio in Monolith. Completo di piletta con tappo in Monolith. Senza troppo pieno.
 Sifone consigliato per installazione su mobile art. S.SPA.01.
 Sifone consigliato per installazione su mensola art. WA43851.
 Disponibile nella versione con esterno verniciato in qualsiasi colore opaco o Metal- codice MOV.

Lavabo en Monolith à poser. Complète avec bonde en Monolith. Sans trop-plein.
 Siphon recommandé pour l'installation sur un meuble art. S.SPA.01.
 Siphon recommandé pour l'installation d'étagères art. WA43851.
 Disponible avec extérieur peint dans n'importe quelle couleur mat ou Metal - code MOV.

Countertop washbasin in Monolith. Complete with Monolith drain plug. Without overflow.
 Recommended siphon for cabinet installation art. S.SPA.01.
 Recommended siphon for installation on shelf art. WA43851.
 Available in the version with painted exterior in any mat color or Metal - code MOV.

Aufsatzwaschbecken aus Monolith. Komplett mit Ablaufgarnitur mit Monolith stopfen. Ohne Überlauf.
 Empfohlener Siphon für den Schrankeinbau Artikel S.SPA.01.
 Empfohlener Siphon für den Regaleinbau Artikel WA43851.
 Erhältlich in der Version mit lackierter Außenseite in jeder matten Farbe oder Metal - MOV-Code.

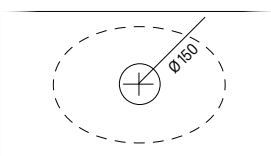
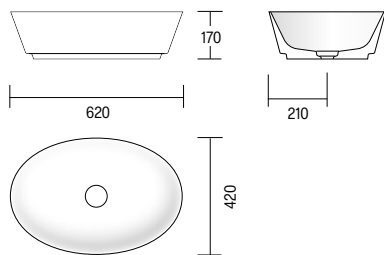

H	P	L	ART.	ME	M1	M2
17	6 1/16	42	16 17/32	62	24 13/32	98010 MO
17	6 1/16	42	16 17/32	62	24 13/32	98010 MOV

SOHO SEMI INCASSO

Lavabi da appoggio · Lavabos à poser
 Countertop washbasins · Aufsatzwaschbecken



Lavabo da appoggio semi incassato, in Monolith, senza troppo pieno, tappo piletta in Monolith.
 Sifone consigliato per installazione su mobile art. S.SPA.01.
 Sifone consigliato per installazione su mensola art. WA43851.
 Disponibile nella versione con esterno verniciato in qualsiasi colore opaco o Metal- codice MOV.

Lavabo à poser semi-encasté en Monolith, sans trop plein, pour bonde en Monolith.
 Siphon recommandé pour l'installation sur un meuble art. S.SPA.01.
 Siphon recommandé pour l'installation d'étagères art. WA43851.
 Disponible avec extérieur peint dans n'importe quelle couleur mat ou Metal - code MOV.

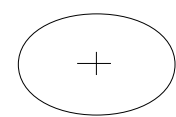
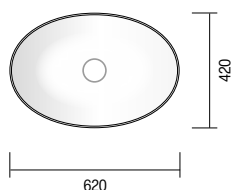
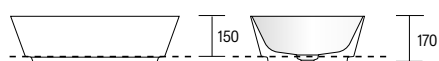

*Richiedere dima
 Modèle à nous demander
 Request template
 Vorlage anfordern*

Semi built-in top washbasin in Monolith, with no overflow, for Monolith drain plug.
 Recommended siphon for cabinet installation art. S.SPA.01.
 Recommended siphon for installation on shelf art. WA43851.
 Available in the version with painted exterior in any mat color or Metal - code MOV.

Aufsatzwaschbecken Waschbecken aus Monolith ohne Überlauf, für Ventil aus Monolith. Ohne Überlauf.
 Empfohlener Siphon für den Schrankeinbau Artikel S.SPA.01.
 Empfohlener Siphon für den Regaleinbau Artikel WA43851.
 Erhältlich in der Version mit lackierter Außenseite in jeder matten Farbe oder Metal - MOV-Code.

H	P	L	ART.	ME	M1	M2
17	6 1/16	42	16 1/32	62	24 13/32	98010 SMO
17	6 1/16	42	16 1/32	62	24 13/32	98010 SMOV

CHELSEA

Lavabi da appoggio · Lavabos à poser Countertop washbasins · Aufsatzwaschbecken



Lavabo da appoggio in Monolith. Completo di piletta con tappo in Monolith. Senza troppo pieno.
Sifone consigliato per installazione su mobile art. S.SPA.01.
Sifone consigliato per installazione su mensola art. WA43851.
Disponibile nella versione con esterno verniciato in qualsiasi colore opaco o Metal- codice MOV.

Lavabo en Monolith à poser. Complète avec bonde en Monolith. Sans trop-plein.
Siphon recommandé pour l'installation sur un meuble art. S.SPA.01.
Siphon recommandé pour l'installation d'étagères art. WA43851.
Disponibile avec extérieur peint dans n'importe quelle couleur mat ou Metal - code MOV.

Countertop washbasin in Monolith. Complete with Monolith drain plug. Without overflow.
Recommended siphon for cabinet installation art. S.SPA.01.
Recommended siphon for installation on shelf art. WA43851.
Available in the version with painted exterior in any mat color or Metal - code MOV.

Aufsatzwaschbecken aus Monolith. Komplett mit Ablaufgarnitur mit Monolith stopfen. Ohne Überlauf.
Empfohlener Siphon für den Schrankeinbau Artikel S.SPA.01.
Empfohlener Siphon für den Regaleinbau Artikel WA43851.
Erhältlich in der Version mit lackierter Außenseite in jeder matten Farbe oder Metal - MOV-Code.

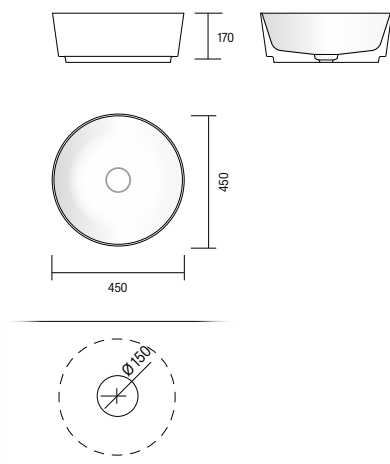

H	P	L	ART.	ME	M1	M2
17	6 1/16	45	17 23/32	45	17 23/32	98020 MO
17	6 1/16	45	17 23/32	45	17 23/32	98020 MOV

CHELSEA SEMI INCASSO

Lavabi da appoggio · Lavabos à poser
 Countertop washbasins · Aufsatzwaschbecken



Lavabo da appoggio semi incassato, in Monolith, senza troppo pieno, tappo piletta in Monolith.
 Sifone consigliato per installazione su mobile art. S.SPA.01.
 Sifone consigliato per installazione su mensola art. WA43851.
 Disponibile nella versione con esterno verniciato in qualsiasi colore opaco o Metal- codice MOV.

Lavabo à poser semi-encasté en Monolith, sans trop plein, pour bonde en Monolith.
 Siphon recommandé pour l'installation sur un meuble art. S.SPA.01.
 Siphon recommandé pour l'installation d'étagères art. WA43851.
 Disponible avec extérieur peint dans n'importe quelle couleur mat ou Metal - code MOV.

Semi built-in top washbasin in Monolith, with no overflow, for Monolith drain plug.
 Recommended siphon for cabinet installation art. S.SPA.01.
 Recommended siphon for installation on shelf art. WA43851.
 Available in the version with painted exterior in any mat color or Metal - code MOV.

Aufsatzwaschbecken Waschbecken aus Monolith ohne Überlauf, für Ventil aus Monolith. Ohne Überlauf.
 Empfohlener Siphon für den Schrankeinbau Artikel S.SPA.01.
 Empfohlener Siphon für den Regaleinbau Artikel WA43851.
 Erhältlich in der Version mit lackierter Außenseite in jeder matten Farbe oder Metal - MOV-Code.

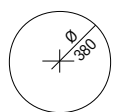
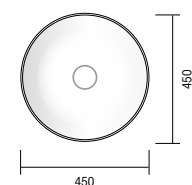
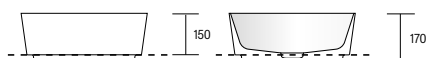

H	P	L	ART.	ME	M1	M2
17	6 1 ¹ / ₁₆	45	17 2 ³ / ₃₂	45	17 2 ³ / ₃₂	98020 SMO
17	6 1 ¹ / ₁₆	45	17 2 ³ / ₃₂	45	17 2 ³ / ₃₂	98020 SMOV

COOL

Lavabi da appoggio · Lavabos à poser Countertop washbasins · Aufsatzwaschbecken



Lavabo da appoggio in Monolith. Completo di piletta con tappo in Monolith. Senza troppo pieno.
Sifone consigliato per installazione su mobile art. S.SPA.01.
Sifone consigliato per installazione su mensola art. WA43851.
Disponibile nella versione con esterno verniciato in qualsiasi colore opaco o Metal- codice MOV.

Lavabo en Monolith à poser. Complète avec bonde en Monolith. Sans trop-plein.
Siphon recommandé pour l'installation sur un meuble art. S.SPA.01.
Siphon recommandé pour l'installation d'étagères art. WA43851.
Disponibile avec extérieur peint dans n'importe quelle couleur mat ou Metal - code MOV.

Countertop washbasin in Monolith. Complete with Monolith drain plug. Without overflow.
Recommended siphon for cabinet installation art. S.SPA.01.
Recommended siphon for installation on shelf art. WA43851.
Available in the version with painted exterior in any mat color or Metal - code MOV.

Aufsatzwaschbecken aus Monolith. Komplett mit Ablaufgarnitur mit Monolith stopfen. Ohne Überlauf.
Empfohlener Siphon für den Schrankeinbau Artikel S.SPA.01.
Empfohlener Siphon für den Regaleinbau Artikel WA43851.
Erhältlich in der Version mit lackierter Außenseite in jeder matten Farbe oder Metal - MOV-Code.

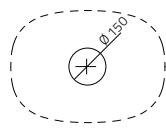
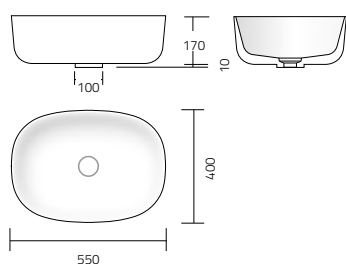

H	P	L	ART.	ME	M1	M2
17	6 1/16	40	15 3/4	55	21 2 1/32	9539 MO
17	6 1/16	40	15 3/4	55	21 2 1/32	9539 MOV



Lavabo da appoggio in Monolith. Completo di piletta con tappo in Monolith. Senza troppo pieno.
 Sifone consigliato per installazione su mobile art. S.SPA.01.
 Sifone consigliato per installazione su mensola art. WA43851.
 Disponibile nella versione con esterno verniciato in qualsiasi colore opaco o Metal- codice MOV.

Lavabo en Monolith à poser. Complète avec bonde en Monolith. Sans trop-plein.
 Siphon recommandé pour l'installation sur un meuble art. S.SPA.01.
 Siphon recommandé pour l'installation d'étagères art. WA43851.
 Disponible avec extérieur peint dans n'importe quelle couleur mat ou Metal - code MOV.

Countertop washbasin in Monolith. Complete with Monolith drain plug. Without overflow.
 Recommended siphon for cabinet installation art. S.SPA.01.
 Recommended siphon for installation on shelf art. WA43851.
 Available in the version with painted exterior in any mat color or Metal - code MOV.

Aufsatzwaschbecken aus Monolith. Komplett mit Ablaufgarnitur mit Monolith stopfen. Ohne Überlauf.
 Empfohlener Siphon für den Schrankeinbau Artikel S.SPA.01.
 Empfohlener Siphon für den Regaleinbau Artikel WA43851.
 Erhältlich in der Version mit lackierter Außenseite in jeder matten Farbe oder Metal - MOV-Code.

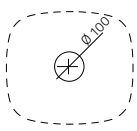
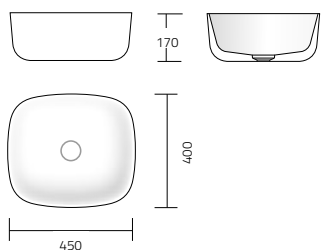

H	P	L	ART.	ME	M1	M2
17	6 1/16	40	15 3/4	45	17 23/32	95390 MO
17	6 1/16	40	15 3/4	45	17 23/32	95390 MOV



Lavabo da appoggio in Monolith. Completo di piletta con tappo in Monolith. Senza troppo pieno.
 Sifone consigliato per installazione su mobile art. S.SPA.01.
 Sifone consigliato per installazione su mensola art. WA43851.
 Disponibile nella versione con esterno verniciato in qualsiasi colore opaco o Metal- codice MOV.

Lavabo en Monolith à poser. Complète avec bonde en Monolith. Sans trop-plein.
 Siphon recommandé pour l'installation sur un meuble art. S.SPA.01.
 Siphon recommandé pour l'installation d'étagères art. WA43851.
 Disponible avec extérieur peint dans n'importe quelle couleur mat ou Metal - code MOV.

Countertop washbasin in Monolith. Complete with Monolith drain plug. Without overflow.
 Recommended siphon for cabinet installation art. S.SPA.01.
 Recommended siphon for installation on shelf art. WA43851.
 Available in the version with painted exterior in any mat color or Metal - code MOV.

Aufsatzwaschbecken aus Monolith. Komplett mit Ablaufgarnitur mit Monolith stopfen. Ohne Überlauf.
 Empfohlener Siphon für den Schrankeinbau Artikel S.SPA.01.
 Empfohlener Siphon für den Regaleinbau Artikel WA43851.
 Erhältlich in der Version mit lackierter Außenseite in jeder matten Farbe oder Metal - MOV-Code.

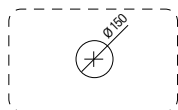
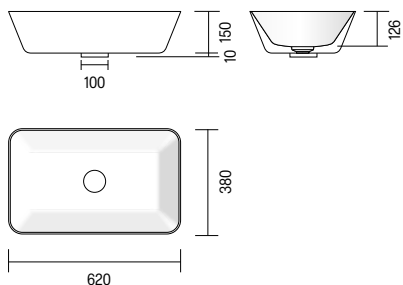

H	P	L	ART.	ME	M1	M2
15	5 29/32	38	14 61/64	62	24 13/32	97100 MO
15	5 29/32	38	14 61/64	62	24 13/32	97100 MOV

WEMBLEY

Lavabi da appoggio · Lavabos à poser Countertop washbasins · Aufsatzwaschbecken



Lavabo da appoggio in Monolith. Completo di piletta con tappo in Monolith. Senza troppo pieno.
Sifone consigliato per installazione su mobile art. S.SPA.01.
Sifone consigliato per installazione su mensola art. WA43851.
Disponibile nella versione con esterno verniciato in qualsiasi colore opaco o Metal- codice MOV.

Lavabo en Monolith à poser. Complète avec bonde en Monolith. Sans trop-plein.
Siphon recommandé pour l'installation sur un meuble art. S.SPA.01.
Siphon recommandé pour l'installation d'étagères art. WA43851.
Disponibile avec extérieur peint dans n'importe quelle couleur mat ou Metal - code MOV.

Countertop washbasin in Monolith. Complete with Monolith drain plug. Without overflow.
Recommended siphon for cabinet installation art. S.SPA.01.
Recommended siphon for installation on shelf art. WA43851.
Available in the version with painted exterior in any mat color or Metal - code MOV.

Aufsatzwaschbecken aus Monolith. Komplett mit Ablaufgarnitur mit Monolith stopfen. Ohne Überlauf.
Empfohlener Siphon für den Schrankeinbau Artikel S.SPA.01.
Empfohlener Siphon für den Regaleinbau Artikel WA43851.
Erhältlich in der Version mit lackierter Außenseite in jeder matten Farbe oder Metal - MOV-Code.

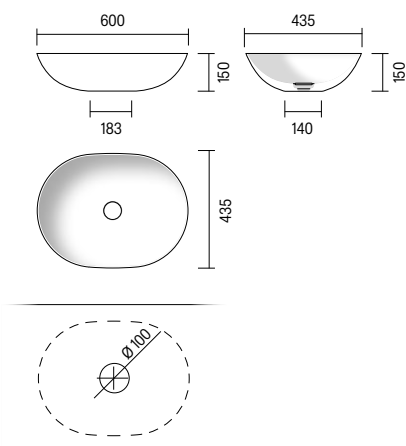

H	P	L	ART.	ME	M1	M2
15	5 ²⁹ / ₃₂	43,5 17 ¹ / ₈	60 23 ⁵ / ₈	97420 MO		
15	5 ²⁹ / ₃₂	43,5 17 ¹ / ₈	60 23 ⁵ / ₈	97420 MOV		

MAUI

Lavabi da appoggio · Lavabos à poser Countertop washbasins · Aufsatzwaschbecken



Lavabo da appoggio in Monolith. Completo di piletta con tappo in Monolith. Senza troppo pieno. Sifone consigliato per installazione su mobile art. S.SPA.01. Sifone consigliato per installazione su mensola art. WA43851. Disponibile nella versione con esterno verniciato in qualsiasi colore opaco o Metal - codice MOV.

Lavabo en Monolith à poser. Complète avec bonde en Monolith. Sans trop-plein. Siphon recommandé pour l'installation sur un meuble art. S.SPA.01. Siphon recommandé pour l'installation d'étagères art. WA43851. Disponible avec extérieur peint dans n'importe quelle couleur mat ou Metal - code MOV.

Countertop washbasin in Monolith. Complete with Monolith drain plug. Without overflow. Recommended siphon for cabinet installation art. S.SPA.01. Recommended siphon for installation on shelf art. WA43851. Available in the version with painted exterior in any mat color or Metal - code MOV.

Aufsatzwaschbecken aus Monolith. Komplett mit Ablaufgarnitur mit Monolith stopfen. Ohne Überlauf. Empfohlener Siphon für den Schrankeinbau Artikel S.SPA.01. Empfohlener Siphon für den Regaleinbau Artikel WA43851. Erhältlich in der Version mit lackierter Außenseite in jeder matten Farbe oder Metal - MOV-Code.

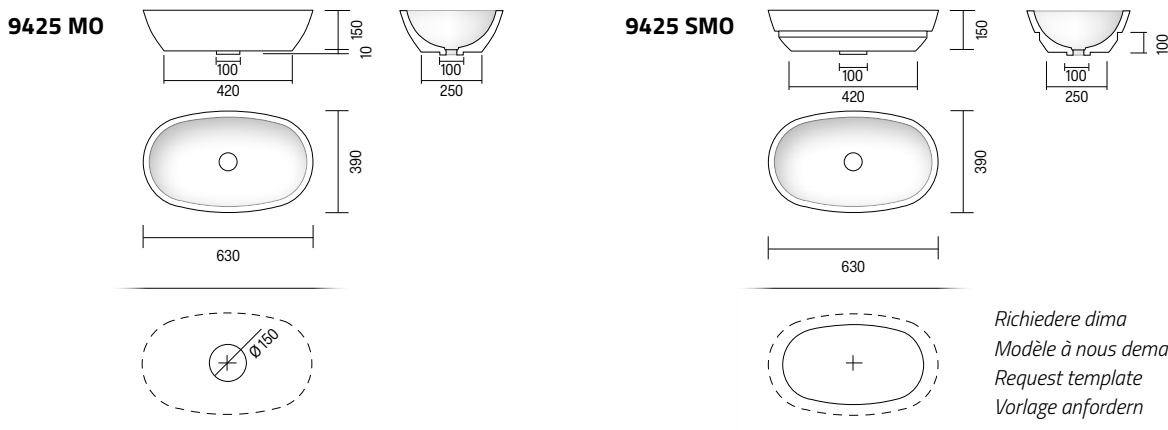

Richiedere dima
Modèle à nous demander
Request template
Vorlage anfordern

H	P	L	ART.	ME	M1	M2
15,5	6 7/64	39 15 23/64	63 24 51/64	9425 MO		
15,5	6 7/64	39 15 23/64	63 24 51/64	9425 MOV		
10+5,5	3 15/16 + 2 1/64	39 15 23/64	63 24 51/64	9425 SMO		
10+5,5	3 15/16 + 2 1/64	39 15 23/64	63 24 51/64	9425 SMOV		

9445

Lavabi da appoggio · Lavabos à poser
 Countertop washbasins · Aufsatzwaschbecken



Lavabo da appoggio in Monolith. Completo di piletta con tappo in Monolith. Senza troppo pieno.
 Sifone consigliato per installazione su mobile art. S.SPA.01.
 Sifone consigliato per installazione su mensola art. WA43851.
 Disponibile nella versione con esterno verniciato in qualsiasi colore opaco o Metal- codice MOV.

Lavabo en Monolith à poser. Complète avec bonde en Monolith. Sans trop-plein.
 Siphon recommandé pour l'installation sur un meuble art. S.SPA.01.
 Siphon recommandé pour l'installation d'étagères art. WA43851.
 Disponible avec extérieur peint dans n'importe quelle couleur mat ou Metal - code MOV.

Countertop washbasin in Monolith. Complete with Monolith drain plug. Without overflow.
 Recommended siphon for cabinet installation art. S.SPA.01.
 Recommended siphon for installation on shelf art. WA43851.
 Available in the version with painted exterior in any mat color or Metal - code MOV.

Aufsatzwaschbecken aus Monolith. Komplett mit Ablaufgarnitur mit Monolith stopfen. Ohne Überlauf.
 Empfohlener Siphon für den Schrankeinbau Artikel S.SPA.01.
 Empfohlener Siphon für den Regaleinbau Artikel WA43851.
 Erhältlich in der Version mit lackierter Außenseite in jeder matten Farbe oder Metal - MOV-Code.

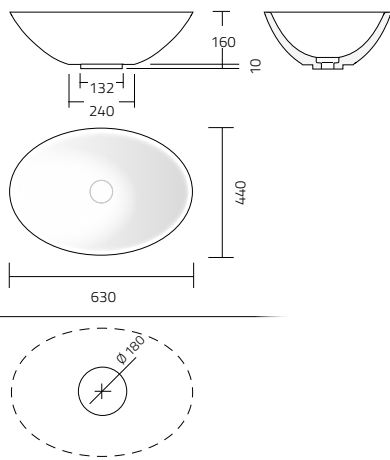

H	P	L	ART.	ME	M1	M2
16	6 19/64	44	17 21/64	63	24 51/64	9445 MO
16	6 19/64	44	17 21/64	63	24 51/64	9445 MOV

9470 - 9471

Lavabi da appoggio · Lavabos à poser Countertop washbasins · Aufsatzwaschbecken



Lavabo da appoggio in Monolith. Completo di piletta con tappo in Monolith. Senza troppo pieno. Sifone consigliato per installazione su mobile art. S.SPA.01. Sifone consigliato per installazione su mensola art. WA43851. Disponibile nella versione con esterno verniciato in qualsiasi colore opaco o Metal- codice MOV.

Lavabo en Monolith à poser. Complète avec bonde en Monolith. Sans trop-plein. Siphon recommandé pour l'installation sur un meuble art. S.SPA.01. Siphon recommandé pour l'installation d'étagères art. WA43851. Disponible avec extérieur peint dans n'importe quelle couleur mat ou Metal - code MOV.

Countertop washbasin in Monolith. Complete with Monolith drain plug. Without overflow. Recommended siphon for cabinet installation art. S.SPA.01. Recommended siphon for installation on shelf art. WA43851. Available in the version with painted exterior in any mat color or Metal - code MOV.

Aufsatzwaschbecken aus Monolith. Komplett mit Ablaufgarnitur mit Monolith stopfen. Empfohlener Siphon für den Schrankbau Artikel S.SPA.01. Empfohlener Siphon für den Regaleinbau Artikel WA43851. Erhältlich in der Version mit lackierter Außenseite in jeder matten Farbe oder Metal - MOV-Code.

9470 MO

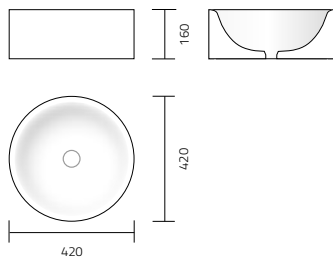

9471 SMO

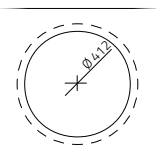
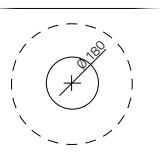
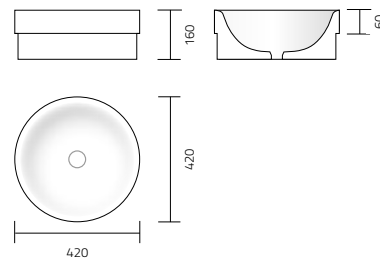

H	P	L	ART.	ME	M1	M2
16	6 19/64	42 16 17/32	42 16 17/32	9470 MO		
6+10	2 23/64 + 3 15/16	42 16 17/32	42 16 17/32	9471 SMO		
16	6 19/64	42 16 17/32	42 16 17/32	9470 MOV		
6+10	2 23/64 + 3 15/16	42 16 17/32	42 16 17/32	9471 SMOV		

D 40

Lavabi da appoggio · Lavabos à poser Countertop washbasins · Aufsatzwaschbecken



Lavabo da appoggio in Monolith. Completo di piletta con tappo in Monolith. Senza troppo pieno.
Sifone consigliato per installazione su mobile art. S.SPA.01.
Sifone consigliato per installazione su mensola art. WA43851.
Disponibile nella versione con esterno verniciato in qualsiasi colore opaco o Metal- codice MOV.

Lavabo en Monolith à poser. Complète avec bonde en Monolith. Sans trop-plein.
Siphon recommandé pour l'installation sur un meuble art. S.SPA.01.
Siphon recommandé pour l'installation d'étagères art. WA43851.
Disponibile avec extérieur peint dans n'importe quelle couleur mat ou Metal - code MOV.

Countertop washbasin in Monolith. Complete with Monolith drain plug. Without overflow.
Recommended siphon for cabinet installation art. S.SPA.01.
Recommended siphon for installation on shelf art. WA43851.
Available in the version with painted exterior in any mat color or Metal - code MOV.

Aufsatzwaschbecken aus Monolith. Komplett mit Ablaufgarnitur mit Monolith stopfen. Ohne Überlauf.
Empfohlener Siphon für den Schrankeinbau Artikel S.SPA.01.
Empfohlener Siphon für den Regaleinbau Artikel WA43851.
Erhältlich in der Version mit lackierter Außenseite in jeder matten Farbe oder Metal - MOV-Code.

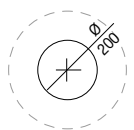
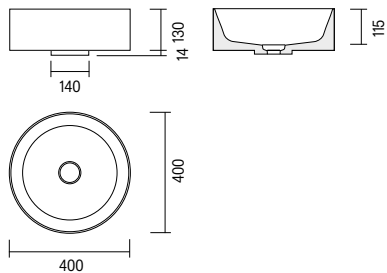

H	P	L	ART.	ME	M1	M2
13	5 1/8	40 15 3/4	40 15 3/4	97900 MO		
13	5 1/8	40 15 3/4	40 15 3/4	97900 MOV		

CARTESIO

Lavabi da appoggio · Lavabos à poser Countertop washbasins · Aufsatzwaschbecken

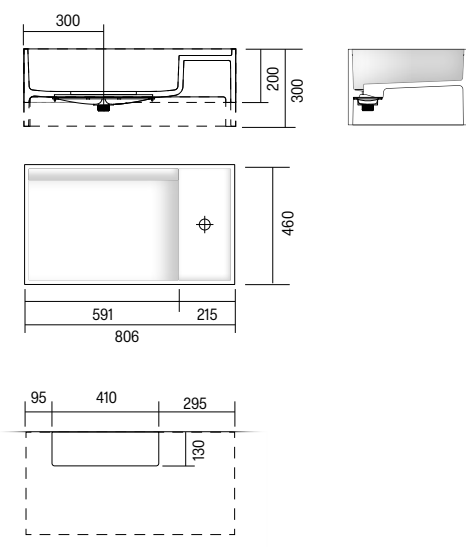

Lavabo da appoggio in Monolith, senza foro troppo pieno, con scarico a canale. Versione unica vasca sinistra.

Sifone consigliato per installazione su mobile art. S.SPA.02.

Sifone consigliato per installazione su mensola art. 114.CCL90.

Disponibile nella versione con esterno verniciato in qualsiasi colore opaco o Metal- codice MOV.

Lavabo en Monolith à poser, sans trou de trop-plein, avec bonde cà canal. Version simple, cuve à gauche.

Siphon recommandé pour l'installation sur un meuble art. S.SPA.02.

Siphon recommandé pour l'installation d'étagères art. 114.CCL90.

Disponibile avec extérieur peint dans n'importe quelle couleur mat ou Metal - code MOV.

Countertop washbasin in Monolith, without overflow, with channel drain. Single-bowl version, left-hand.

Recommended siphon for cabinet installation art. S.SPA.02.

Siphon recommended for installation on shelf art. 114.CCL90.

Available in the version with painted exterior in any mat color or Metal - code MOV.

Aufsatzwaschbecken aus Monolith, ohne Überlauf, mit Kanalablauf. Einzelausführung, Wanne links.

Erhältlich in der Version mit lackierter Außenseite in jeder matten Farbe oder Metal - MOV-Code.

Empfohlener Siphon für den Schrankeinbau Artikel S.SPA.02.

Empfohlener Siphon für den Regaleinbau Artikel 114.CCL90.

H	P	L	ART.	ME	M1	M2
20	7 7/8	46	18 7/64	80,6	31 47/64	986071 MO
30	11 13/16	46	18 7/64	80,6	31 47/64	986072 MO
20	7 7/8	46	18 7/64	80,6	31 47/64	986071 MOV
30	11 13/16	46	18 7/64	80,6	31 47/64	986072 MOV

MOOD

Lavabi da appoggio · Lavabos à poser Countertop washbasins · Aufsatzwaschbecken



Lavabo da appoggio in Monolith. Completo di piletta con tappo in Monolith. Senza troppo pieno.
Sifone consigliato per installazione su mobile art. S.SPA.01.
Sifone consigliato per installazione su mensola art. WA43851.
Disponibile nella versione con esterno verniciato in qualsiasi colore opaco o Metal- codice MOV.

Lavabo en Monolith à poser. Complète avec bonde en Monolith. Sans trop-plein.
Siphon recommandé pour l'installation sur un meuble art. S.SPA.01.
Siphon recommandé pour l'installation d'étagères art. WA43851.
Disponibile avec extérieur peint dans n'importe quelle couleur mat ou Metal - code MOV.

Countertop washbasin in Monolith. Complete with Monolith drain plug. Without overflow.
Recommended siphon for cabinet installation art. S.SPA.01.
Recommended siphon for installation on shelf art. WA43851.
Available in the version with painted exterior in any mat color or Metal - code MOV.

Aufsatzwaschbecken aus Monolith. Komplett mit Ablaufgarnitur mit Monolith stopfen. Ohne Überlauf.
Empfohlener Siphon für den Schrankeinbau Artikel S.SPA.01.
Empfohlener Siphon für den Regaleinbau Artikel WA43851.
Erhältlich in der Version mit lackierter Außenseite in jeder matten Farbe oder Metal - MOV-Code.

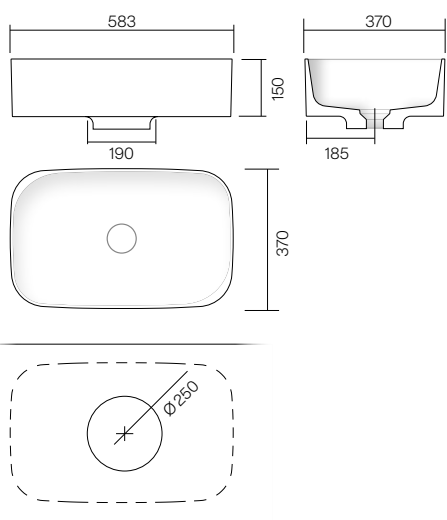

H	P	L	ART.	ME	M1	M2
15	5 29/32	37	14 9/16	58,3	22 61/64	9302 MO
15	5 29/32	37	14 9/16	58,3	22 61/64	9302 MOV

RADIUS

Lavabi da appoggio · Lavabos à poser Countertop washbasins · Aufsatzwaschbecken

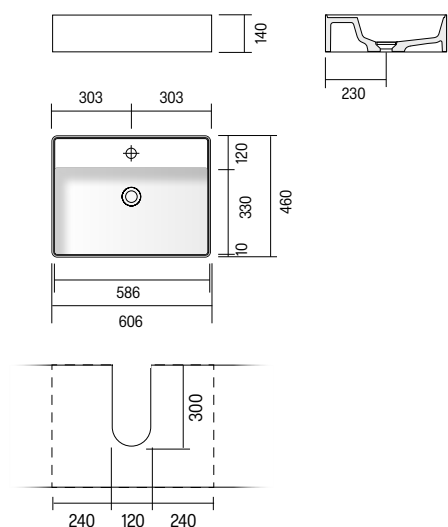

Lavabo da appoggio in Monolith. Completo di piletta con tappo in Monolith. Senza troppo pieno. Sifone consigliato per installazione su mobile art. S.SPA.01.

Sifone consigliato per installazione su mensola art. WA43851.

Disponibile nella versione con esterno verniciato in qualsiasi colore opaco o Metal- codice MOV.

Lavabo en Monolith à poser. Complète avec bonde en Monolith. Sans trop-plein.

Siphon recommandé pour l'installation sur un meuble art. S.SPA.01.

Siphon recommandé pour l'installation d'étagères art. WA43851.

Disponible avec extérieur peint dans n'importe quelle couleur mat ou Metal - code MOV.

Countertop washbasin in Monolith. Complete with Monolith drain plug. Without overflow.

Recommended siphon for cabinet installation art. S.SPA.01.

Recommended siphon for installation on shelf art. WA43851.

Available in the version with painted exterior in any mat color or Metal - code MOV.

Aufsatzwaschbecken aus Monolith. Komplett mit Ablaufgarnitur mit Monolith stopfen.

Empfohlener Siphon für den Schrankeinbau Artikel S.SPA.01.

Empfohlener Siphon für den Regaleinbau Artikel WA43851.

Erhältlich in der Version mit lackierter Außenseite in jeder matten Farbe oder Metal - MOV-Code.

H	P	L	ART.	ME	M1	M2
14	5 $\frac{33}{64}$	46	18 $\frac{7}{64}$	60	23 $\frac{5}{8}$	986061 MO
14	5 $\frac{33}{64}$	46	18 $\frac{7}{64}$	60	23 $\frac{5}{8}$	986061 MOV

RADIUS

Base portlavabo per modello Radius Meuble sous-vasque pour le modèle Radius
 Washbasin unit for the Radius model Waschtischunterschrank für das Modell Radius



H 50
 19 11/16

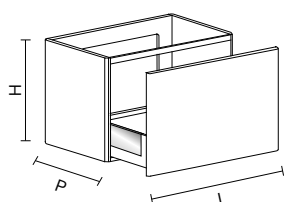

Mobile porta lavabo monoblocco, unica dimensione, utilizzabile esclusivamente con il lavabo Radius. Disponibile in finitura laccata opaca o effetto metallo in tutti i colori previsti dal campionario.

Meuble sous-vasque monobloc, taille unique, à utiliser exclusivement avec le lavabo Radius. Disponible en finition laquée mate ou effet métal dans toutes les couleurs proposées dans le nuancier.

Monoblock washbasin cabinet, one size only, to be used exclusively with Radius washbasin. Available in a matt lacquer finish or a metallic effect in all colours shown in the colour chart.

Monoblock-Waschtischunterschrank, nur einer Größe, ausschließlich mit dem Radius-Waschtisch verwendbar. Erhältlich in matter Lackierung oder in Metalloptik in allen Farben der Farbkarte.

Opaco
 Effetto metallo

A

H	P	L	ART.			
50	19 11/16	46	18 7/8	60	23 5/8	986000 RAD

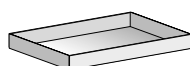

Cassetto interno opzionale 180 punti
 Tiroir interne opzionale 180 points.
 Possible inner drawer 180 points.
 Innenschublade möglich 180 Punkte.

TRAYN 40

Lavabi da appoggio · Lavabos à poser Countertop washbasins · Aufsatzwaschbecken



Lavabo da appoggio in Monolith, scarico libero.
Sifone consigliato per installazione su mobile art. S.SPA.02.
Sifone consigliato per installazione su mensola art. WA43851.
Disponibile nella versione con esterno verniciato in qualsiasi colore opaco o Metal- codice MOV.

Lavabo en Monolith à poser, à évacuation libre.
Siphon recommandé pour l'installation sur un meuble art. S.SPA.02.
Siphon recommandé pour l'installation d'étagères art. WA43851.
Disponible avec extérieur peint dans n'importe quelle couleur mat ou Metal - code MOV.

Countertop washbasin in Monolith, free-drain.
Recommended siphon for cabinet installation art. S.SPA.02.
Recommended siphon for installation on shelf art. WA43851.
Available in the version with painted exterior in any mat color or Metal - code MOV.

Aufsatzwaschbecken aus Monolith, mit freiem Abfluss.
Empfohlener Siphon für den Schrankeinbau Artikel S.SPA.02.
Empfohlener Siphon für den Regaleinbau Artikel WA43851.
Erhältlich in der Version mit lackierter Außenseite in jeder matten Farbe oder Metal - MOV-Code.

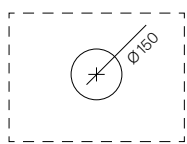
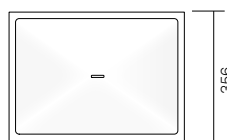
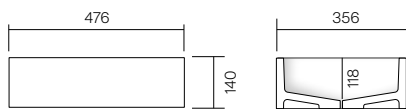

H	P	L	ART.	ME	M1	M2
14	5 1/8	35,6	15 3/4	47,6	18 47/64	A 9310 MO
14	5 1/8	35,6	15 3/4	47,6	18 47/64	A 9310 MOV

TRAYN 66

Lavabi da appoggio · Lavabos à poser
 Countertop washbasins · Aufsatzwaschbecken



Lavabo da appoggio in Monolith, scarico libero.
 Sifone consigliato per installazione su mobile art. S.SPA.02.
 Sifone consigliato per installazione su mensola art. WA43851.
 Disponibile nella versione con esterno verniciato in qualsiasi colore opaco o Metal- codice MOV.

Lavabo en Monolith à poser, à évacuation libre.
 Siphon recommandé pour l'installation sur un meuble art. S.SPA.02.
 Siphon recommandé pour l'installation d'étagères art. WA43851.
 Disponible avec extérieur peint dans n'importe quelle couleur mat ou Metal - code MOV.

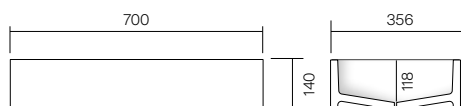

Countertop washbasin in Monolith, free-drain.
 Recommended siphon for cabinet installation art. S.SPA.02.
 Recommended siphon for installation on shelf art. WA43851.
 Available in the version with painted exterior in any mat color or Metal - code MOV.

Aufsatzwaschbecken aus Monolith, mit freiem Abfluss.
 Empfohlener Siphon für den Schrankeinbau Artikel S.SPA.02.
 Empfohlener Siphon für den Regaleinbau Artikel WA43851.
 Erhältlich in der Version mit lackierter Außenseite in jeder matten Farbe oder Metal - MOV-Code.

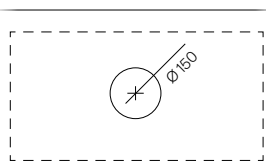

H	P	L	ART.	ME	M1	M2
14	5 1/8	35,6	15 3/4	70	15 3/4	A 9410 MO
14	5 1/8	35,6	15 3/4	70	15 3/4	A 9410 MOV

TRAYN 25

Lavabi da appoggio · Lavabos à poser
Countertop washbasins · Aufsatzwaschbecken



Lavabo da appoggio in Monolith destro o sinistro, scarico libero. Sifone consigliato per installazione su mobile art. S.SPA.02.
Sifone consigliato per installazione su mensola art. WA43851. Disponibile nella versione con esterno verniciato in qualsiasi colore opaco o Metal - codice MOV.

Lavabo à poser Monolith, version droite ou gauche, à évacuation libre. Siphon recommandé pour l'installation sur un meuble art. S.SPA.02.
Siphon recommandé pour l'installation d'étagères art. WA43851. Disponible avec extérieur peint dans n'importe quelle couleur mat ou Metal - code MOV.

Monolith countertop sink (right or left), with free-drain. Recommended siphon for cabinet installation art. S.SPA.02.
Recommended siphon for installation on shelf art. WA43851 Available in the version with painted exterior in any mat color or Metal - code MOV.

Aufsatzwaschbecken aus Monolith, rechts oder links, mit freiem Abfluss. Empfohlener Siphon für den Schrankeinbau Artikel S.SPA.02.
Empfohlener Siphon für den Regaleinbau Artikel WA43851. Erhältlich in der Version mit lackierter Außenseite in jeder matten Farbe oder Metal - MOV-Code.

H	P	L	ART.	ME	M1	M2
20 7/8	25 9 5/16	45 17 45/64	A 9230 MO			
20 7/8	25 9 5/16	45 17 45/64	A 9230 MOV			
20 7/8	25 9 5/16	60 - 135 23 5/8 - 51 11/64	A 9231 MO			

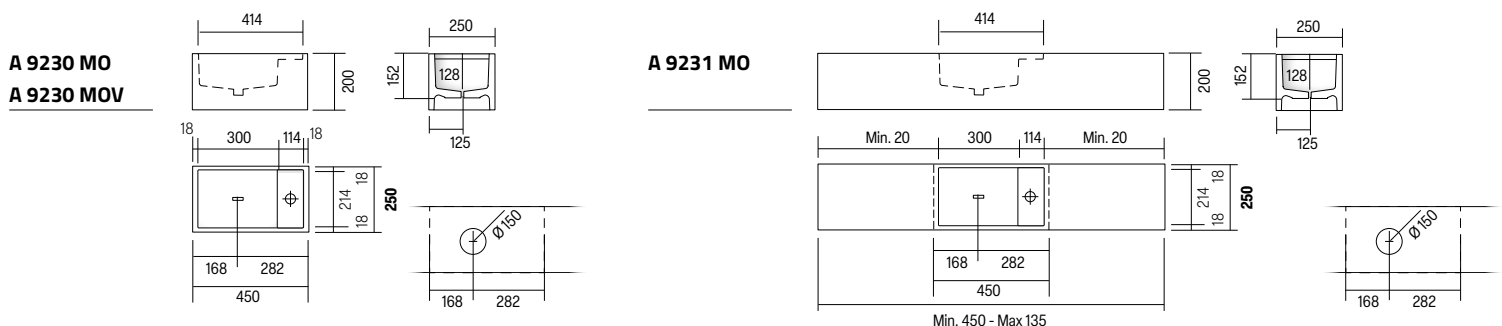

* Categoria M2 lunghezza massima 135 cm · Catégories M2 : longueur maximale de 135 cm.
Categories M2: maximum length 135 cm. · Kategorie M2, maximale Länge 135 cm.

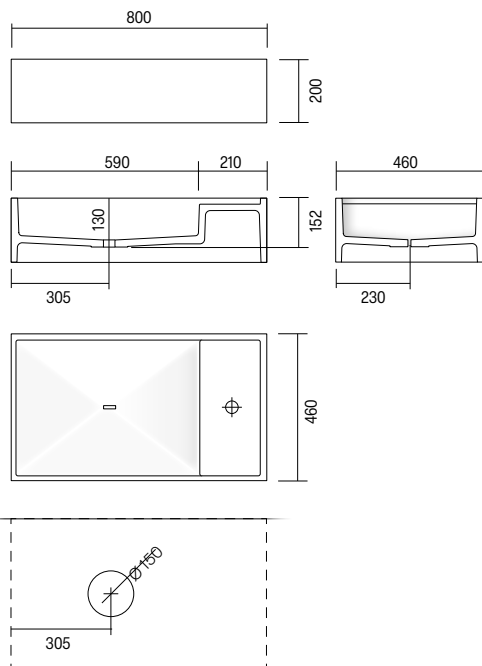

Lavabo da appoggio in Monolith destro o sinistro, scarico libero.
Sifone consigliato per installazione su mobile art. S.SPA.02.
Sifone consigliato per installazione su mensola art. WA43851.
Disponibile nella versione con esterno verniciato in qualsiasi colore opaco o Metal- codice MOV.

Lavabo à poser Monolith, version droite ou gauche, à évacuation libre.
Siphon recommandé pour l'installation sur un meuble art. S.SPA.02.
Siphon recommandé pour l'installation d'étagères art. WA43851.
Disponibile avec extérieur peint dans n'importe quelle couleur mat ou Metal - code MOV.

Monolith countertop sink (right or left), with free-drain.
Recommended siphon for cabinet installation art. S.SPA.02.
Recommended siphon for installation on shelf art. WA43851.
Available in the version with painted exterior in any mat color or Metal - code MOV.

Aufsatzwaschbecken aus Monolith, rechts oder links, mit freiem Abfluss.
Empfohlener Siphon für den Schrankeinbau Artikel S.SPA.02.
Empfohlener Siphon für den Regaleinbau Artikel WA43851.
Erhältlich in der Version mit lackierter Außenseite in jeder matten Farbe oder Metal - MOV-Code.

H	P	L	ART.	ME	M1	M2
20	7 7/8	46	18 7/64	80	31 31/64	A 9240 MO
20	7 7/8	46	18 7/64	80	31 31/64	A 9240 MOV



Lavabo da appoggio in Monolith destro o sinistro, scarico libero.
Sifone consigliato per installazione su mobile art. S.SPA.02.
Sifone consigliato per installazione su mensola art. WA43851.
Disponibile nella versione con esterno verniciato in qualsiasi colore opaco o Metal- codice MOV.

Lavabo à poser Monolith, version droite ou gauche, à évacuation libre.
Siphon recommandé pour l'installation sur un meuble art. S.SPA.02.
Siphon recommandé pour l'installation d'étagères art. WA43851.
Disponibile avec extérieur peint dans n'importe quelle couleur mat ou Metal - code MOV.

Monolith countertop sink (right or left), with free-drain.
Recommended siphon for cabinet installation art. S.SPA.02.
Recommended siphon for installation on shelf art. WA43851.
Available in the version with painted exterior in any mat color or Metal - code MOV.

Aufsatzwaschbecken aus Monolith, rechts oder links, mit freiem Abfluss.
Empfohlener Siphon für den Schrankeinbau Artikel S.SPA.02.
Empfohlener Siphon für den Regaleinbau Artikel WA43851.
Erhältlich in der Version mit lackierter Außenseite in jeder matten Farbe oder Metal - MOV-Code.

Lavabi da appoggio · Lavabos à poser
Countertop washbasins · Aufsatzwaschbecken

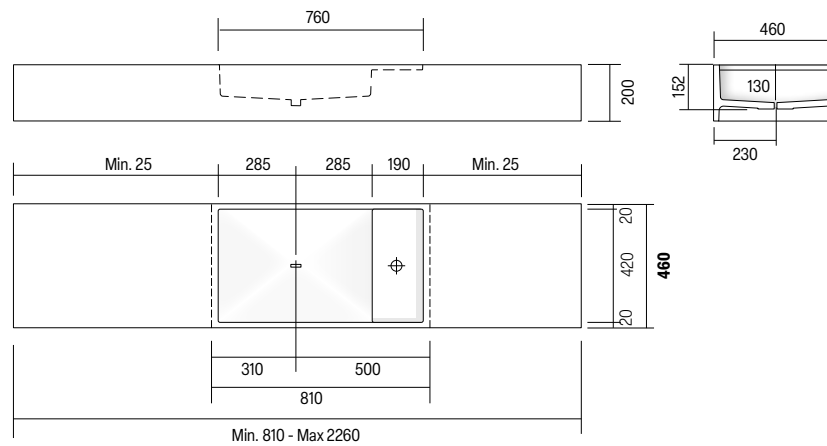

H	P	L	ART.	ME	M1	M2
20	7 ⁷ / ₈	46	18 ⁷ / ₆₄	81 - 96	31 ⁷ / ₈ - 37 ²⁵ / ₃₂	A 9241 MO
				97 - 116	38 ³ / ₁₆ - 46 ⁴ / ₆₄	A 9242 MO
				117 - 126	46 ¹ / ₁₆ - 49 ³ / ₆₄	A 9243 MO
				127 - 136	50 ⁰ / ₀ - 53 ³ / ₆₄	A 9244 MO
				137 - 156	53 ¹ / ₁₆ - 61 ² / ₆₄	A 9245 MO
				157 - 166	61 ¹ / ₁₆ - 65 ² / ₆₄	A 9246 MO
				167 - 186	65 ³ / ₄ - 73 ¹ / ₆₄	A 9247 MO
				187 - 226	73 ⁵ / ₈ - 88 ³ / ₁₆	A 9248 MO

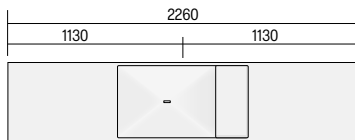

* Categoria M2 lunghezza massima 226 cm · Catégories M2 : longueur maximale de 226 cm.
Categories M2: maximum length 226 cm. · Kategorie M2, maximale Länge 226 cm.

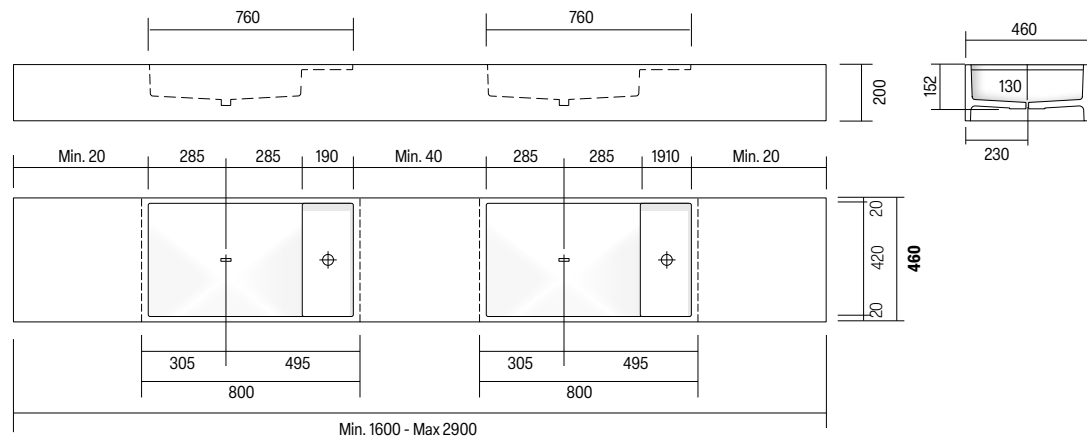

H	P	L	ART.	ME	M1	M2
20	7 ⁷ / ₈	46	18 ⁷ / ₆₄	180 - 200	70 ⁵⁵ / ₆₄ - 78 ⁴⁷ / ₆₄	A 9255 MO
				201 - 226	79 ¹ / ₈ - 88 ³ / ₁₆	A 9256 MO
				227 - 246	89 ³ / ₈ - 96 ²⁷ / ₃₂	A 9257 MO
				247 - 290	97 ¹ / ₄ - 114 ¹ / ₆₄	A 9258 MO



* Categoria M2 lunghezza massima 246 cm · Catégories M2 : longueur maximale de 246 cm.
Categories M2: maximum length 246 cm. · Kategorie M2, maximale Länge 246 cm.



Lavabo in Monolith, dedicato alla collezione Living Evolution, ma utilizzabile con installazione tradizionale in appoggio anche per le altre collezioni Casabath.

Scarico a canale. Senza troppo pieno. Sifone consigliato per installazione su mobile art. S.SPA.02
Top laterali, illustrati nella foto, non compresi.

Lavabo en Monolith, dédié à la collection Living Evolution, mais utilisable également pour les autres collections Casabath avec une installation traditionnelle à poser.

Bonde à canal. Sans trop-plein. Siphon recommandé pour l'installation sur un meuble art. S.SPA.02.
Les panneaux latéraux, visibles sur la photo, ne sont pas compris.

Monolith washbasin, dedicated to the Living Evolution collection, but can also be used for the other Casabath versions with traditional countertop installation.

Channel drain. Without overflow. Recommended siphon for cabinet installation art. S.SPA.02.
The side panels, shown in the photo, are not included.

Waschbecken aus Monolith speziell für die Kollektion Living Evolution; es kann aber auch für die anderen Casabath-Kollektionen aufgesetzt installiert werden.

Kanalablauf. Ohne Überlauf. Empfohlener Siphon für den Schrankeinbau Artikel S.SPA.02.
Die auf dem Foto abgebildeten Seitenteile sind nicht im Lieferumfang enthalten.

Lavabi da appoggio · Lavabos à poser
Countertop washbasins · Aufsatzwaschbecken

41 cm

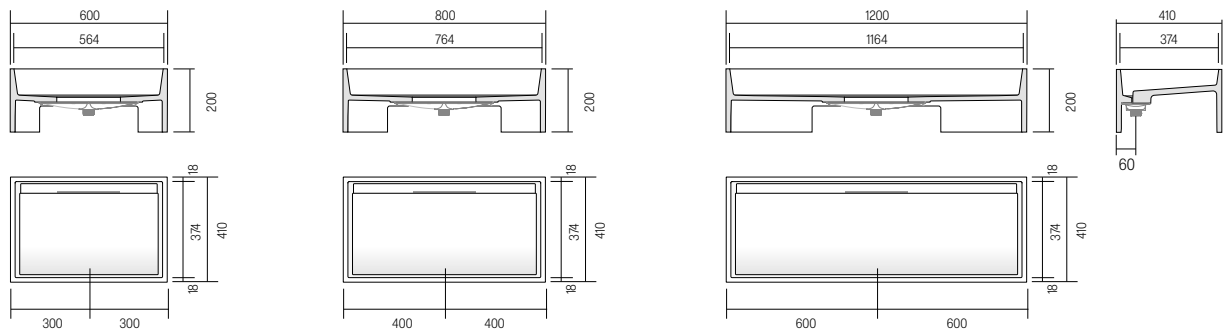

H	P	L	ART.	ME	M1	M2
20	7 7/8	41	16 9/64	60	23 5/8	A 1610 MO
				80	31 1/2	A 1611 MO
				120	47 1/4	A 1612 MO

46 cm / 48 cm

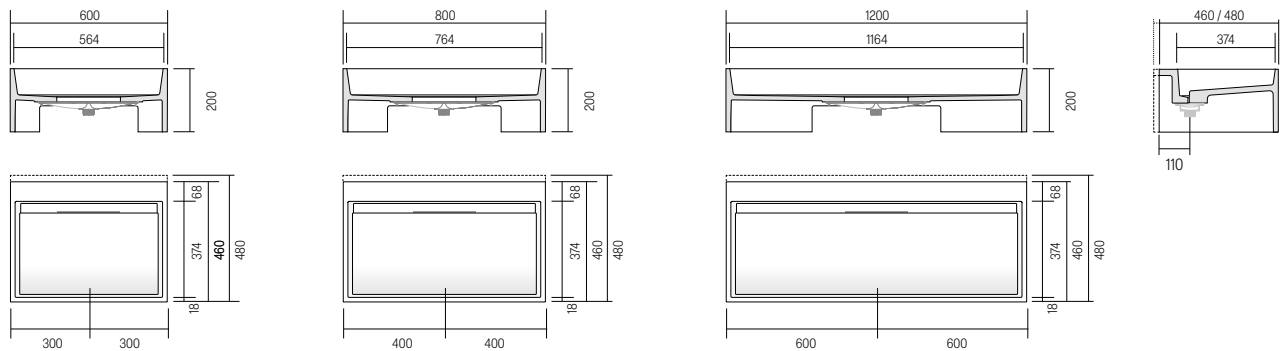

H	P	L	ART.	ME	M1	M2
20	7 7/8	46/48	18 7/64 - 18 57/64	60	23 5/8	A 1613 MO
				80	31 1/2	A 1614 MO
				120	47 1/4	A 1615 MO

53 cm

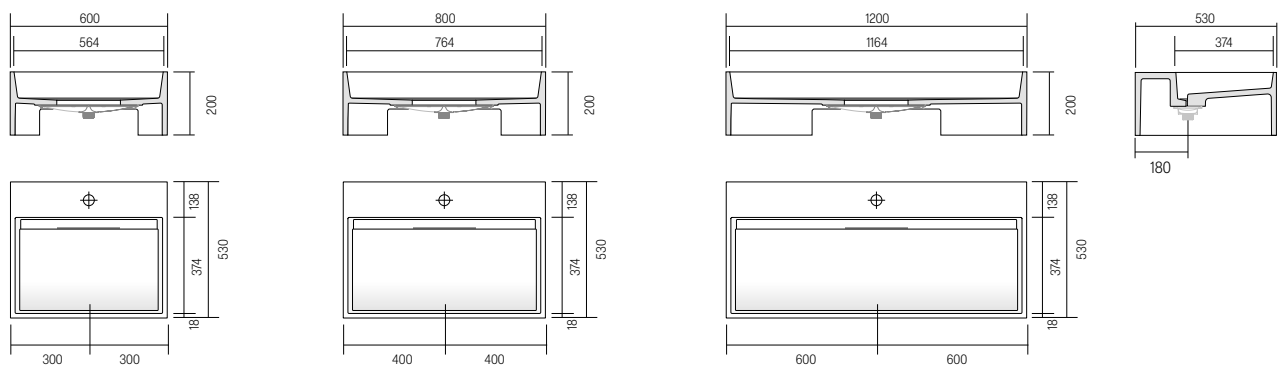

H	P	L	ART.	ME	M1	M2
20	7 7/8	53	20 55/64	60	23 5/8	A 1616 MO
				80	31 1/2	A 1617 MO
				120	47 1/4	A 1618 MO

TOP

Lavabi da appoggio · Lavabos à poser Countertop washbasins · Aufsatzwaschbecken

Top in Monolith, dedicato per la collezione Living Evolution in abbinamento al lavabo Dream.

Disponibile con piano scavato o liscio.

Il prezzo al metro lineare determinato dalla somma della lunghezza dei singoli elementi necessari alla composizione scelta.

Top en Monolith, dédié à la collection Living Evolution en combinaison avec le lavabo Dream.

Disponibile avec un plateau rainuré ou lisse.

Prix au mètre linéaire déterminé par la somme des longueurs des éléments nécessaires à la composition choisie.

Monolith top, dedicated to the Living Evolution collection in combination with the Dream washbasin.

available with a recessed or smooth top.

Price per linear meter determined by the sum of the lengths of the individual elements necessary for the chosen composition.

Top aus Monolith, speziell für die Kollektion Living Evolution in Kombination mit dem Waschbecken Dream.

Erhältlich mit gewölbter oder glatter Oberfläche.

Der Preis pro Laufmeter, der durch die Summe der Länge der einzelnen Elemente bestimmt wird, die für die gewählte Komposition erforderlich sind.

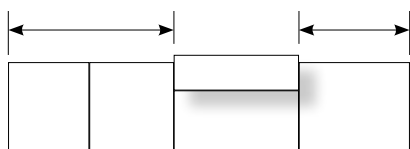

Prezzo al metro lineare · Prix au mètre linéaire · Price by linear metre · Preis pro Laufmeter
Min. fatturabile 60 cm · Longueur min. facturable 60 cm · Min. chargeable length 60 cm · Mindestabrechnungslänge 60 cm



Scavato · Creusé · Hollowed · Ausgehöhlt

H	P	L	ART.	ME	M1	M2
2	0 25/32	41 16 9/64	30 - 300	11 5 1/64 - 118 7/64	99041 MO	
	46	18 7/64	30 - 300	11 5 1/64 - 118 7/64	99046 MO	



Liscio · Lisse · Smooth · Glatter

2	0 25/32	41 16 9/64	30 - 300	11 5 1/64 - 118 7/64	99042 MO	
	46	18 7/64	30 - 300	11 5 1/64 - 118 7/64	99047 MO	

Lavabi da appoggio · Lavabos à poser
Countertop washbasins · Aufsatzwaschbecken



META

Lavabi da appoggio · Lavabos à poser Countertop washbasins · Aufsatzwaschbecken



Lavabo da appoggio in Monolith. Completo di piletta con tappo in Monolith. Senza troppo pieno.
Il miscelatore sul piano deve essere installato in posizione decentrata a destra o sinistra della vasca.
Sifone consigliato per installazione su mobile art. S.SPA.01.
Sifone consigliato per installazione su mensola art. WA43851.

Lavabo en Monolith à poser. Complète avec bonde en Monolith. Sans trop-plein.
Le mélangeur du haut doit être installé dans une position décentrée, à droite ou à gauche de la vasque.
Siphon recommandé pour l'installation sur un meuble art. S.SPA.01.
Siphon recommandé pour l'installation d'étagères art. WA43851.

Countertop washbasin in Monolith. Complete with Monolith drain plug. Without overflow.
The mixer on the top must be installed off-centre to the right or left of the sink.
Recommended siphon for cabinet installation art. S.SPA.01.
Recommended siphon for installation on shelf art. WA43851.

Aufsatzwaschbecken aus Monolith. Komplett mit Ablaufgarnitur mit Monolith stopfen.
Der Mischer auf der Oberseite muss außermittig rechts oder links von der Waschtisch installiert werden.
Empfohlener Siphon für den Schrankeinbau Artikel S.SPA.01.
Empfohlener Siphon für den Regaleinbau Artikel WA43851.

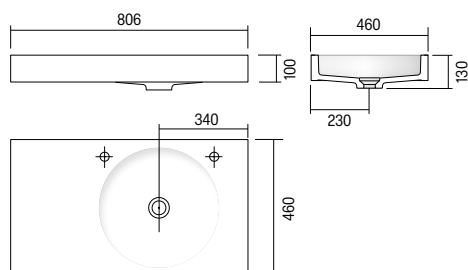

H	P	L	ART.	ME	M1	M2
10	3 15/16	46	18 7/64	80,6	31 47/64	A 1501 MO

Lavabi da appoggio · Lavabos à poser
Countertop washbasins · Aufsatzwaschbecken

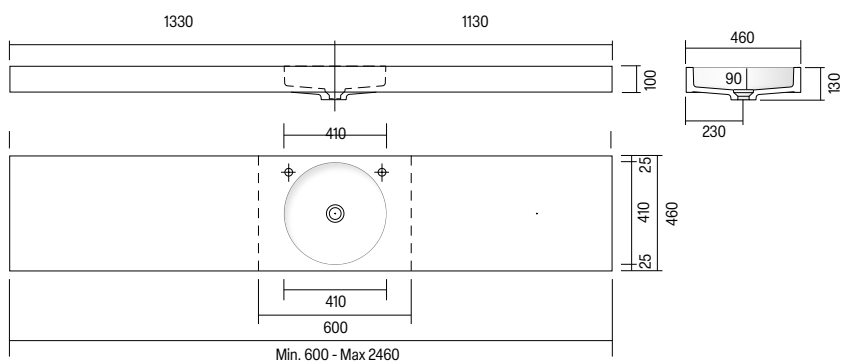

H	P	L	ART.	ME	M1	M2
10	3 15/16	46	18 7/64	60 - 80	23 5/8 - 31 1/2	A 1510 MO
				81 - 96	31 57/64 - 37 51/64	A 1511 MO
				97 - 116	38 31/6 - 46 43/64	A 1512 MO
				117 - 126	46 11/6 - 49 39/64	A 1513 MO
				127 - 140	50 9/6 - 55 7/64	A 1514 MO
				141 - 156	55 1/2 - 61 27/64	A 1515 MO
				157 - 166	61 13/16 - 65 23/64	A 1516 MO
				167 - 186	65 3/4 - 73 15/64	A 1517 MO
				187 - 206	73 5/8 - 81 7/64	A 1518 MO
				207 - 226	81 1/2 - 88 31/32	A 1519 MO
				227 - 246	89 3/8 - 96 27/32	A 1520 MO

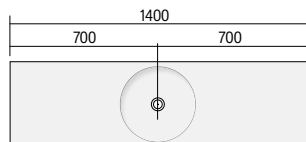

* Categoria M2 lunghezza massima 140 cm · Catégories M2 : longueur maximale de 140 cm.
Categories M2: maximum length 140 cm. · Kategorie M2, maximale Länge 140 cm.

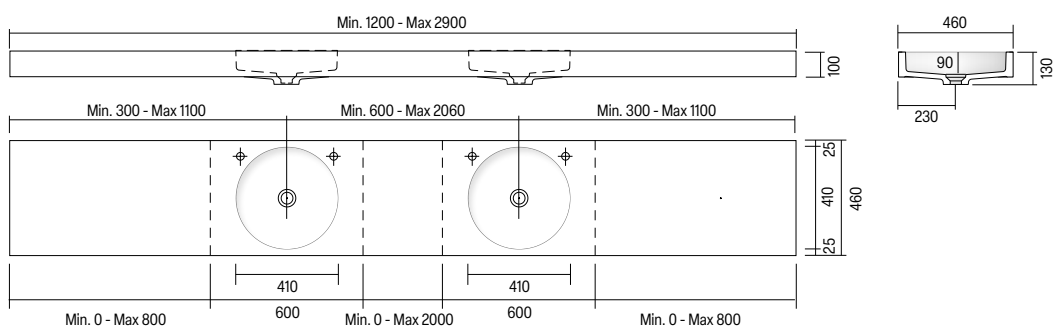

H	P	L	ART.	ME	M1	M2
10	3 15/16	46	18 7/64	120 - 166	47 1/4 - 65 23/64	A 1525 MO
				167 - 186	65 3/4 - 73 15/64	A 1526 MO
				187 - 226	73 5/8 - 88 31/16	A 1527 MO
				227 - 246	89 3/8 - 96 27/32	A 1528 MO
				247 - 290	97 1/4 - 114 11/64	A 1529 MO

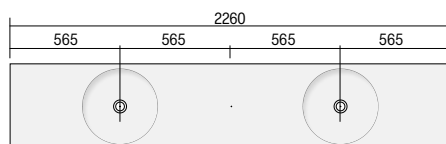

* Categoria M2 lunghezza massima 226 cm · Catégories M2 : longueur maximale de 226 cm.
Categories M2: maximum length 226 cm. · Kategorie M2, maximale Länge 226 cm.

METIS

Lavabi da appoggio · Lavabos à poser Countertop washbasins · Aufsatzwaschbecken



Lavabo da appoggio in Monolith, senza foro troppo pieno, con scarico a canale. Posizione vasca, destra o sinistra.

Installabile esclusivamente su mobili porta lavabo Casabath o mensole.

Sifone consigliato per installazione su mobile art. S.SPA.01 oppure S.SPA.02.

Sifone consigliato per installazione su mensola art. WA43851.

Lavabo en Monolith à poser, sans trou de trop-plein, avec bonde cà canal. Position vasque, droite ou gauche.

Ne peut être installé que sur les meubles lavabos Casabath ou des étagères.

Siphon recommandé pour l'installation sur un meuble art. S.SPA.01 ou S.SPA.02.

Siphon recommandé pour l'installation d'étagères art. WA43851.

Countertop washbasin in Monolith, without overflow, with channel drain. Washbasin position, right or left.

Can only be installed on Casabath washbasin furniture or shelves.

Recommended siphon for cabinet installation art. S.SPA.01 or S.SPA.02.

Recommended siphon for installation on shelf art. WA43851.

Aufsatzwaschbecken aus Monolith, ohne Überlauf, mit Kanalablauf. Position des Beckens, rechts oder links.

Kann nur auf Casabath-Waschtischmöbeln installiert werden oder Regale.

Empfohlener Siphon für den Schrankeinbau Artikel S.SPA.01 oder S.SPA.02.

Empfohlener Siphon für den Regaleinbau Artikel WA43851.

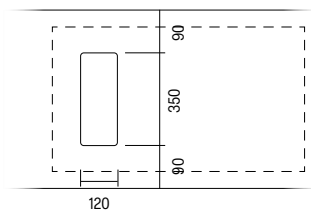
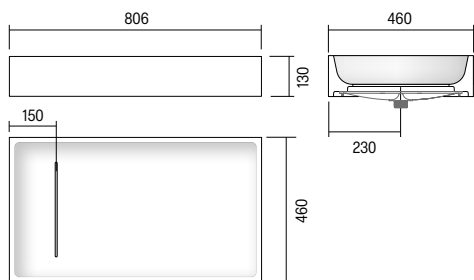

H	P	L	ART.	ME	M1	M2
13	5 1/8	46	18 7/64	80,6	31 47/64	A 1502 MO

Lavabi da appoggio · Lavabos à poser
Countertop washbasins · Aufsatzwaschbecken

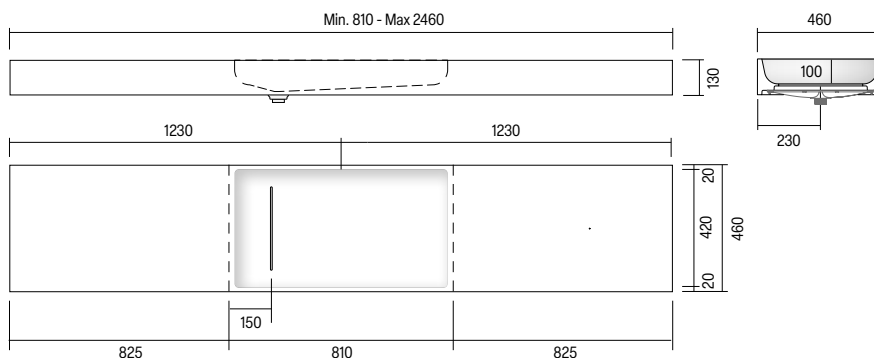

H	P	L	ART.	ME	M1	M2
13	5 1/8	46	18 7/64	81 - 90	31 7/8 - 35 7/16	A 1533 MO
				91 - 116	35 13/16 - 46 43/64	A 1534 MO
				117 - 126	46 1/16 - 49 39/64	A 1535 MO
				127 - 136	50 9/16 - 53 35/64	A 1536 MO
				137 - 156	53 15/16 - 61 27/64	A 1537 MO
				157 - 166	61 13/16 - 65 23/64	A 1538 MO
				167 - 186	65 3/4 - 73 15/64	A 1539 MO
				187 - 206	73 5/8 - 81 7/64	A 1540 MO
				207 - 226	81 1/2 - 88 31/32	A 1541 MO
				227 - 246	89 3/8 - 96 27/32	A 1542 MO

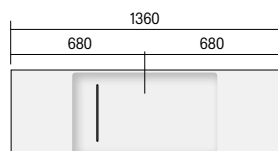

* Categoria M2 lunghezza massima 136 cm · Catégories M2 : longueur maximale de 136 cm.
Categories M2: maximum length 136 cm. · Kategorie M2, maximale Länge 136 cm.

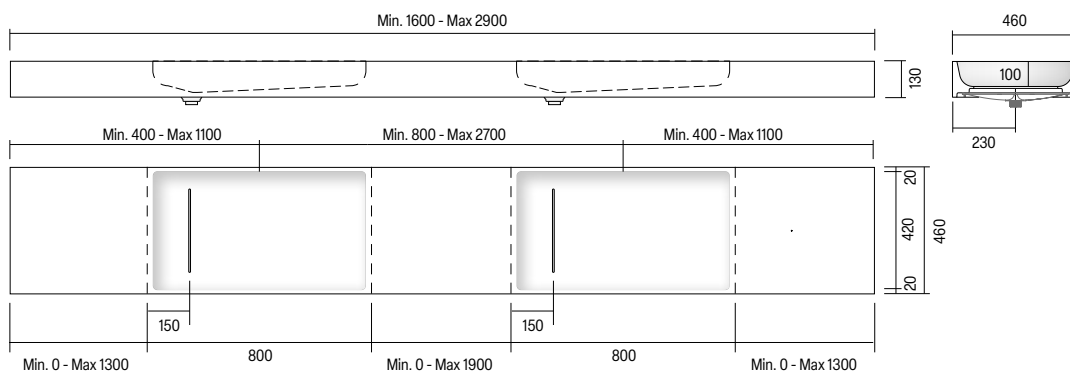

H	P	L	ART.	ME	M1	M2
13	5 1/8	46	18 7/64	160 - 186	62 63/64 - 73 15/64	A 1545 MO
				187 - 226	73 5/8 - 88 31/16	A 1546 MO
				227 - 246	89 3/8 - 96 27/32	A 1547 MO
				247 - 290	97 1/4 - 114 11/64	A 1548 MO

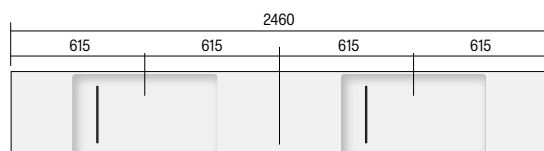

* Categoria M2 lunghezza massima 246 cm · Catégories M2 : longueur maximale de 246 cm.
Categories M2: maximum length 246cm. · Kategorie M2, maximale Länge 246 cm.



Lavabo da appoggio in Monolith. Completo di piletta con tappo in Monolith. Senza troppo pieno.
Il miscelatore sul piano deve essere installato in posizione decentrata a destra o sinistra della vasca.
Sifone consigliato per installazione su mobile art. S.SPA.01.
Sifone consigliato per installazione su mensola art. WA43851.

Lavabo en Monolith à poser. Complète avec bonde en Monolith. Sans trop-plein.
Le mélangeur du haut doit être installé dans une position décentrée, à droite ou à gauche de la vasque.
Siphon recommandé pour l'installation sur un meuble art. S.SPA.01.
Siphon recommandé pour l'installation d'étagères art. WA43851.

Countertop washbasin in Monolith. Complete with Monolith drain plug. Without overflow.
The mixer on the top must be installed off-centre to the right or left of the sink.
Recommended siphon for cabinet installation art. S.SPA.01.
Recommended siphon for installation on shelf art. WA43851.

Aufsatzwaschbecken aus Monolith. Komplett mit Ablaufgarnitur mit Monolith stopfen.
Der Mischer auf der Oberseite muss außermittig rechts oder links von der Waschtisch installiert werden.
Empfohlener Siphon für den Schrankeinsatz Artikel S.SPA.01.
Empfohlener Siphon für den Regaleinsatz Artikel WA43851.

Lavabi da appoggio · Lavabos à poser
Countertop washbasins · Aufsatzwaschbecken

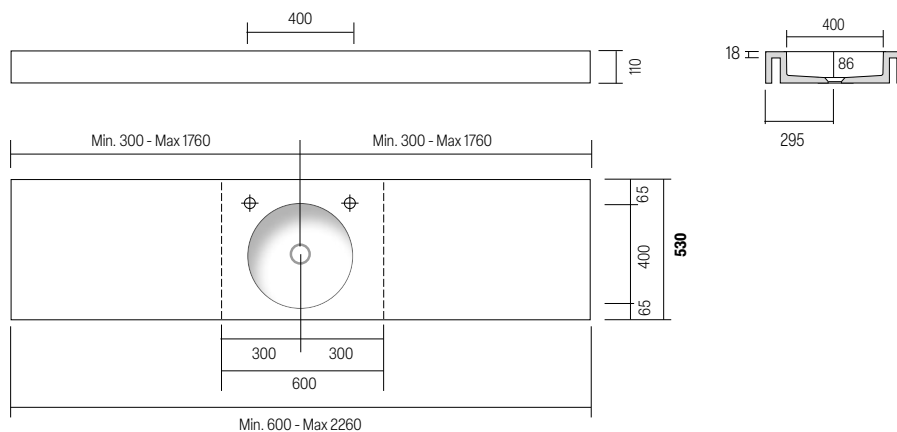

H	P	L	ART.	ME	M1	M2
11	4 2 ¹ / ₆₄	53	20 5 ⁵ / ₆₄	60 - 80	23 5 ⁸ / ₁₆ - 31 1 ¹ / ₂	A 2050 MO
				81 - 96	31 5 ⁷ / ₆₄ - 37 5 ¹ / ₆₄	A 2051 MO
				97 - 116	38 3 ¹ / ₁₆ - 46 4 ³ / ₆₄	A 2052 MO
				117 - 126	46 1 ¹ / ₁₆ - 49 3 ⁹ / ₆₄	A 2053 MO
				127 - 140	50 9 ₆ - 55 7 ₆₄	A 2054 MO
				141 - 156	55 1 ₂ - 61 2 ⁷ / ₆₄	A 2055 MO
				157 - 166	61 1 ³ / ₁₆ - 65 2 ³ / ₆₄	A 2056 MO
				167 - 186	65 3 ₄ - 73 1 ⁵ / ₆₄	A 2057 MO
				187 - 206	73 3 ⁹ / ₆₄ - 81 3 ₃₂	A 2058 MO
				207 - 226	81 3 ¹ / ₆₄ - 86 3 ⁹ / ₆₄	A 2059 MO

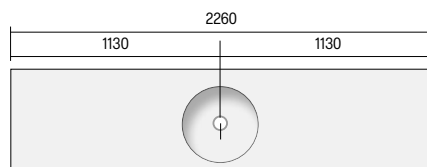

* Categoria M2 lunghezza massima 226 cm · Catégories M2 : longueur maximale de 226 cm.
Categories M2: maximum length 226cm. · Kategorie M2, maximale Länge 226 cm.

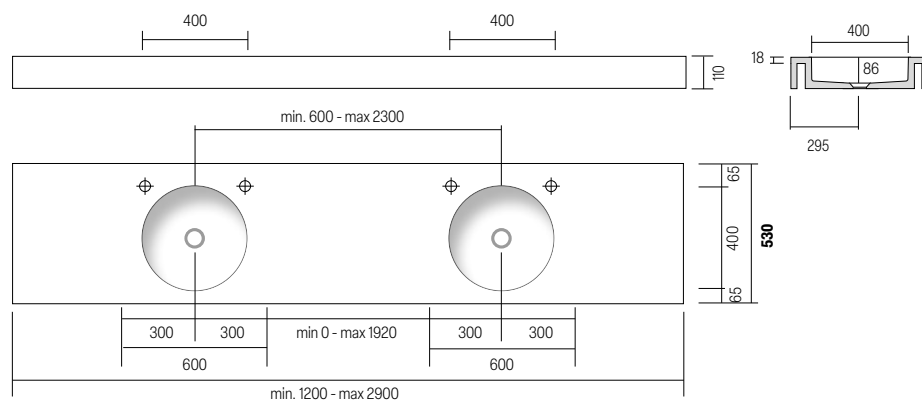

H	P	L	ART.	ME	M1	M2
11	4 2 ¹ / ₆₄	53	20 5 ⁵ / ₆₄	120 - 166	47 1 ₄ - 65 2 ³ / ₆₄	A 2064 MO
				167 - 186	65 3 ₄ - 73 1 ⁵ / ₆₄	A 2065 MO
				187 - 226	73 5 ₈ - 88 3 ¹ / ₁₆	A 2066 MO
				227 - 246	89 3 ₈ - 96 2 ⁷ / ₃₂	A 2067 MO
				247 - 290	97 1 ₄ - 114 1 ¹ / ₆₄	A 2068 MO

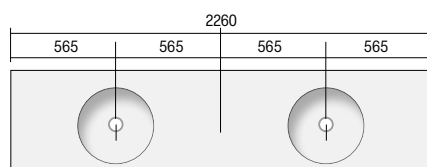

* Categoria M2 lunghezza massima 220 cm · Catégories M2 : longueur maximale de 220 cm.
Categories M2: maximum length 220 cm. · Kategorie M2, maximale Länge 220 cm.

ASCOT H

Lavabi da appoggio · Lavabos à poser Countertop washbasins · Aufsatzwaschbecken



Lavabo da appoggio in Monolith. Completo di piletta con tappo in Monolith. Senza troppo pieno.

Sifone consigliato per installazione su mobile art. S.SPA.01. Sifone consigliato per installazione su mensola art. WA43851.

Lavabo en Monolith à poser. Complète avec bonde en Monolith. Sans trop-plein.

Siphon recommandé pour l'installation sur un meuble art. S.SPA.01. Siphon recommandé pour l'installation d'étagères art. WA43851.

Countertop washbasin in Monolith. Complete with Monolith drain plug. Without overflow.

Recommended siphon for cabinet installation art. S.SPA.01. Recommended siphon for installation on shelf art. WA43851.

Aufsatzwaschbecken aus Monolith. Komplett mit Ablaufgarnitur mit Monolith stopfen.

Empfohlener Siphon für den Schrankeinbau Artikel S.SPA.01. Empfohlener Siphon für den Regaleinbau Artikel WA43851.

46 cm

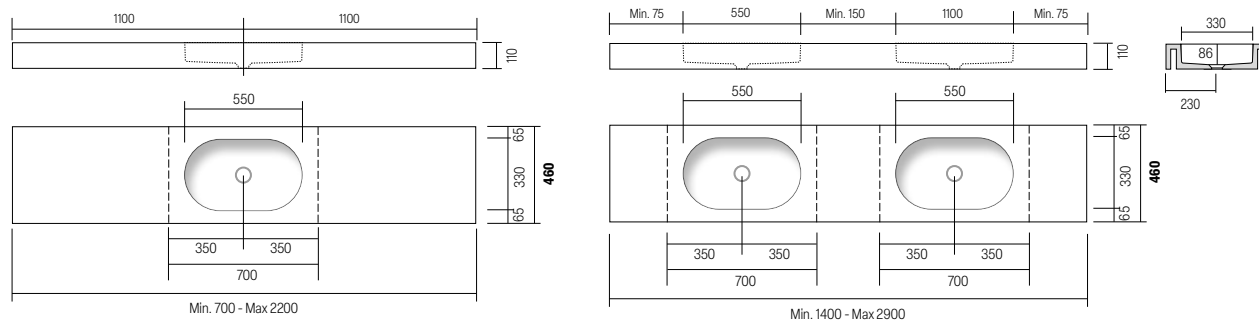

53 cm

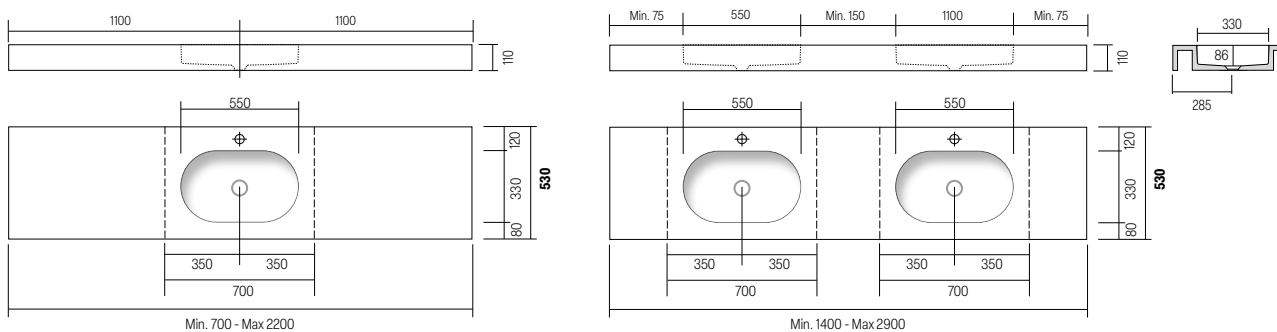

Lavabi da appoggio · Lavabos à poser
Countertop washbasins · Aufsatzwaschbecken

46 cm

H	P	L	ART.	ME	M1	M2
11	4 2 ¹ / ₆₄	46 18 7 ⁷ / ₆₄	70 - 80 27 3 ⁵ / ₆₄ - 31 1 ¹ / ₂	A 3080 MO		
			81 - 96 31 5 ⁷ / ₆₄ - 37 5 ¹ / ₆₄	A 3081 MO		
Vasca singola			97 - 116 38 3 ⁷ / ₁₆ - 46 4 ³ / ₆₄	A 3082 MO		
Evier simple			117 - 126 46 1 ¹ / ₁₆ - 49 3 ⁹ / ₆₄	A 3083 MO		
Single basin			127 - 136 50 9 ⁰ / ₆₄ - 53 3 ⁵ / ₆₄	A 3084 MO		
Einzelnes Waschbecken			137 - 156 53 1 ⁵ / ₁₆ - 61 2 ⁷ / ₆₄	A 3085 MO		
			157 - 166 61 1 ³ / ₁₆ - 65 2 ³ / ₆₄	A 3086 MO		
			167 - 186 65 3 ³ / ₄ - 73 1 ⁵ / ₆₄	A 3087 MO		
			187 - 206 73 5 ⁸ / ₈ - 81 7 ⁶ / ₆₄	A 3088 MO		
			207 - 220 81 3 ¹ / ₆₄ - 86 3 ⁹ / ₆₄	A 3089 MO		

H	P	L	ART.	ME	M1	M2
11	4 2 ¹ / ₆₄	46 18 7 ⁷ / ₆₄	140 - 166 55 7 ⁶ / ₆₄ - 65 2 ³ / ₆₄	A 3094 MO		
			167 - 186 65 3 ³ / ₄ - 73 1 ⁵ / ₆₄	A 3095 MO		
Vasca doppia			187 - 220 73 5 ⁸ / ₈ - 86 3 ⁹ / ₆₄	A 3096 MO		
Evier double			221 - 246 87 1 ⁶ / ₆₄ - 96 2 ⁷ / ₃₂	A 3097 MO		
Double basin			247 - 290 97 1 ⁴ / ₄ - 114 1 ¹ / ₆₄	A 3098 MO		
Doppelwaschbecken						

Categoria M2 lunghezza massima 220 cm
Catégories M2 : longueur maximale de 220 cm.
Categories M2: maximum length 220 cm.
Kategorie M2, maximale Länge 220 cm.

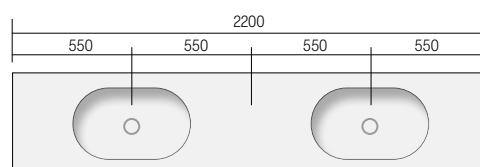
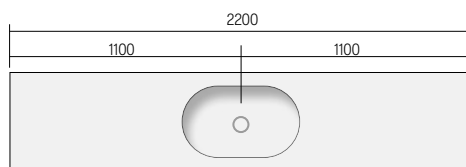

53 cm

H	P	L	ART.	ME	M1	M2
11	4 2 ¹ / ₆₄	53 20 5 ⁵ / ₆₄	70 - 80 27 3 ⁵ / ₆₄ - 31 1 ¹ / ₂	A 2080 MO		
			81 - 96 31 5 ⁷ / ₆₄ - 37 5 ¹ / ₆₄	A 2081 MO		
Vasca singola			97 - 116 38 3 ⁷ / ₁₆ - 46 4 ³ / ₆₄	A 2082 MO		
Evier simple			117 - 126 46 1 ¹ / ₁₆ - 49 3 ⁹ / ₆₄	A 2083 MO		
Single basin			127 - 136 50 9 ⁰ / ₆₄ - 53 3 ⁵ / ₆₄	A 2084 MO		
Einzelnes Waschbecken			137 - 156 53 1 ⁵ / ₁₆ - 61 2 ⁷ / ₆₄	A 2085 MO		
			157 - 166 61 1 ³ / ₁₆ - 65 2 ³ / ₆₄	A 2086 MO		
			167 - 186 65 3 ³ / ₄ - 73 1 ⁵ / ₆₄	A 2087 MO		
			187 - 206 73 5 ⁸ / ₈ - 81 7 ⁶ / ₆₄	A 2088 MO		
			207 - 220 81 3 ¹ / ₆₄ - 86 3 ⁹ / ₆₄	A 2089 MO		

H	P	L	ART.	ME	M1	M2
11	4 2 ¹ / ₆₄	53 20 5 ⁵ / ₆₄	140 - 166 55 7 ⁶ / ₆₄ - 65 2 ³ / ₆₄	A 2094 MO		
			167 - 186 65 3 ³ / ₄ - 73 1 ⁵ / ₆₄	A 2095 MO		
Vasca doppia			187 - 220 73 5 ⁸ / ₈ - 86 3 ⁹ / ₆₄	A 2096 MO		
Evier double			221 - 246 87 1 ⁶ / ₆₄ - 96 2 ⁷ / ₃₂	A 2097 MO		
Double basin			247 - 290 97 1 ⁴ / ₄ - 114 1 ¹ / ₆₄	A 2098 MO		
Doppelwaschbecken						

Categoria M2 lunghezza massima 220 cm
Catégories M2 : longueur maximale de 220 cm.
Categories M2: maximum length 220 cm.
Kategorie M2, maximale Länge 220 cm.

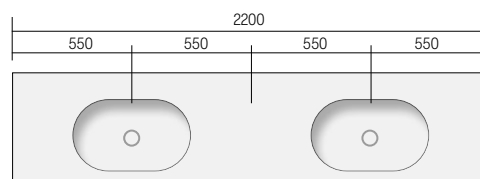
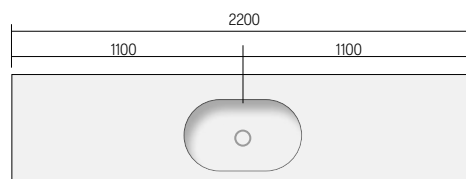

TRAYN 44 H

Lavabi da appoggio · Lavabos à poser
 Countertop washbasins · Aufsatzwaschbecken



Lavabo da appoggio in Monolith con scarico libero.

Sifone consigliato per installazione su mobile art. S.SPA.02. Sifone consigliato per installazione su mensola art. WA43851.

Lavabo à poser en Monolith avec évacuation libre.

Siphon recommandé pour l'installation sur un meuble art. S.SPA.02. Siphon recommandé pour l'installation d'étagères art. WA43851.

Monolith countertop washbasin with a free-standing drain.

Recommended siphon for cabinet installation art. S.SPA.02. Recommended siphon for installation on shelf art. WA43851.

Monolith-Aufsatzwaschbecken mit freiem Abfluss.

Empfohlener Siphon für den Schrankeinbau Artikel S.SPA.02. Empfohlener Siphon für den Regaleinbau Artikel WA43851.

46 cm

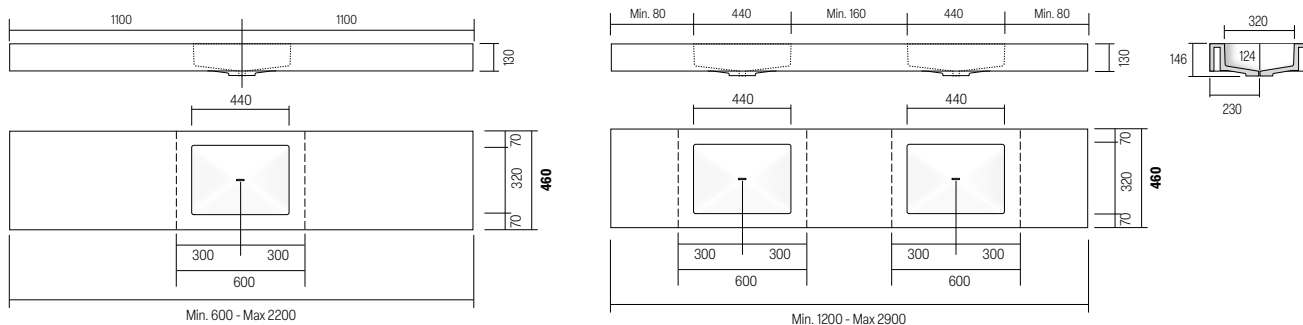

53 cm

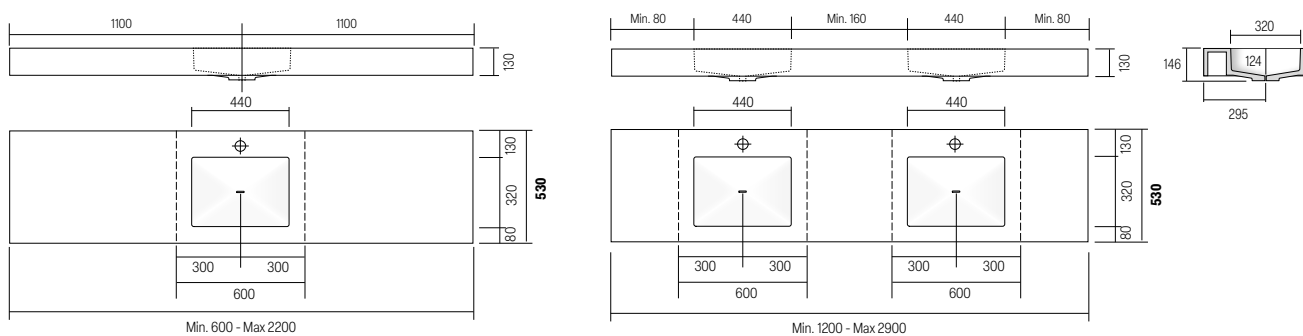

Lavabi da appoggio · Lavabos à poser
Countertop washbasins · Aufsatzwaschbecken

46 cm

H	P	L	ART.	ME	M1	M2
13	5 ⁷ / ₆₄	46	18 ⁷ / ₆₄	60 - 80	23 ³⁹ / ₆₄ - 31 ¹ / ₂	A 9311 MO
				81 - 96	31 ⁵ / ₆₄ - 37 ⁵ / ₁₆	A 9312 MO
Vasca singola				97 - 116	38 ³ / ₁₆ - 46 ⁴ / ₃₂	A 9313 MO
Evier simple				117 - 126	46 ¹ / ₁₆ - 49 ³ / ₆₄	A 9314 MO
Single basin				127 - 136	50 ⁹ / ₀ - 53 ³ / ₆₄	A 9315 MO
Einzelnes Waschbecken				137 - 156	53 ¹ / ₁₆ - 61 ² / ₇₆₄	A 9316 MO
				157 - 166	61 ¹ / ₃₁₆ - 65 ² / ₃₆₄	A 9317 MO
				167 - 186	65 ³ / ₄ - 73 ¹ / ₅₆₄	A 9318 MO
				187 - 206	73 ⁵ / ₈ - 81 ⁷ / ₆₄	A 9319 MO
				207 - 220	81 ³ / ₁₆₄ - 86 ³ / ₆₄	A 9320 MO

H	P	L	ART.	ME	M1	M2
13	5 ⁷ / ₆₄	46	18 ⁷ / ₆₄	120 - 166	47 ¹ / ₅₆₄ - 65 ² / ₃₆₄	A 9325 MO
				167 - 186	65 ³ / ₄ - 73 ¹ / ₅₆₄	A 9326 MO
Vasca doppia				187 - 220	73 ⁵ / ₈ - 86 ³ / ₆₄	A 9327 MO
Evier double				221 - 246	87 ¹ / ₆₄ - 96 ² / ₇₃₂	A 9328 MO
Double basin				247 - 290	97 ¹ / ₄ - 114 ¹ / ₁₆₄	A 9329 MO
Doppelwaschbecken						

Categoria M2 lunghezza massima 220 cm
Catégories M2 : longueur maximale de 220 cm.
Categories M2: maximum length 220 cm.
Kategorie M2, maximale Länge 220 cm.

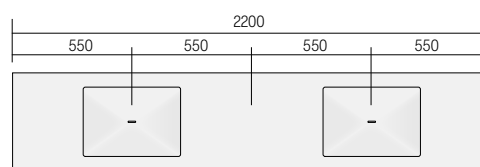
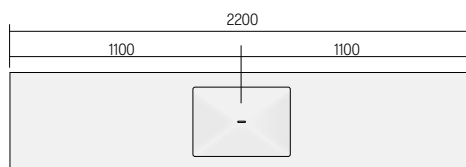

53 cm

H	P	L	ART.	ME	M1	M2
13	5 ⁷ / ₆₄	53	20 ⁵ / ₆₄	60 - 80	23 ³⁹ / ₆₄ - 31 ¹ / ₂	A 9341 MO
				81 - 96	31 ⁵ / ₆₄ - 37 ⁵ / ₁₆	A 9342 MO
Vasca singola				97 - 116	38 ³ / ₁₆ - 46 ⁴ / ₃₂	A 9343 MO
Evier simple				117 - 126	46 ¹ / ₁₆ - 49 ³ / ₆₄	A 9344 MO
Single basin				127 - 136	50 ⁹ / ₀ - 53 ³ / ₆₄	A 9345 MO
Einzelnes Waschbecken				137 - 156	53 ¹ / ₁₆ - 61 ² / ₇₆₄	A 9346 MO
				157 - 166	61 ¹ / ₃₁₆ - 65 ² / ₃₆₄	A 9347 MO
				167 - 186	65 ³ / ₄ - 73 ¹ / ₅₆₄	A 9348 MO
				187 - 206	73 ⁵ / ₈ - 81 ⁷ / ₆₄	A 9349 MO
				207 - 220	81 ³ / ₁₆₄ - 86 ³ / ₆₄	A 9350 MO

H	P	L	ART.	ME	M1	M2
13	5 ⁷ / ₆₄	53	20 ⁵ / ₆₄	120 - 166	47 ¹ / ₅₆₄ - 65 ² / ₃₆₄	A 9355 MO
				167 - 186	65 ³ / ₄ - 73 ¹ / ₅₆₄	A 9356 MO
Vasca doppia				187 - 220	73 ⁵ / ₈ - 86 ³ / ₆₄	A 9357 MO
Evier double				221 - 246	87 ¹ / ₆₄ - 96 ² / ₇₃₂	A 9358 MO
Double basin				247 - 290	97 ¹ / ₄ - 114 ¹ / ₁₆₄	A 9359 MO
Doppelwaschbecken						

Categoria M2 lunghezza massima 220 cm
Catégories M2 : longueur maximale de 220 cm.
Categories M2: maximum length 220 cm.
Kategorie M2, maximale Länge 220 cm.

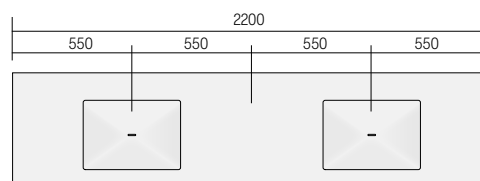
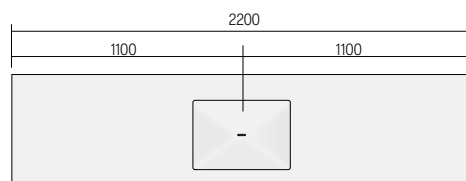

TRAYN 55 H

Lavabi da appoggio · Lavabos à poser
 Countertop washbasins · Aufsatzwaschbecken



Lavabo da appoggio in Monolith con scarico libero.

Sifone consigliato per installazione su mobile art. S.SPA.02. Sifone consigliato per installazione su mensola art. WA43851.

Lavabo à poser en Monolith avec évacuation libre.

Siphon recommandé pour l'installation sur un meuble art. S.SPA.02. Siphon recommandé pour l'installation d'étagères art. WA43851.

Monolith countertop washbasin with a free-standing drain.

Recommended siphon for cabinet installation art. S.SPA.02. Recommended siphon for installation on shelf art. WA43851.

Monolith-Aufsatzwaschbecken mit freiem Abfluss.

Empfohlener Siphon für den Schrankeinbau Artikel S.SPA.02. Empfohlener Siphon für den Regaleinbau Artikel WA43851.

46 cm

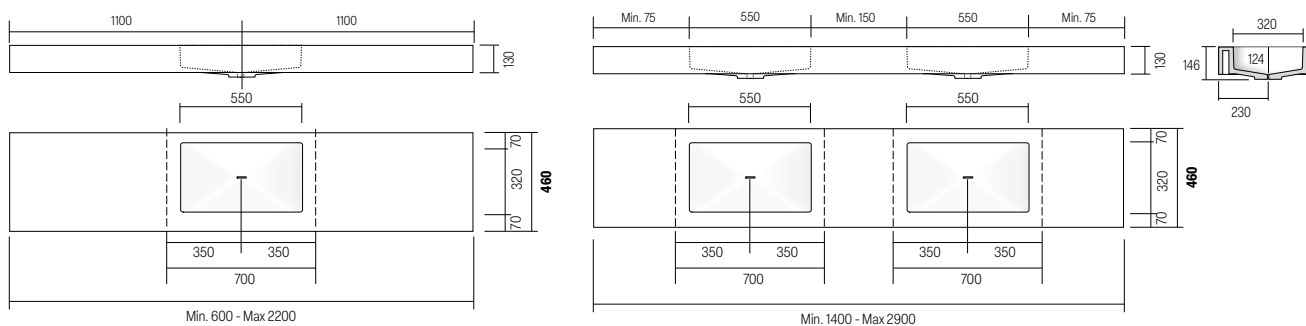

53 cm

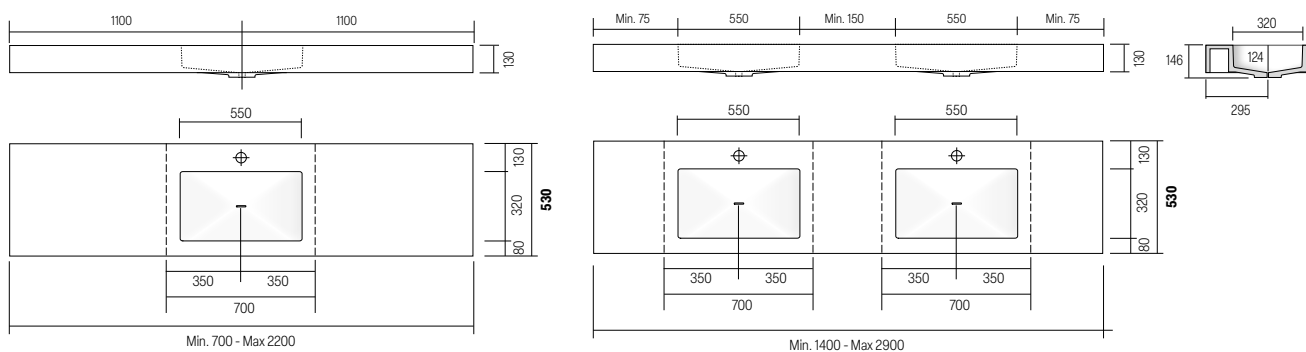

Lavabi da appoggio · Lavabos à poser
Countertop washbasins · Aufsatzwaschbecken

46 cm

H	P	L	ART.	ME	M1	M2
13	5 ⁷ / ₆₄	46	18 ⁷ / ₆₄	70 - 80	27 ³⁵ / ₆₄ - 31 ¹ / ₂	A 9511 MO
				81 - 96	31 ⁵⁷ / ₆₄ - 37 ⁵¹ / ₆₄	A 9512 MO
Vasca singola				97 - 116	38 ³ / ₁₆ - 46 ⁴³ / ₆₄	A 9513 MO
Evier simple				117 - 126	46 ¹ / ₁₆ - 49 ³⁹ / ₆₄	A 9514 MO
Single basin				127 - 136	50 ⁹ / ₀ - 53 ³⁵ / ₆₄	A 9515 MO
Einzelnes Waschbecken				137 - 156	53 ¹⁵ / ₁₆ - 61 ²⁷ / ₆₄	A 9516 MO
				157 - 166	61 ¹³ / ₁₆ - 65 ²³ / ₆₄	A 9517 MO
				167 - 186	65 ³ / ₄ - 73 ¹⁵ / ₆₄	A 9518 MO
				187 - 206	73 ⁵ / ₈ - 81 ⁷ / ₆₄	A 9519 MO
				207 - 220	81 ³¹ / ₆₄ - 86 ³⁹ / ₆₄	A 9520 MO

H	P	L	ART.	ME	M1	M2
13	5 ⁷ / ₆₄	46	18 ⁷ / ₆₄	140 - 166	55 ⁷ / ₆₄ - 65 ²³ / ₆₄	A 9525 MO
				167 - 186	65 ³ / ₄ - 73 ¹⁵ / ₆₄	A 9526 MO
Vasca doppia				187 - 220	73 ⁵ / ₈ - 86 ³⁹ / ₆₄	A 9527 MO
Evier double				221 - 246	87 ¹ / ₆₄ - 96 ²⁷ / ₃₂	A 9528 MO
Double basin				247 - 290	97 ¹ / ₄ - 114 ¹¹ / ₆₄	A 9529 MO
Doppelwaschbecken						

Categoria M2 lunghezza massima 220 cm
Catégories M2 : longueur maximale de 220 cm.
Categories M2: maximum length 220 cm.
Kategorie M2, maximale Länge 220 cm.

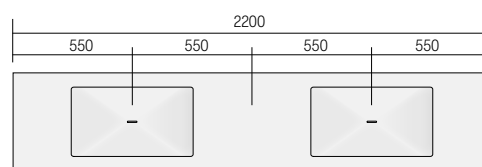
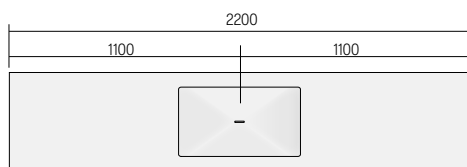

53 cm

H	P	L	ART.	ME	M1	M2
13	5 ⁷ / ₆₄	53	20 ⁵⁵ / ₆₄	70 - 80	27 ³⁵ / ₆₄ - 31 ¹ / ₂	A 9541 MO
				81 - 96	31 ⁵⁷ / ₆₄ - 37 ⁵¹ / ₆₄	A 9542 MO
Vasca singola				97 - 116	38 ³ / ₁₆ - 46 ⁴³ / ₆₄	A 9543 MO
Evier simple				117 - 126	46 ¹ / ₁₆ - 49 ³⁹ / ₆₄	A 9544 MO
Single basin				127 - 136	50 ⁹ / ₀ - 53 ³⁵ / ₆₄	A 9545 MO
Einzelnes Waschbecken				137 - 156	53 ¹⁵ / ₁₆ - 61 ²⁷ / ₆₄	A 9546 MO
				157 - 166	61 ¹³ / ₁₆ - 65 ²³ / ₆₄	A 9547 MO
				167 - 186	65 ³ / ₄ - 73 ¹⁵ / ₆₄	A 9548 MO
				187 - 206	73 ⁵ / ₈ - 81 ⁷ / ₆₄	A 9549 MO
				207 - 220	81 ³¹ / ₆₄ - 86 ³⁹ / ₆₄	A 9550 MO

H	P	L	ART.	ME	M1	M2
13	5 ⁷ / ₆₄	53	20 ⁵⁵ / ₆₄	140 - 166	55 ⁷ / ₆₄ - 65 ²³ / ₆₄	A 9555 MO
				167 - 186	65 ³ / ₄ - 73 ¹⁵ / ₆₄	A 9556 MO
Vasca doppia				187 - 220	73 ⁵ / ₈ - 86 ³⁹ / ₆₄	A 9557 MO
Evier double				221 - 246	87 ¹ / ₆₄ - 96 ²⁷ / ₃₂	A 9558 MO
Double basin				247 - 290	97 ¹ / ₄ - 114 ¹¹ / ₆₄	A 9559 MO
Doppelwaschbecken						

Categoria M2 lunghezza massima 220 cm
Catégories M2 : longueur maximale de 220 cm.
Categories M2: maximum length 220 cm.
Kategorie M2, maximale Länge 220 cm.

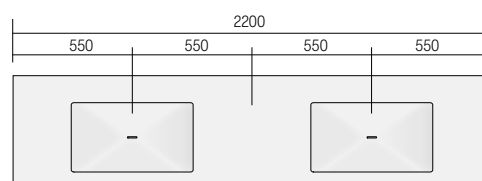
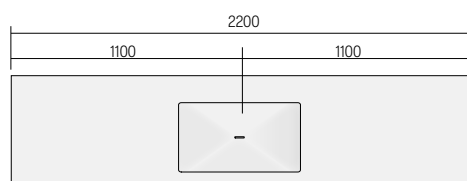

TRAYN 66 H

Lavabi da appoggio · Lavabos à poser
Countertop washbasins · Aufsatzwaschbecken

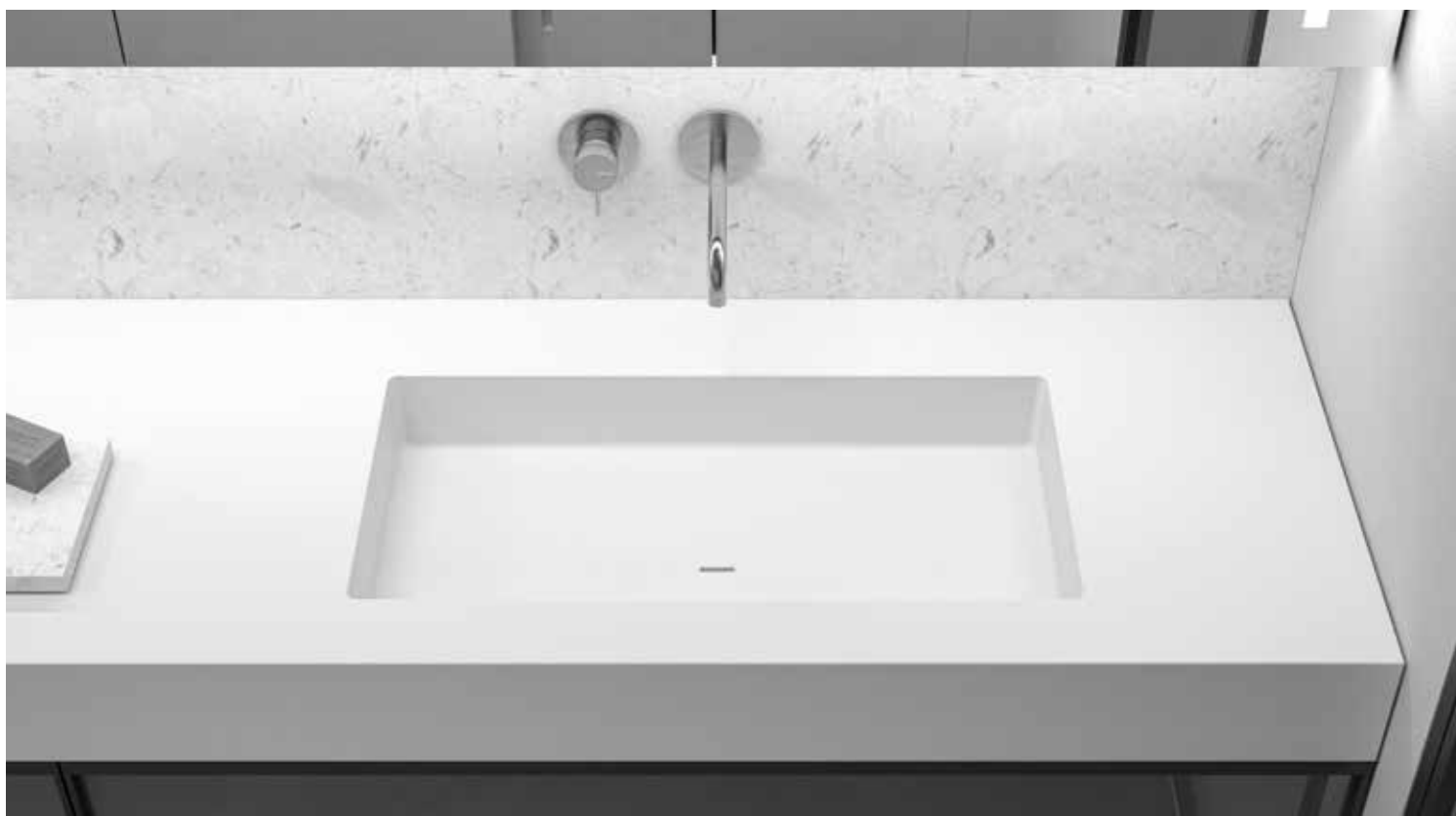

Lavabo da appoggio in Monolith con scarico libero.

Sifone consigliato per installazione su mobile art. S.SPA.02. Sifone consigliato per installazione su mensola art. WA43851.

Lavabo à poser en Monolith avec évacuation libre.

Siphon recommandé pour l'installation sur un meuble art. S.SPA.02. Siphon recommandé pour l'installation d'étagères art. WA43851.

Monolith countertop washbasin with a free-standing drain.

Recommended siphon for cabinet installation art. S.SPA.02. Recommended siphon for installation on shelf art. WA43851.

Monolith-Aufsatzwaschbecken mit freiem Abfluss.

Empfohlener Siphon für den Schrankeinbau Artikel S.SPA.02. Empfohlener Siphon für den Regaleinbau Artikel WA43851.

46 cm

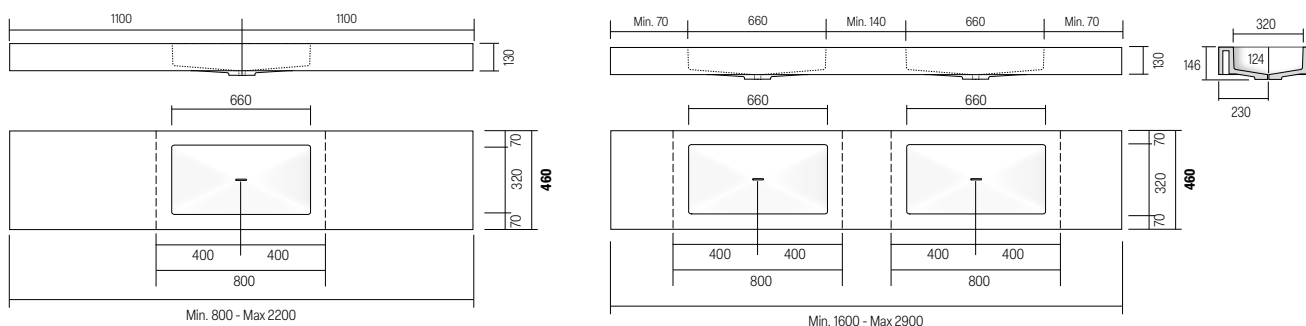

53 cm

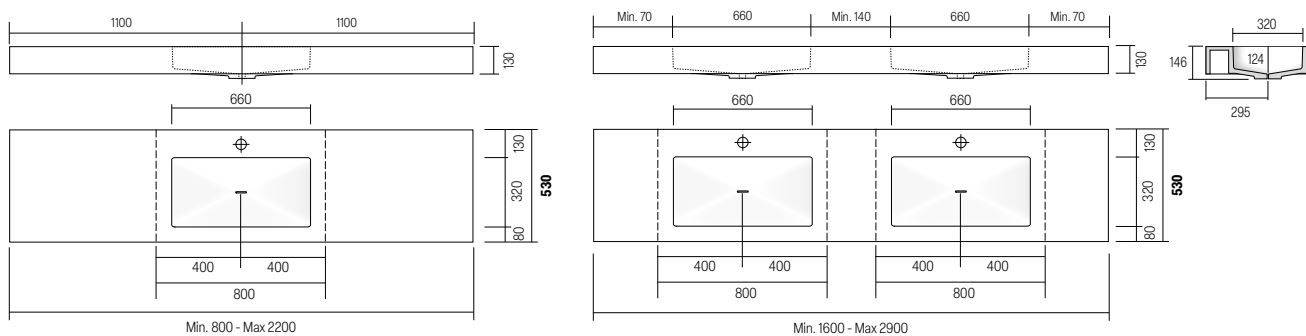

Lavabi da appoggio · Lavabos à poser
Countertop washbasins · Aufsatzwaschbecken

46 cm

H	P	L	ART.	ME	M1	M2
13	5 $\frac{7}{64}$	46	18 $\frac{7}{64}$	80 - 96	31 $\frac{3}{16}$ - 37 $\frac{5}{16}$	A 9411 MO
				97 - 116	38 $\frac{3}{16}$ - 46 $\frac{4}{32}$	A 9412 MO
				117 - 126	46 $\frac{1}{16}$ - 49 $\frac{3}{64}$	A 9413 MO
Vasca singola				127 - 136	50 $\frac{9}{16}$ - 53 $\frac{3}{64}$	A 9414 MO
Evier simple				137 - 156	53 $\frac{15}{16}$ - 61 $\frac{27}{64}$	A 9415 MO
Single basin				157 - 166	61 $\frac{13}{16}$ - 65 $\frac{23}{64}$	A 9416 MO
Einzelnes Waschbecken				167 - 186	65 $\frac{3}{4}$ - 73 $\frac{15}{64}$	A 9417 MO
				187 - 206	73 $\frac{5}{8}$ - 81 $\frac{7}{64}$	A 9418 MO
				207 - 220	81 $\frac{3}{16}$ - 86 $\frac{39}{64}$	A 9419 MO

H	P	L	ART.	ME	M1	M2
13	5 $\frac{7}{64}$	46	18 $\frac{7}{64}$	160 - 186	62 $\frac{63}{64}$ - 73 $\frac{15}{64}$	A 9425 MO
				187 - 220	73 $\frac{5}{8}$ - 86 $\frac{39}{64}$	A 9426 MO
Vasca doppia				221 - 246	87 $\frac{1}{64}$ - 96 $\frac{27}{32}$	A 9427 MO
Evier double				247 - 290	97 $\frac{1}{4}$ - 114 $\frac{11}{64}$	A 9428 MO
Double basin						
Doppelwaschbecken						

Categoria M2 lunghezza massima 220 cm
Catégories M2 : longueur maximale de 220 cm.
Categories M2: maximum length 220 cm.
Kategorie M2, maximale Länge 220 cm.

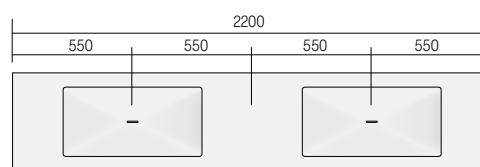
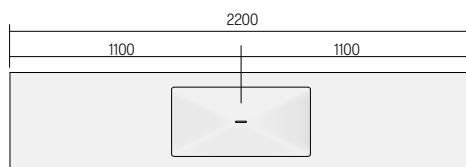

53 cm

H	P	L	ART.	ME	M1	M2
13	5 $\frac{7}{64}$	53	20 $\frac{55}{64}$	80 - 96	31 $\frac{3}{16}$ - 37 $\frac{5}{16}$	A 9440 MO
				97 - 116	38 $\frac{3}{16}$ - 46 $\frac{4}{32}$	A 9441 MO
Vasca singola				117 - 126	46 $\frac{1}{16}$ - 49 $\frac{3}{64}$	A 9442 MO
Evier simple				127 - 136	50 $\frac{9}{16}$ - 53 $\frac{3}{64}$	A 9443 MO
Single basin				137 - 156	53 $\frac{15}{16}$ - 61 $\frac{27}{64}$	A 9444 MO
Einzelnes Waschbecken				157 - 166	61 $\frac{13}{16}$ - 65 $\frac{23}{64}$	A 9445 MO
				167 - 186	65 $\frac{3}{4}$ - 73 $\frac{15}{64}$	A 9446 MO
				187 - 206	73 $\frac{5}{8}$ - 81 $\frac{7}{64}$	A 9447 MO
				207 - 220	81 $\frac{3}{16}$ - 86 $\frac{39}{64}$	A 9448 MO

H	P	L	ART.	ME	M1	M2
13	5 $\frac{7}{64}$	53	20 $\frac{55}{64}$	160 - 186	62 $\frac{63}{64}$ - 73 $\frac{15}{64}$	A 9455 MO
				187 - 220	73 $\frac{5}{8}$ - 86 $\frac{39}{64}$	A 9456 MO
Vasca doppia				221 - 246	87 $\frac{1}{64}$ - 96 $\frac{27}{32}$	A 9457 MO
Evier double				247 - 290	97 $\frac{1}{4}$ - 114 $\frac{11}{64}$	A 9458 MO
Double basin						
Doppelwaschbecken						

Categoria M2 lunghezza massima 220 cm
Catégories M2 : longueur maximale de 220 cm.
Categories M2: maximum length 220 cm.
Kategorie M2, maximale Länge 220 cm.

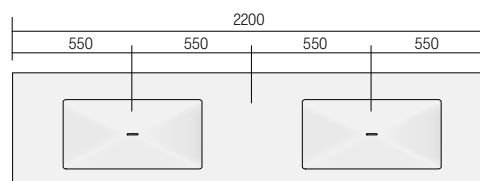
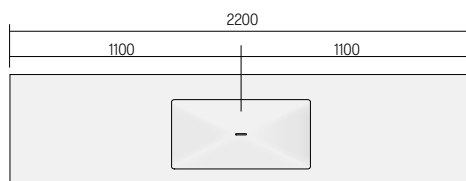



Lavabo da appoggio in Monolith con scarico libero a destra, posizione come disegno.
Sifone consigliato per installazione su mobile art. S.SPA.02. Sifone consigliato per installazione su mensola art. WA43851.

Lavabo à poser en Monolith avec évacuation libre à droite, position conforme au schéma.
Siphon recommandé pour l'installation sur un meuble art. S.SPA.02. Siphon recommandé pour l'installation d'étagères art. WA43851.

Monolith countertop washbasin with a right-hand drain, positioned as shown in the drawing.
Recommended siphon for cabinet installation art. S.SPA.02. Recommended siphon for installation on shelf art. WA43851.

Aufsatzwaschbecken aus Monolith mit freiem Abfluss rechts, Position wie in der Zeichnung.
Empfohlener Siphon für den Schrankeinbau Artikel S.SPA.02. Empfohlener Siphon für den Regaleinbau Artikel WA43851.

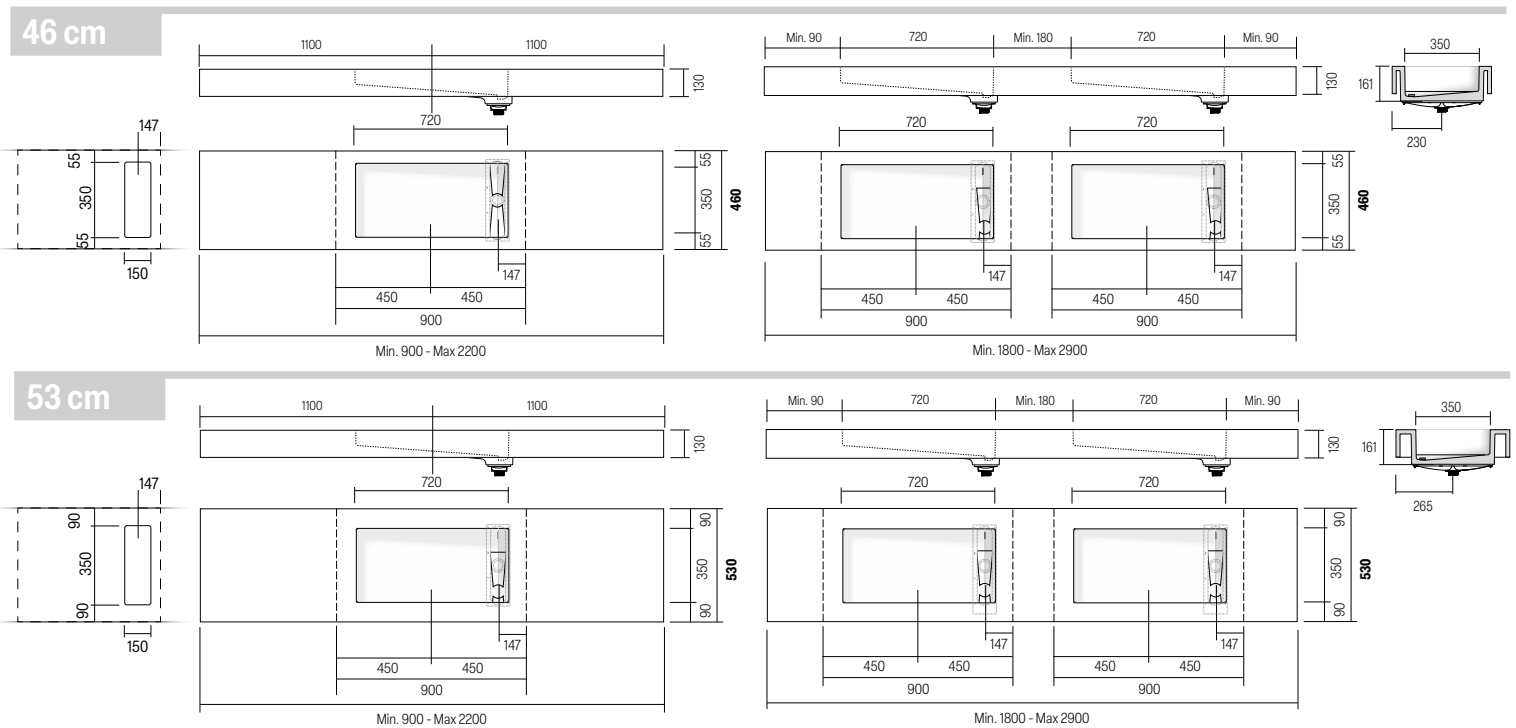

Lavabi da appoggio · Lavabos à poser
Countertop washbasins · Aufsatzwaschbecken

46 cm

H	P	L	ART.	ME	M1	M2			
13	5 ⁷ / ₆₄	46	18 ⁷ / ₆₄	90 - 116	38 ³ / ₁₆ - 46 ⁴ / ₃₂	A 9611 MO			
				117 - 126	46 ¹ / ₁₆ - 49 ³ / ₆₄	A 9612 MO			
Vasca singola				127 - 136	50 ⁰ / ₀ - 53 ³ / ₆₄	A 9613 MO			
Evier simple				137 - 156	53 ¹ / ₁₆ - 61 ² / ₆₄	A 9614 MO			
Single basin				157 - 166	61 ¹ / ₁₆ - 65 ² / ₆₄	A 9615 MO			
Einzelnes Waschbecken				167 - 186	65 ³ / ₄ - 73 ¹ / ₆₄	A 9616 MO			
				187 - 206	73 ⁵ / ₈ - 81 ⁷ / ₆₄	A 9617 MO			
				207 - 220	81 ³ / ₁₆ - 86 ³ / ₆₄	A 9618 MO			

H	P	L	ART.	ME	M1	M2			
13	5 ⁷ / ₆₄	46	18 ⁷ / ₆₄	180 - 220	62 ⁶ / ₃₂ - 86 ³ / ₆₄	A 9625 MO			
				221 - 246	87 ¹ / ₆₄ - 96 ² / ₃₂	A 9626 MO			
Vasca doppia				247 - 290	97 ¹ / ₄ - 114 ¹ / ₆₄	A 9627 MO			
Evier double									
Double basin									
Doppelwaschbecken									

Categoria M2 lunghezza massima 220 cm
Catégories M2 : longueur maximale de 220 cm.
Categories M2: maximum length 220 cm.
Kategorie M2, maximale Länge 220 cm.

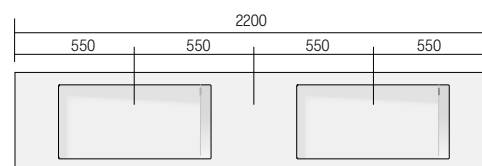
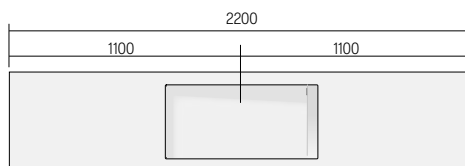

53 cm

H	P	L	ART.	ME	M1	M2			
13	5 ⁷ / ₆₄	53	20 ⁵ / ₆₄	90 - 116	38 ³ / ₁₆ - 46 ⁴ / ₃₂	A 9631 MO			
				117 - 126	46 ¹ / ₁₆ - 49 ³ / ₆₄	A 9632 MO			
Vasca singola				127 - 136	50 ⁰ / ₀ - 53 ³ / ₆₄	A 9633 MO			
Evier simple				137 - 156	53 ¹ / ₁₆ - 61 ² / ₆₄	A 9634 MO			
Single basin				157 - 166	61 ¹ / ₁₆ - 65 ² / ₆₄	A 9635 MO			
Einzelnes Waschbecken				167 - 186	65 ³ / ₄ - 73 ¹ / ₆₄	A 9636 MO			
				187 - 206	73 ⁵ / ₈ - 81 ⁷ / ₆₄	A 9637 MO			
				207 - 220	81 ³ / ₁₆ - 86 ³ / ₆₄	A 9638 MO			

H	P	L	ART.	ME	M1	M2			
13	5 ⁷ / ₆₄	53	20 ⁵ / ₆₄	180 - 220	62 ⁶ / ₃₂ - 86 ³ / ₆₄	A 9645 MO			
				221 - 246	87 ¹ / ₆₄ - 96 ² / ₃₂	A 9646 MO			
Vasca doppia				247 - 280	97 ¹ / ₄ - 110 ¹ / ₆₄	A 9647 MO			
Evier double									
Double basin									
Doppelwaschbecken									

Categoria M2 lunghezza massima 220 cm
Catégories M2 : longueur maximale de 220 cm.
Categories M2: maximum length 220 cm.
Kategorie M2, maximale Länge 220 cm.

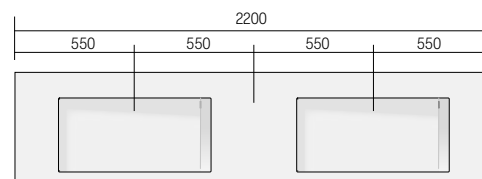
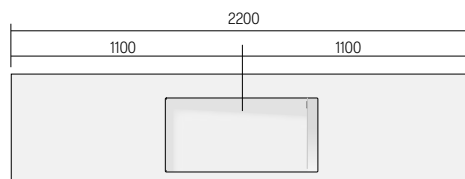

REGULAR

Lavabi da appoggio · Lavabos à poser Countertop washbasins · Aufsatzwaschbecken



Lavabo da appoggio in Monolith, senza troppo pieno, con tappo pileta in Monolith. Sifone consigliato per installazione su mobile art. S.SPA.01.
Sifone consigliato per installazione su mensola art. WA43851.

Lavabo a poser en Monolith, sans trop-plein, avec bouchon bonde en Monolith. Siphon recommandé pour l'installation sur un meuble art. S.SPA.01.
Siphon recommandé pour l'installation d'étagères art. WA43851.

Countertop washbasin in Monolith, without overflow, with drain plug in Monolith. Recommended siphon for cabinet installation art. S.SPA.01.
Recommended siphon for installation on shelf art. WA43851.

Aufsatzwaschbecken in Monolith, ohne Überlauf, mit Ablassschraube in Monolith. Empfohlener Siphon für den Schrankeinbau Artikel S.SPA.01.
Empfohlener Siphon für den Regaleinbau Artikel WA43851.

46 cm

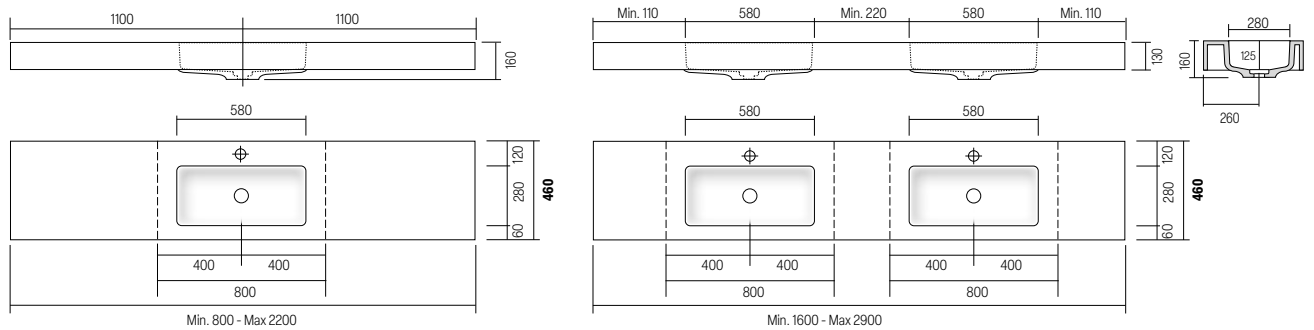

53 cm

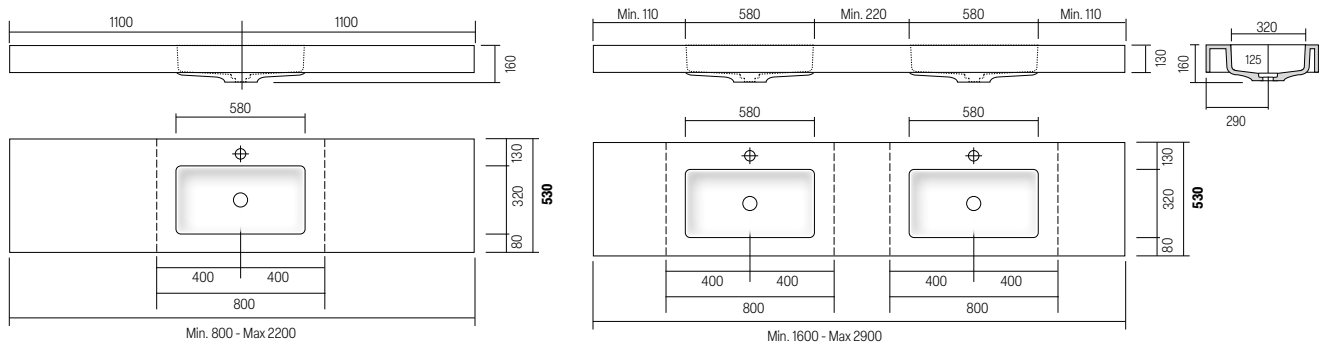

Lavabi da appoggio · Lavabos à poser
Countertop washbasins · Aufsatzwaschbecken

46 cm

H	P	L	ART.	ME	M1	M2
13	5 ⁷ / ₆₄	46	18 ⁷ / ₆₄	80 - 96	31 ³ / ₁₆ - 37 ⁵ / ₁₆	A 9651 MO
				97 - 116	38 ⁷ / ₁₆ - 46 ⁴ / ₃₂	A 9652 MO
Vasca singola				117 - 126	46 ¹ / ₁₆ - 49 ³ / ₁₆	A 9653 MO
Evier simple				127 - 136	50 ⁰ / ₀ - 53 ³ / ₁₆	A 9654 MO
Single basin				137 - 156	53 ¹ / ₁₆ - 61 ² / ₁₆	A 9655 MO
Einzelnes Waschbecken				157 - 166	61 ¹ / ₁₆ - 65 ² / ₁₆	A 9656 MO
				167 - 186	65 ³ / ₄ - 73 ¹ / ₁₆	A 9657 MO
				187 - 206	73 ⁵ / ₈ - 81 ⁷ / ₁₆	A 9658 MO
				207 - 220	81 ³ / ₁₆ - 86 ³ / ₁₆	A 9659 MO

H	P	L	ART.	ME	M1	M2
13	5 ⁷ / ₆₄	46	18 ⁷ / ₆₄	160 - 186	62 ⁶ / ₁₆ - 73 ¹ / ₁₆	A 9665 MO
				187 - 220	73 ⁵ / ₈ - 86 ³ / ₁₆	A 9666 MO
Vasca doppia				221 - 246	87 ¹ / ₁₆ - 96 ² / ₃₂	A 9667 MO
Evier double				247 - 290	97 ¹ / ₄ - 114 ¹ / ₁₆	A 9668 MO
Double basin						
Doppelwaschbecken						

Categoria M2 lunghezza massima 220 cm
Catégories M2 : longueur maximale de 220 cm.
Categories M2: maximum length 220 cm.
Kategorie M2, maximale Länge 220 cm.

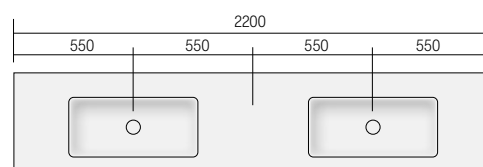
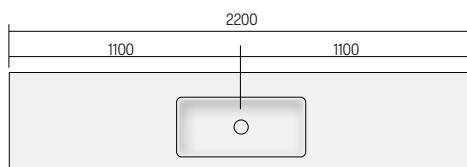

53 cm

H	P	L	ART.	ME	M1	M2
13	5 ⁷ / ₆₄	53	20 ⁵ / ₁₆	80 - 96	31 ³ / ₁₆ - 37 ⁵ / ₁₆	A 9671 MO
				97 - 116	38 ⁷ / ₁₆ - 46 ⁴ / ₃₂	A 9672 MO
Vasca singola				117 - 126	46 ¹ / ₁₆ - 49 ³ / ₁₆	A 9673 MO
Evier simple				127 - 136	50 ⁰ / ₀ - 53 ³ / ₁₆	A 9674 MO
Single basin				137 - 156	53 ¹ / ₁₆ - 61 ² / ₁₆	A 9675 MO
Einzelnes Waschbecken				157 - 166	61 ¹ / ₁₆ - 65 ² / ₁₆	A 9676 MO
				167 - 186	65 ³ / ₄ - 73 ¹ / ₁₆	A 9677 MO
				187 - 206	73 ⁵ / ₈ - 81 ⁷ / ₁₆	A 9678 MO
				207 - 220	81 ³ / ₁₆ - 86 ³ / ₁₆	A 9679 MO

H	P	L	ART.	ME	M1	M2
13	5 ⁷ / ₆₄	53	20 ⁵ / ₁₆	160 - 186	62 ⁶ / ₁₆ - 73 ¹ / ₁₆	A 9685 MO
				187 - 220	73 ⁵ / ₈ - 86 ³ / ₁₆	A 9686 MO
Vasca doppia				221 - 246	87 ¹ / ₁₆ - 96 ² / ₃₂	A 9687 MO
Evier double				247 - 290	97 ¹ / ₄ - 114 ¹ / ₁₆	A 9688 MO
Double basin						
Doppelwaschbecken						

Categoria M2 lunghezza massima 220 cm
Catégories M2 : longueur maximale de 220 cm.
Categories M2: maximum length 220 cm.
Kategorie M2, maximale Länge 220 cm.

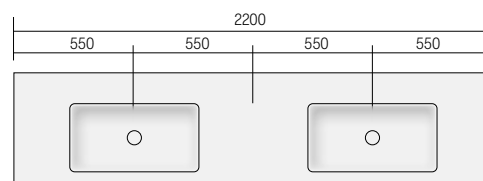
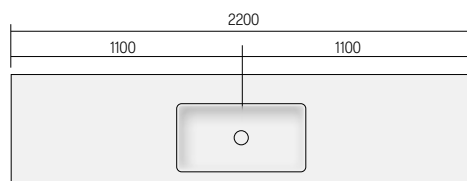



Lavabo da appoggio in Monolith, senza foro troppo pieno, con scarico a canale a destra o a sinistra. **Categoria M2 lunghezza massima con vasca sempre centrata.** Sifone consigliato per installazione su mobile art. S.SPA.02. Sifone consigliato per installazione su mensola art. WA43851.

Lavabo à poser en Monolith, sans trou de trop-plein, avec écoulement à droite ou à gauche. **Catégorie M2 : longueur maximale avec vasque toujours centrée.** Siphon recommandé pour l'installation sur un meuble art. S.SPA.02. Siphon recommandé pour l'installation d'étagères art. WA43851.

Monolith countertop washbasin, without an overflow hole, with a channel drain on the right or left. **Category M2: maximum length with the basin always centred.** Recommended siphon for cabinet installation art. S.SPA.02. Recommended siphon for installation on shelf art. WA43851.

Aufsatzwaschbecken aus Monolith, ohne Überlauf, mit seitlichem Abfluss rechts oder links. **Kategorie M2 – maximale Länge bei stets zentriertem Becken.** Empfohlener Siphon für den Schrankbau Artikel S.SPA.02. Empfohlener Siphon für den Regaleinbau Artikel WA43851.

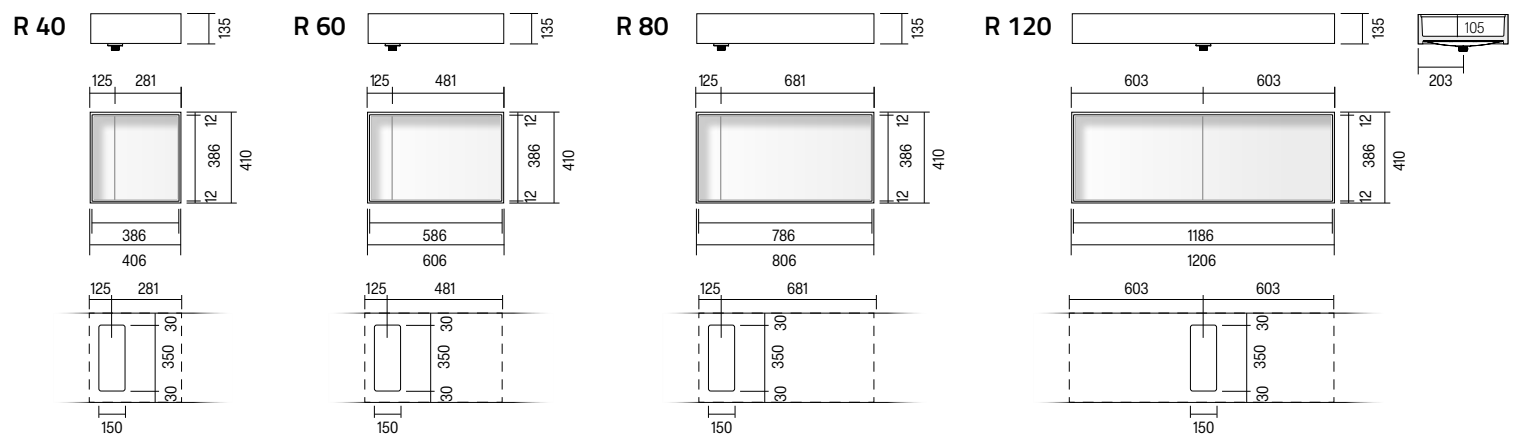

H	P	L	ART.	ME	M1	M2
13,5 5 ⁵ / ₁₆	41	16 ⁹ / ₁₆	980040 MO			
		40,6 31 ¹⁷ / ₃₂	980060 MO			
		60,6 16 ¹⁷ / ₃₂	980080 MO			
		80,6 16 ¹⁷ / ₃₂	980120 MO			
		120,6 16 ¹⁷ / ₃₂				

Lavabi da appoggio · Lavabos à poser
Countertop washbasins · Aufsatzwaschbecken

41 cm

R 60

Scarico a canale a sinistra
Écoulement à gauche
Channel drain on the left
Abfluss links

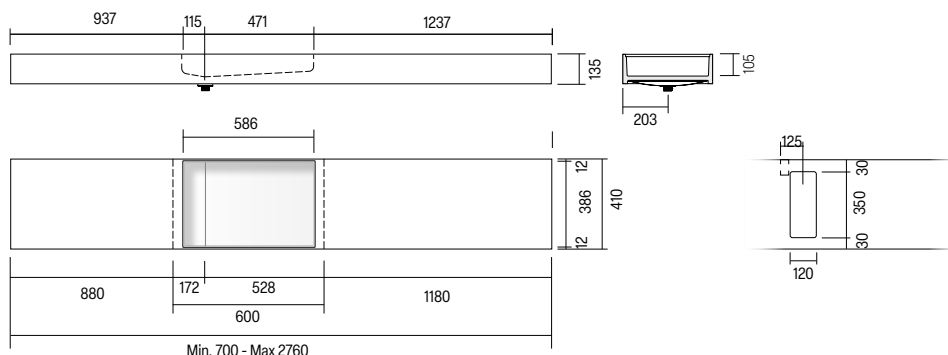

H	P	L	ART.	ME	M1	M2
13,5	5 ⁵ / ₁₆	41	16 ⁹ / ₆₄	70 - 80	27 ³⁵ / ₆₄ - 31 ¹ / ₂	980601 MO
				81 - 96	31 ⁵⁷ / ₆₄ - 37 ⁵ / ₁₆	980602 MO
				97 - 116	38 ³ / ₁₆ - 46 ⁴ / ₃₂	980603 MO
				117 - 126	46 ¹ / ₁₆ - 49 ³⁹ / ₆₄	980604 MO
				127 - 136	50 ⁹ / ₁₆ - 53 ³⁵ / ₆₄	980605 MO
				137 - 156	53 ¹⁵ / ₁₆ - 61 ²⁷ / ₆₄	980606 MO
				157 - 166	61 ¹³ / ₁₆ - 65 ²³ / ₆₄	980607 MO
				167 - 186	65 ³ / ₄ - 73 ¹⁵ / ₆₄	980608 MO
				187 - 206	73 ⁵ / ₈ - 81 ⁷ / ₆₄	980609 MO
				207 - 226	81 ¹ / ₂ - 88 ³ / ₃₂	980610 MO
				227 - 246	89 ³ / ₈ - 96 ²⁷ / ₃₂	980611 MO
				247 - 276	97 ¹ / ₄ - 108 ² / ₃₂	980612 MO



* Categoria M2 lunghezza massima 116 cm · Catégories M2 : longueur maximale de 116 cm. · Categories M2: maximum length 116 cm. · Kategorie M2, maximale Länge 116 cm.

41 cm

R 80

Scarico a canale a sinistra
Écoulement à gauche
Channel drain on the left
Abfluss links

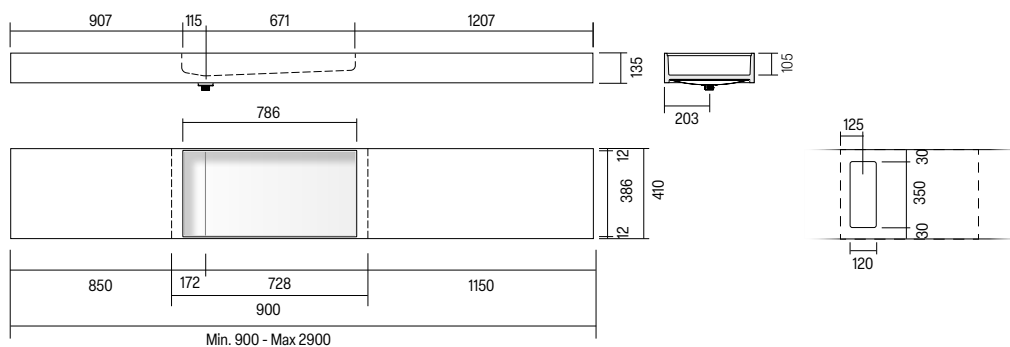

H	P	L	ART.	ME	M1	M2
13,5	5 ⁵ / ₁₆	41	16 ⁹ / ₆₄	90 - 116	35 ⁷ / ₁₆ - 45 ⁴ / ₃₂	980801 MO
				117 - 126	46 ¹ / ₁₆ - 49 ³⁹ / ₆₄	980802 MO
				127 - 136	50 ⁹ / ₁₆ - 53 ³⁵ / ₆₄	980803 MO
				137 - 156	53 ¹⁵ / ₁₆ - 61 ²⁷ / ₆₄	980804 MO
				157 - 166	61 ¹³ / ₁₆ - 65 ²³ / ₆₄	980805 MO
				167 - 186	65 ³ / ₄ - 73 ¹⁵ / ₆₄	980806 MO
				187 - 206	73 ⁵ / ₈ - 81 ⁷ / ₆₄	980807 MO
				207 - 226	81 ¹ / ₂ - 88 ³ / ₃₂	980808 MO
				227 - 246	89 ³ / ₈ - 96 ²⁷ / ₃₂	980809 MO
				247 - 290	97 ¹ / ₄ - 114 ¹ / ₆₄	980810 MO

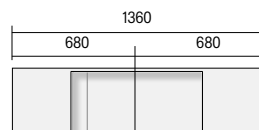

* Categoria M2 lunghezza massima 136 cm · Catégories M2 : longueur maximale de 136 cm. · Categories M2: maximum length 136 cm. · Kategorie M2, maximale Länge 136 cm.



Lavabo da appoggio in Monolith, senza foro troppo pieno, con scarico a canale centrato. **Categoria M2 lunghezza massima cm 165 con vasca sempre centrata.** Sifone consigliato per installazione su mobile art. S.SPA.02. Sifone consigliato per installazione su mensola art. WA43851.

Lavabo à poser en Monolith, sans trou de trop-plein, avec écoulement central. **Catégorie M2 : longueur maximale cm 165 avec vasque toujours centrée.** Siphon recommandé pour l'installation sur un meuble art. S.SPA.02. Siphon recommandé pour l'installation d'étagères art. WA43851.

Monolith countertop washbasin, without an overflow hole, with a central channel drain. **Category M2: maximum length cm 165 with the basin always centred.** Recommended siphon for cabinet installation art. S.SPA.02. Recommended siphon for installation on shelf art. WA43851.

Aufsatzwaschbecken aus Monolith, ohne Überlauf, mit mittig angeordnetem Rinnenablauf. **Kategorie M2 – maximale Länge cm 165 bei stets zentriertem Becken.** Empfohlener Siphon für den Schrankeinsatz Artikel S.SPA.02. Empfohlener Siphon für den Regaleinsatz Artikel WA43851.

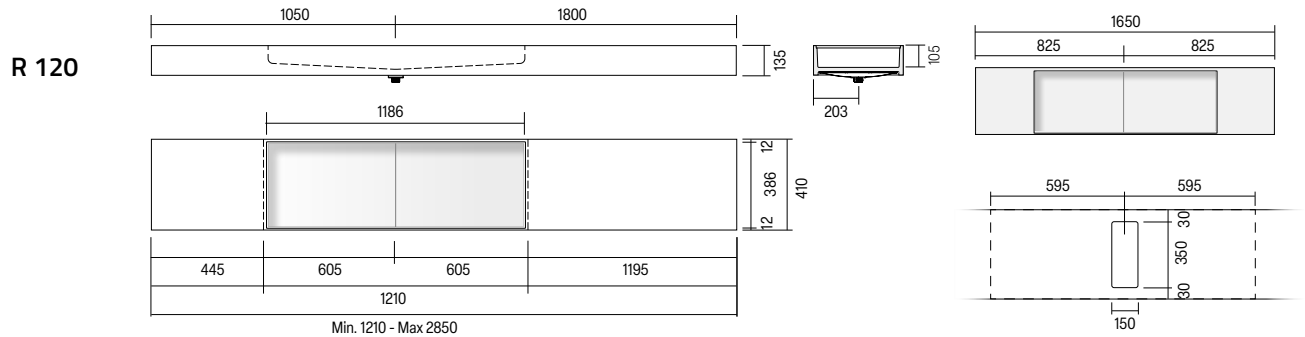

H	P	L	ART.
13,5	5 5/16	121 - 130	47 4/16 - 51 3/16
41	16 9/16	131 - 144	51 37/64 - 56 11/16
		145 - 165	57 3/32 - 64 61/64
		166 - 180	65 23/64 - 70 55/64
		181 - 198	71 17/64 - 77 61/64
		199 - 216	78 11/32 - 85 3/64
		217 - 240	85 7/16 - 94 31/64
		241 - 285	94 7/8 - 112 13/64

ME M1 M2

Lavabi da appoggio · Lavabos à poser
Countertop washbasins · Aufsatzwaschbecken





Lavabo da appoggio in Monolith, senza foro troppo pieno, scarico a canale a sinistra, centrato per la vasca R120. Sifone consigliato per installazione su mobile art. S.SPA.02. Sifone consigliato per installazione su mensola art. WA43851. **Categoria M2 lunghezza massima con vasca sempre centrata.**

Lavabo à poser en Monolith, sans trou de trop-plein, avec évacuation par canal à gauche et centrée pour la baignoire R120. Siphon recommandé pour l'installation sur un meuble art. S.SPA.02. Siphon recommandé pour l'installation d'étagères art. WA43851. **Catégorie M2 : longueur maximale avec vasque toujours centrée.**

Monolith countertop washbasin, without an overflow hole, with a left-hand channel drain, centred for the R120 bath. Recommended siphon for cabinet installation art. S.SPA.02. Recommended siphon for installation on shelf art. WA43851. **Category M2: maximum length with the basin always centred.**

Aufsatzwaschbecken aus Monolith, ohne Überlauf, mit Abflusskanal links und zentriert für die Badewanne R120. Empfohlener Siphon für den Schrankeinbau Artikel S.SPA.02. Empfohlener Siphon für den Regaleinbau Artikel WA43851. **Kategorie M2 – maximale Länge bei stets zentriertem Becken.**

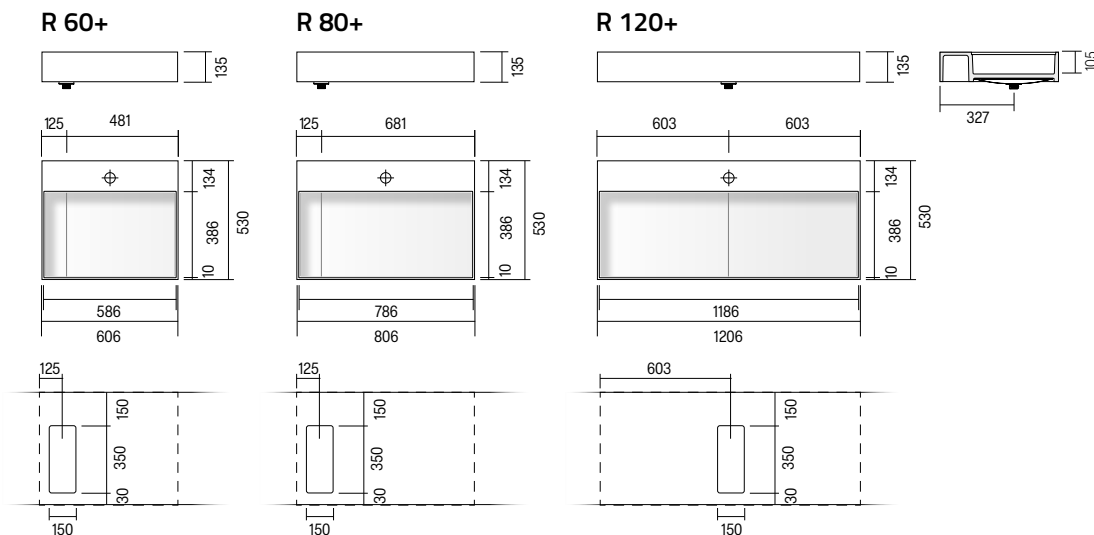

H	P	L	ART.	ME	M1	M2
13,5	5 5/16	53	20 55/64	60,6	16 17/32	980600 MO
				80,6	16 17/32	980800 MO
				120,6	16 17/32	981200 MO

Lavabi da appoggio · Lavabos à poser Countertop washbasins · Aufsatzwaschbecken

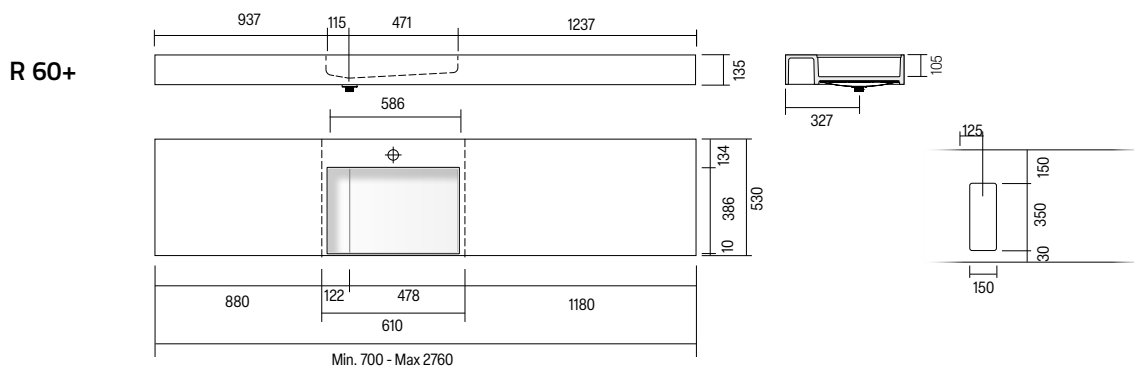

H	P	L	ART.	ME	M1	M2
13,5	5 ⁵ / ₁₆	53	20 ⁵⁵ / ₆₄			
		61 - 80	24 ¹ / ₆₄ - 31 ¹ / ₂	980621 MO		
		81 - 96	31 ⁵⁷ / ₆₄ - 37 ⁵ / ₁₆	980622 MO		
		97 - 116	38 ³ / ₁₆ - 46 ⁴³ / ₆₄	980623 MO		
		117 - 126	46 ¹ / ₁₆ - 49 ³⁹ / ₆₄	980624 MO		
		127 - 136	50 ⁹ / ₁₆ - 53 ³⁵ / ₆₄	980625 MO		
		137 - 156	53 ¹⁵ / ₁₆ - 61 ²⁷ / ₆₄	980626 MO		
		157 - 166	61 ¹³ / ₁₆ - 65 ²³ / ₆₄	980627 MO		
		167 - 186	65 ³ / ₄ - 73 ¹⁵ / ₆₄	980628 MO		
		187 - 206	73 ⁵ / ₈ - 81 ⁷ / ₆₄	980629 MO		
		207 - 226	81 ¹ / ₂ - 88 ³ / ₃₂	980630 MO		
		227 - 246	89 ³ / ₈ - 96 ²⁷ / ₃₂	980631 MO		
		247 - 276	97 ¹ / ₄ - 108 ² / ₃₂	980632 MO		

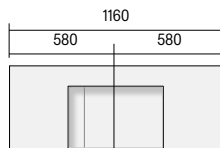

* Categoria M2 lunghezza massima 116 cm · Catégories M2 : longueur maximale de 116 cm. · Categories M2: maximum length 116 cm. · Kategorie M2, maximale Länge 116 cm.

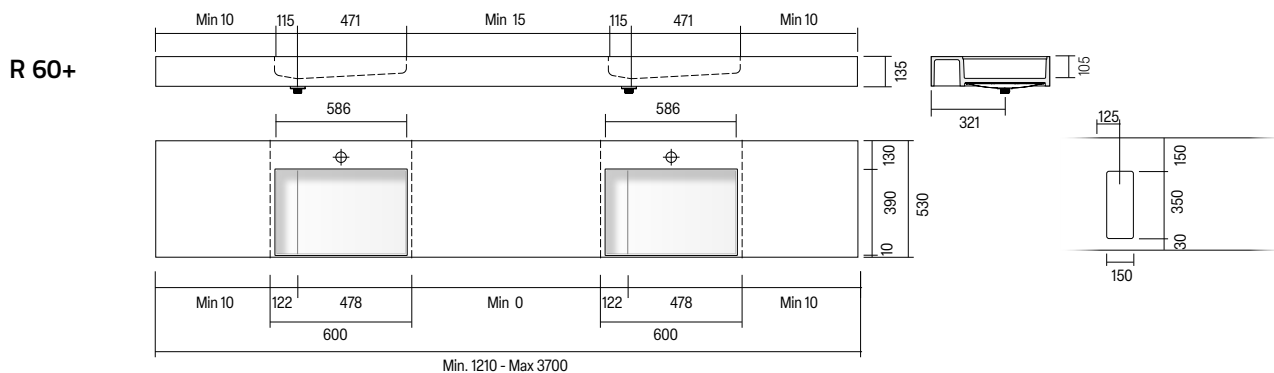

H	P	L	ART.	ME	M1	M2
13,5	5 ⁵ / ₁₆	53	20 ⁵⁵ / ₆₄			
		121 - 166	47 ⁴ / ₁₆₄ - 65 ²³ / ₆₄	980651 MO		
		167 - 186	65 ³ / ₄ - 73 ¹⁵ / ₆₄	980652 MO		
		187 - 226	73 ⁵ / ₈ - 88 ³ / ₃₂	980653 MO		
		227 - 246	89 ³ / ₈ - 96 ²⁷ / ₃₂	980654 MO		
		247 - 290	97 ¹ / ₄ - 114 ¹ / ₆₄	980655 MO		
		291 - 370	114 ⁹ / ₁₆ - 145 ⁴³ / ₆₄	980656 MO		

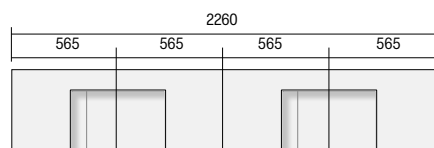

* Categoria M2 lunghezza massima 226 cm · Catégories M2 : longueur maximale de 226 cm. · Categories M2: maximum length 226 cm. · Kategorie M2, maximale Länge 226 cm.

RIGA +

Lavabi da appoggio · Lavabos à poser Countertop washbasins · Aufsatzwaschbecken

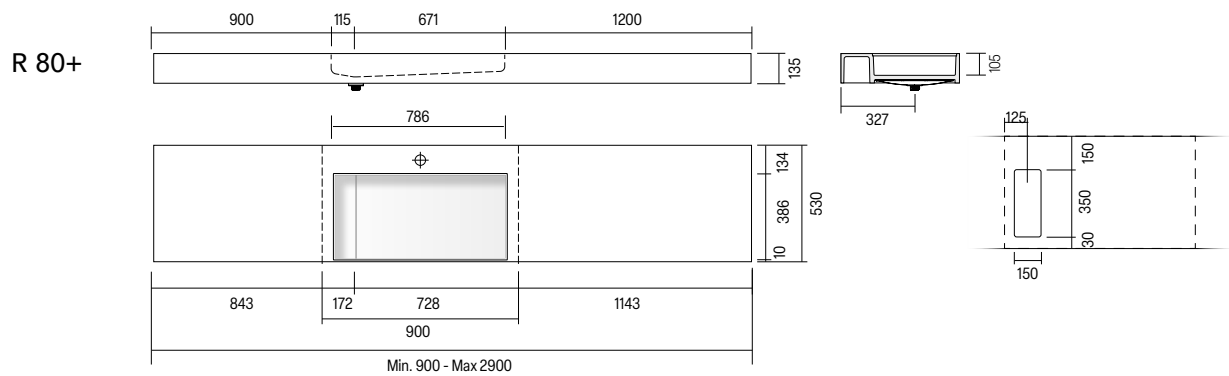

H	P	L	ART.	ME	M1	M2
13,5	5 ⁵ / ₁₆	53	20 ⁵⁵ / ₆₄	90 - 96	35 ⁷ / ₁₆ - 37 ⁵¹ / ₆₄	980821 MO
				97 - 116	38 ³ / ₁₆ - 46 ⁴³ / ₆₄	980822 MO
				117 - 126	46 ¹ / ₁₆ - 49 ³⁹ / ₆₄	980823 MO
				127 - 136	50 ⁹ / ₁₆ - 53 ³⁵ / ₆₄	980824 MO
				137 - 156	53 ¹⁵ / ₁₆ - 61 ²⁷ / ₆₄	980825 MO
				157 - 166	61 ¹³ / ₁₆ - 65 ²³ / ₆₄	980826 MO
				167 - 186	65 ³ / ₄ - 73 ¹⁵ / ₆₄	980827 MO
				187 - 206	73 ⁵ / ₈ - 81 ⁷ / ₆₄	980828 MO
				207 - 226	81 ¹ / ₂ - 88 ³¹ / ₃₂	980829 MO
				227 - 246	89 ³ / ₈ - 96 ²⁷ / ₃₂	980830 MO
				247 - 290	97 ¹ / ₄ - 114 ¹ / ₆₄	980831 MO

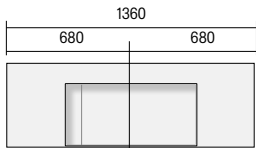

* Categoria M2 lunghezza massima 136 cm · Catégories M2 : longueur maximale de 136 cm. · Categories M2: maximum length 136 cm. · Kategorie M2, maximale Länge 136 cm.

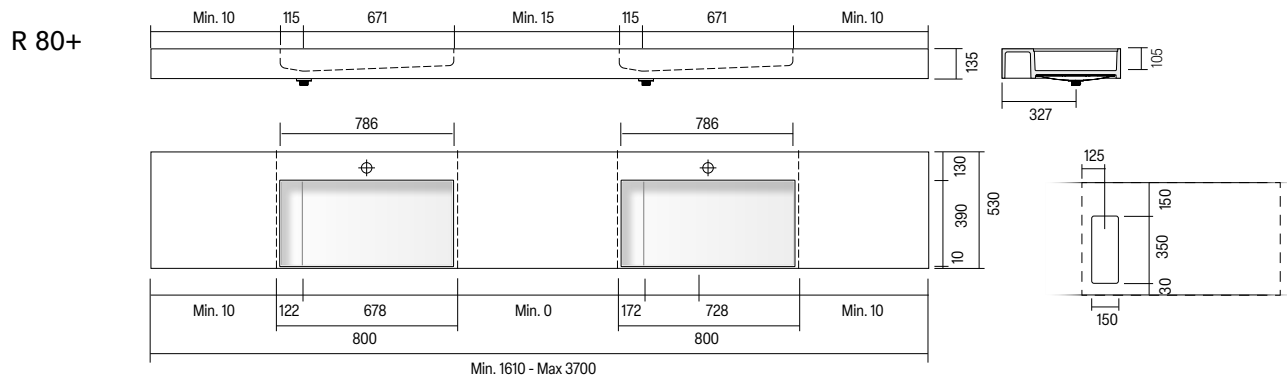

H	P	L	ART.	ME	M1	M2
13,5	5 ⁵ / ₁₆	53	20 ⁵⁵ / ₆₄	161 - 186	63 ²⁵ / ₆₄ - 73 ¹⁵ / ₆₄	980851 MO
				187 - 226	73 ⁵ / ₈ - 88 ³¹ / ₃₂	980852 MO
				227 - 246	89 ³ / ₈ - 96 ²⁷ / ₃₂	980853 MO
				247 - 260	97 ¹ / ₄ - 102 ²³ / ₆₄	980857 MO
				261 - 290	102 ³ / ₄ - 114 ¹¹ / ₆₄	980858 MO
				291 - 370	114 ⁹ / ₁₆ - 145 ⁴³ / ₆₄	980856 MO

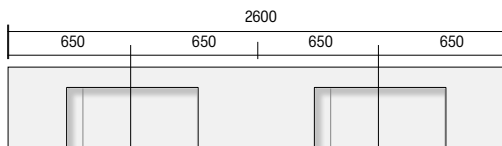

* Categoria M2 lunghezza massima 260 cm · Catégories M2 : longueur maximale de 260 cm. · Categories M2: maximum length 260 cm. · Kategorie M2, maximale Länge 130 cm.

RIGA +

Lavabi da appoggio · Lavabos à poser Countertop washbasins · Aufsatzwaschbecken

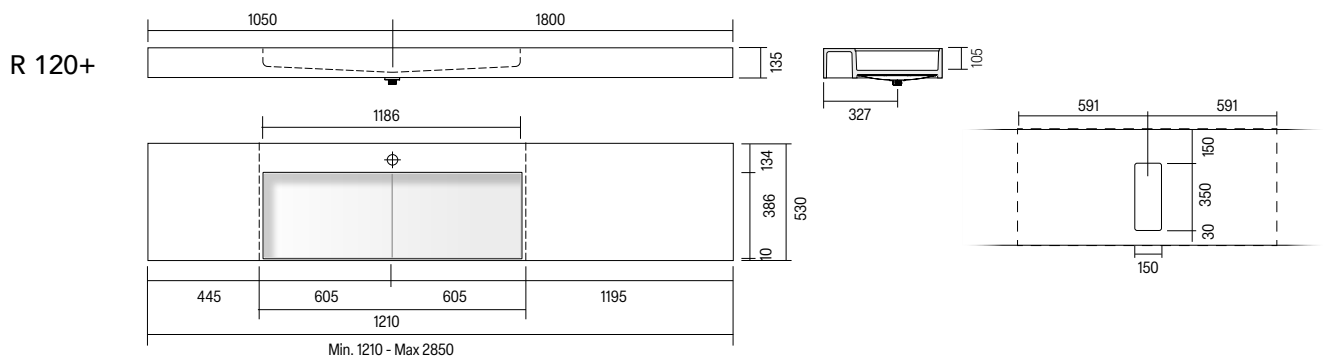

H	P	L	ART.	ME	M1	M2
13,5	5 ⁵ / ₁₆	53	20 ⁵⁵ / ₆₄	21 - 130	47 ⁴ / ₁₆ - 51 ³ / ₁₆	980141 MO
				131 - 144	51 ³ / ₁₆ - 56 ¹ / ₁₆	980142 MO
				145 - 165	57 ³ / ₃₂ - 64 ⁶ / ₁₆	980143 MO
				166 - 180	65 ² / ₁₆ - 70 ⁵⁵ / ₆₄	980144 MO
				181 - 198	71 ¹⁷ / ₆₄ - 77 ⁶ / ₁₆	980145 MO
				199 - 216	78 ¹ / ₃₂ - 85 ³ / ₁₆	980146 MO
				217 - 240	85 ⁷ / ₁₆ - 94 ³ / ₁₆	980147 MO
				241 - 285	94 ⁷ / ₈ - 112 ¹³ / ₆₄	980148 MO

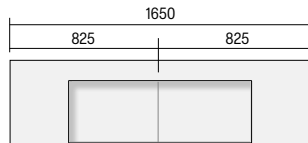

* Categoria M2 lunghezza massima 165 cm · Catégories M2 : longueur maximale de 165 cm. · Categories M2: maximum length 165 cm. · Kategorie M2, maximale Länge 165 cm.

Optional

Ripiano portaoggetti realizzato in Monolith, posizionabile all'interno del lavabo

Étagères de rangement en Monolith à placer sur la vasque.

Monolith storage shelf to be placed inside the basin.

Tablar aus Monolith um im Waschbecken einzulegen.



H	P	L	ART.	ME	M1	M2
2	0 ²⁵ / ₃₂	38,5	15 ⁵ / ₃₂	22	8 ² / ₃₂	9996 MO

REEF

Lavabi da appoggio · Lavabos à poser Countertop washbasins · Aufsatzwaschbecken



Lavabo da appoggio in Monolith, 1 o 2 vasche senza troppo pieno, con scarico a canale.
Sifone consigliato per installazione su mobile art. S.SPA.02.
Sifone consigliato per installazione su mensola art. WA43851.
Specificare sempre la distanza tra il centro lavabo e gli estremi.

Lavabo à poser en Monolith, 1 ou 2 vasques sans trop-plein, bonde cachée inspectable.
Siphon recommandé pour l'installation sur un meuble art. S.SPA.02.
Siphon recommandé pour l'installation d'étagères art. WA43851.
Toujours spécifier la distance entre le centre du lavabo et les côtés.

Countertop washbasin in Monolith, 1 or 2 washbasins without overflow, inspectional hidden drain.
Recommended siphon for cabinet installation art. S.SPA.02.
Recommended siphon for installation on shelf art. WA43851.
Always specify the distance between the centre and the ends of the washstand.

Aufsatzwaschbecken in Monolith, 1 oder 2 Waschbecken ohne Überlauf, mit verstecktem Inspektionsablauf.
Empfohlener Siphon für den Schrankeinbau Artikel S.SPA.02.
Empfohlener Siphon für den Regaleinbau Artikel WA43851.
Immer den Abstand zwischen der Beckenmitte und den Außenrändern angeben.

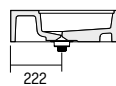
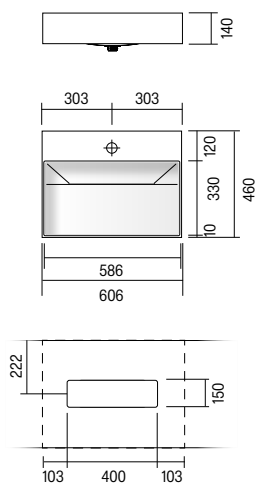

H	P	L
14 6 ¹⁹ / ₆₄	46 18 ⁷ / ₆₄	60,6 23 ⁵⁵ / ₆₄

ART.
984060 MO

ME M1 M2

Lavabi da appoggio · Lavabos à poser
Countertop washbasins · Aufsatzwaschbecken

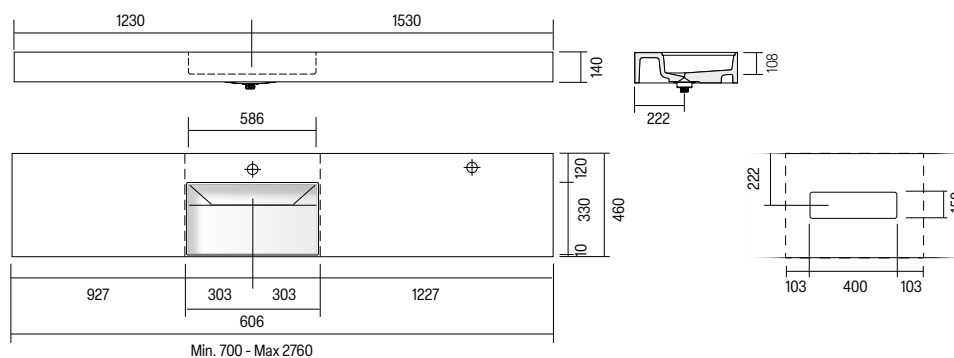

H	P	L	ART.	ME	M1	M2		
14	5 $\frac{33}{64}$	46	18 $\frac{7}{64}$	70 - 80	27 $\frac{9}{16}$ - 31 $\frac{1}{2}$	984621 MO		
				81 - 96	31 $\frac{57}{64}$ - 37 $\frac{51}{64}$	984622 MO		
				97 - 116	38 $\frac{3}{16}$ - 46 $\frac{43}{64}$	984623 MO		
				117 - 126	46 $\frac{1}{16}$ - 49 $\frac{39}{64}$	984624 MO		
				127 - 136	50 $\frac{9}{16}$ - 53 $\frac{35}{64}$	984625 MO		
				137 - 156	53 $\frac{15}{16}$ - 61 $\frac{27}{64}$	984626 MO		
				157 - 166	61 $\frac{13}{16}$ - 65 $\frac{23}{64}$	984627 MO		
				167 - 186	65 $\frac{3}{4}$ - 73 $\frac{15}{64}$	984628 MO		
				187 - 206	73 $\frac{5}{8}$ - 81 $\frac{7}{64}$	984629 MO		
				207 - 226	81 $\frac{1}{2}$ - 88 $\frac{31}{32}$	984630 MO		
				227 - 246	89 $\frac{3}{8}$ - 96 $\frac{27}{32}$	984631 MO		
				247 - 276	97 $\frac{1}{4}$ - 108 $\frac{21}{32}$	984632 MO		

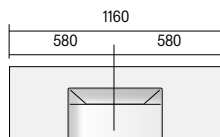

* Categoria M2 lunghezza massima 160 cm · Catégories M2 : longueur maximale de 160 cm. · Categories M2: maximum length 160 cm. · Kategorie M2, maximale Länge 160 cm.

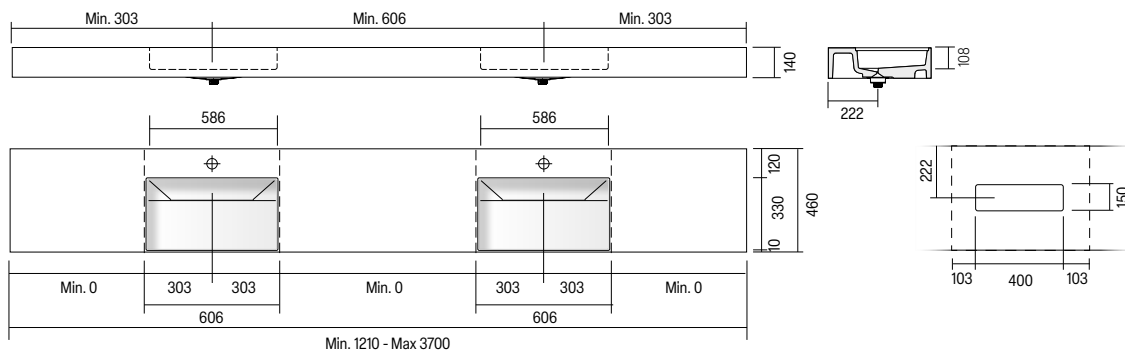

H	P	L	ART.	ME	M1	M2		
14	5 $\frac{33}{64}$	46	18 $\frac{7}{64}$	120 - 166	47 $\frac{41}{64}$ - 65 $\frac{23}{64}$	984651 MO		
				167 - 186	65 $\frac{3}{4}$ - 73 $\frac{15}{64}$	984652 MO		
				187 - 226	73 $\frac{5}{8}$ - 88 $\frac{31}{32}$	984653 MO		
				227 - 246	89 $\frac{3}{8}$ - 96 $\frac{27}{32}$	984654 MO		
				247 - 290	97 $\frac{1}{4}$ - 114 $\frac{11}{64}$	984655 MO		
				291 - 370	114 $\frac{9}{16}$ - 145 $\frac{43}{64}$	984656 MO		

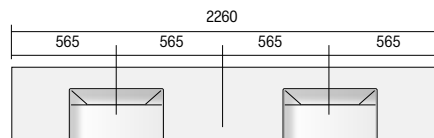

* Categoria M2 lunghezza massima 220 cm · Catégories M2 : longueur maximale de 220 cm. · Categories M2: maximum length 220 cm. · Kategorie M2, maximale Länge 220 cm.



Lavabo da appoggio in Monolith, 1 o 2 vasche senza troppo pieno, con scarico a canale.
Sifone consigliato per installazione su mobile art. S.SPA.02.
Sifone consigliato per installazione su mensola art. WA43851.
Specificare sempre la distanza tra il centro lavabo e gli estremi.

Lavabo à poser en Monolith, 1 ou 2 vasques sans trop-plein, bonde cachée inspectable.
Siphon recommandé pour l'installation sur un meuble art. S.SPA.02.
Siphon recommandé pour l'installation d'étagères art. WA43851.
Toujours spécifier la distance entre le centre du lavabo et les côtés.

Countertop washbasin in Monolith, 1 or 2 washbasins without overflow, inspectional hidden drain.
Recommended siphon for cabinet installation art. S.SPA.02.
Recommended siphon for installation on shelf art. WA43851.
Always specify the distance between the centre and the ends of the washstand.

Aufsatzwaschbecken in Monolith, 1 oder 2 Waschbecken ohne Überlauf, mit verstecktem Inspektionsablauf.
Empfohlener Siphon für den Schrankeinbau Artikel S.SPA.02.
Empfohlener Siphon für den Regaleinbau Artikel WA43851.
Immer den Abstand zwischen der Beckenmitte und den Außenrändern angeben.

Lavabi da appoggio · Lavabos à poser
Countertop washbasins · Aufsatzwaschbecken

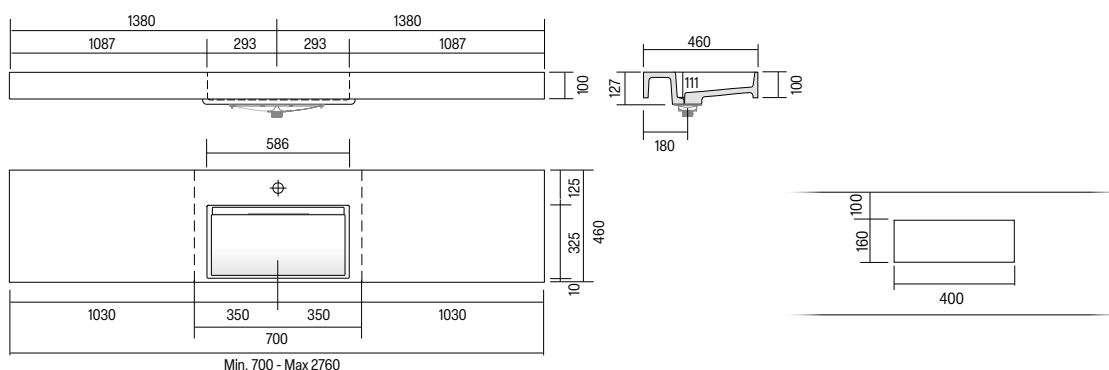

H	P	L	ART.	ME	M1	M2
10	3 15/16	46 18 7/64	70 - 96 27 9/16 - 37 51/64	A 2001 MO		
			97 - 116 38 3/16 - 46 43/64	A 2002 MO		
			117 - 126 46 1/16 - 49 39/64	A 2003 MO		
			127 - 136 50 9/16 - 53 35/64	A 2004 MO		
			137 - 156 53 15/16 - 61 27/64	A 2005 MO		
			157 - 166 61 13/16 - 65 23/64	A 2006 MO		
			167 - 186 65 3/4 - 73 15/64	A 2007 MO		
			187 - 206 73 5/8 - 81 7/64	A 2008 MO		
			207 - 226 81 1/2 - 88 31/32	A 2009 MO		
			227 - 246 89 3/8 - 96 27/32	A 2010 MO		
			247 - 276 97 1/4 - 108 21/32	A 2011 MO		

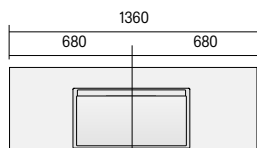

* Categoria M2 lunghezza massima 136 cm · Catégories M2 : longueur maximale de 136 cm. · Categories M2: maximum length 136 cm. · Kategorie M2, maximale Länge 136 cm.

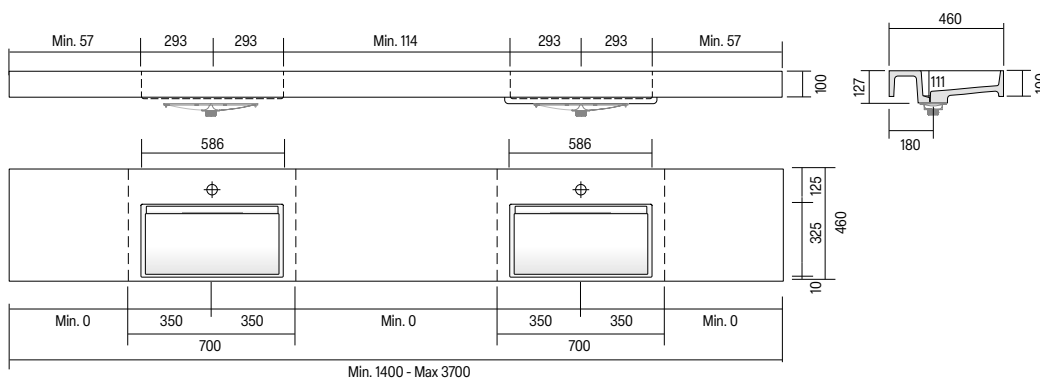

H	P	L	ART.	ME	M1	M2
10	3 15/16	46 18 7/64	140 - 166 55 1/8 - 65 23/64	A 2015 MO		
			167 - 186 65 3/4 - 73 15/64	A 2016 MO		
			187 - 226 73 5/8 - 88 31/32	A 2017 MO		
			227 - 246 89 3/8 - 96 27/32	A 2018 MO		
			247 - 260 97 1/4 - 102 23/64	A 2021 MO		
			261 - 290 102 3/4 - 114 11/64	A 2022 MO		
			291 - 370 114 9/16 - 145 19/64	A 2020 MO		

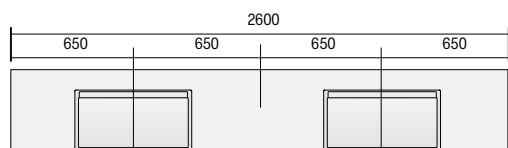

* Categoria M2 lunghezza massima 260 cm · Catégories M2 : longueur maximale de 260 cm. · Categories M2: maximum length 260 cm. · Kategorie M2, maximale Länge 130 cm.

DREAM

Lavabi da appoggio · Lavabos à poser Countertop washbasins · Aufsatzwaschbecken

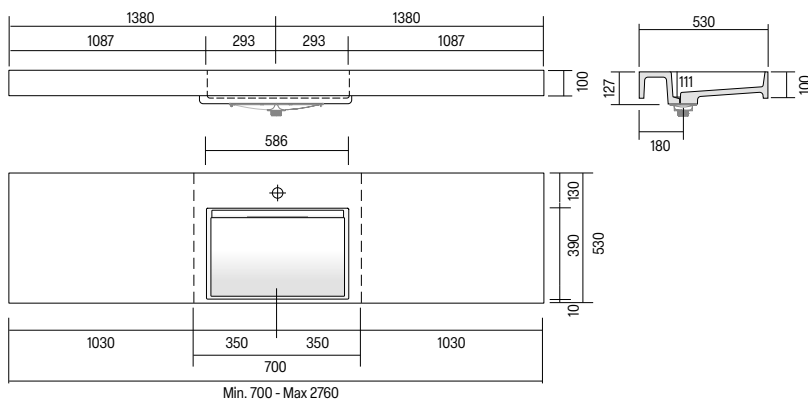

H	P	L	ART.	ME	M1	M2
10	3 15/16	53	20 55/64	70 - 96	27 9/16 - 37 5/16	A 2024 MO
				97 - 116	38 3/16 - 46 43/64	A 2025 MO
				117 - 126	46 1/16 - 49 39/64	A 2026 MO
				127 - 136	50 9/16 - 53 35/64	A 2027 MO
				137 - 156	53 15/16 - 61 27/64	A 2028 MO
				157 - 166	61 13/16 - 65 23/64	A 2029 MO
				167 - 186	65 3/4 - 73 15/64	A 2030 MO
				187 - 206	73 5/8 - 81 7/64	A 2031 MO
				207 - 226	81 1/2 - 88 31/32	A 2032 MO
				227 - 246	89 3/8 - 96 27/32	A 2033 MO
				247 - 276	97 1/4 - 108 21/32	A 2034 MO

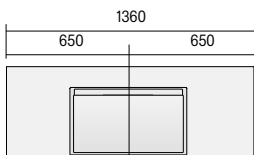

* Categoria M2 lunghezza massima 136 cm · Catégories M2 : longueur maximale de 136 cm. · Categories M2: maximum length 136 cm. · Kategorie M2, maximale Länge 136 cm.

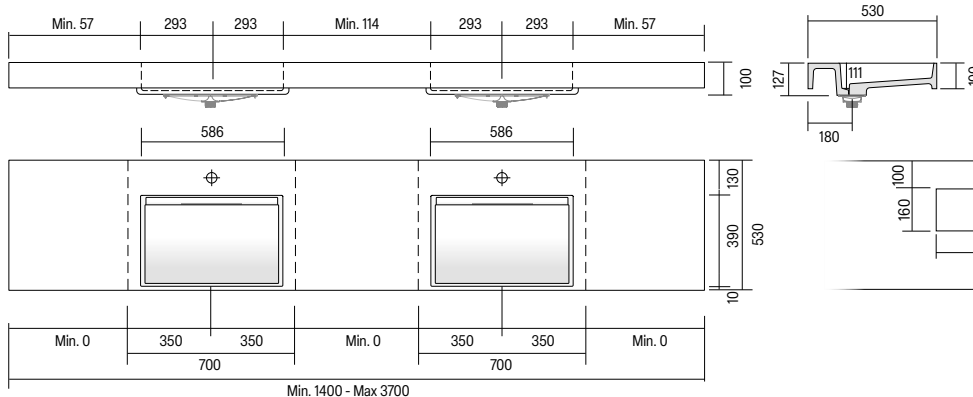

H	P	L	ART.	ME	M1	M2
10	3 15/16	53	20 55/64	140 - 166	55 1/8 - 65 23/64	A 2037 MO
				167 - 186	65 3/4 - 73 15/64	A 2038 MO
				187 - 226	73 5/8 - 88 31/32	A 2039 MO
				227 - 246	89 3/8 - 96 27/32	A 2040 MO
				247 - 260	97 1/4 - 102 23/64	A 2044 MO
				261 - 290	102 3/4 - 114 11/64	A 2045 MO
				291 - 370	114 9/16 - 145 19/64	A 2043 MO

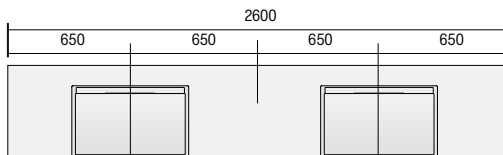

* Categoria M2 lunghezza massima 260 cm · Catégories M2 : longueur maximale de 260 cm. · Categories M2: maximum length 260 cm. · Kategorie M2, maximale Länge 130 cm.

Lavabi da appoggio · Lavabos à poser
Countertop washbasins · Aufsatzwaschbecken





Lavabo da appoggio in Monolith, 1 o 2 vasche, senza troppo pieno, con tappo piletta in Monolith.
Sifone consigliato per installazione su mobile art. S.SPA.01.
Specificare sempre la distanza tra il centro lavabo e gli estremi.

Lavabo a poser en Monolith, 1 ou 2 vasques, sans trop-plein, avec bouchon bonde en Monolith.
Siphon recommandé pour l'installation sur un meuble art. S.SPA.01.
Toujours spécifier la distance entre le centre du lavabo et les côtés.

Countertop washbasin in Monolith, 1 or 2 sinks, without overflow, with drain plug in Monolith.
Recommended siphon for cabinet installation art. S.SPA.01.
Always specify the distance between the centre and the ends of the washstand.

Aufsatzwaschbecken in Monolith, 1 oder 2 Waschbecken, ohne Überlauf, mit Ablassschraube in Monolith.
Empfohlener Siphon für den Schrankeinbau Artikel S.SPA.01.
Siphon für die Aufsatzversion. Immer den Abstand zwischen der Beckenmitte und den Außenrändern angeben.

Lavabi da appoggio · Lavabos à poser
Countertop washbasins · Aufsatzwaschbecken

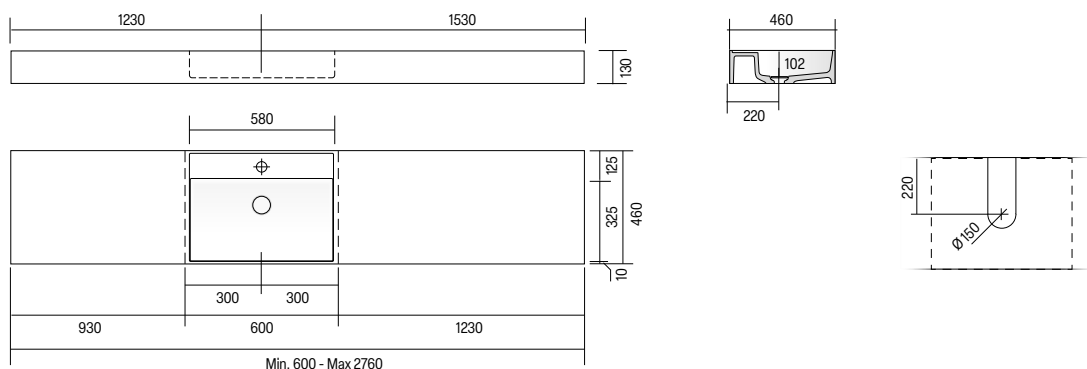

H	P	L	ART.	ME	M1	M2
13	5 1/8	46	18 7/64	60 - 80	23 5/8 - 31 1/2	95260 MO
				81 - 96	31 5/64 - 37 5/64	95261 MO
				97 - 116	38 3/16 - 46 43/64	95262 MO
				117 - 126	46 1/16 - 49 39/64	95263 MO
				127 - 136	50 9/16 - 53 35/64	95264 MO
				137 - 156	53 15/16 - 61 27/64	95265 MO
				157 - 166	61 13/16 - 65 23/64	95266 MO
				167 - 186	65 3/4 - 73 15/64	95267 MO
				187 - 206	73 5/8 - 81 7/64	95268 MO
				207 - 226	81 1/2 - 88 31/32	95269 MO
				227 - 246	89 3/8 - 96 27/32	95270 MO
				247 - 276	97 1/4 - 108 21/32	95271 MO

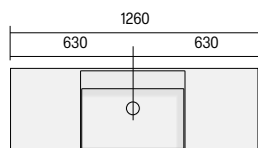

* Categoria M2 lunghezza massima 126 cm · Catégories M2 : longueur maximale de 126 cm. · Categories M2: maximum length 126 cm. · Kategorie M2, maximale Länge 126 cm.

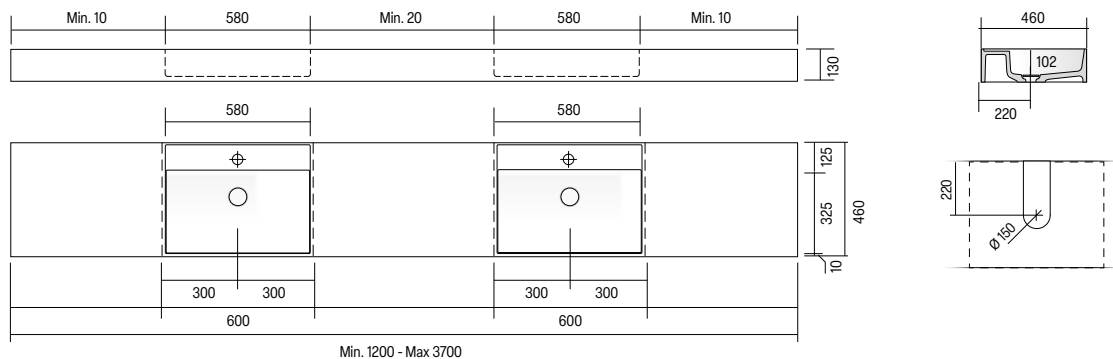

H	P	L	ART.	ME	M1	M2
13	5 1/8	46	18 7/64	120 - 166	47 1/4 - 65 23/64	95280 MO
				167 - 186	65 3/4 - 73 15/64	95281 MO
				187 - 226	73 5/8 - 88 31/16	95282 MO
				227 - 246	89 3/8 - 96 27/32	95283 MO
				247 - 290	97 1/4 - 114 11/64	95284 MO
				291 - 370	114 9/16 - 145 43/64	95285 MO

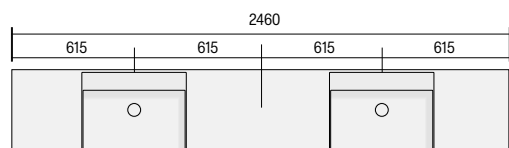

* Categoria M2 lunghezza massima 246 cm · Catégories M2 : longueur maximale de 246 cm. · Categories M2: maximum length 246 cm. · Kategorie M2, maximale Länge 246 cm.

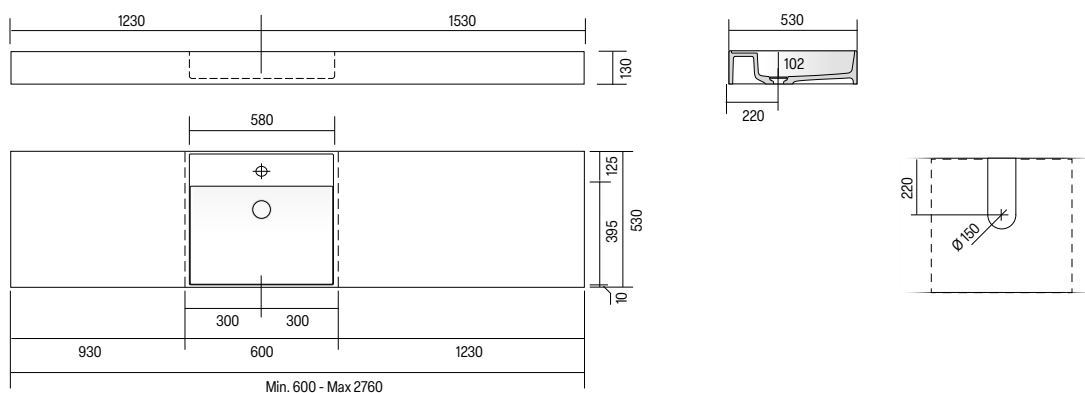

H	P	L	ART.	ME	M1	M2
13	5 1/8	53	20 55/64	60 - 80	23 5/8 - 31 1/2	95300 MO
				81 - 96	31 57/64 - 37 51/64	95301 MO
				97 - 116	38 3/16 - 46 43/64	95302 MO
				117 - 126	46 1/16 - 49 39/64	95303 MO
				127 - 136	50 9/16 - 53 35/64	95304 MO
				137 - 156	53 15/16 - 61 27/64	95305 MO
				157 - 166	61 13/16 - 65 23/64	95306 MO
				167 - 186	65 3/4 - 73 15/64	95307 MO
				187 - 206	73 5/8 - 81 7/64	95308 MO
				207 - 226	81 1/2 - 88 31/32	95309 MO
				227 - 246	89 3/8 - 96 27/32	95310 MO
				247 - 276	97 1/4 - 108 21/32	95311 MO

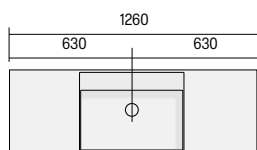

* Categoria M2 lunghezza massima 126 cm · Catégories M2 : longueur maximale de 126 cm. · Categories M2: maximum length 126 cm. · Kategorie M2, maximale Länge 126 cm.

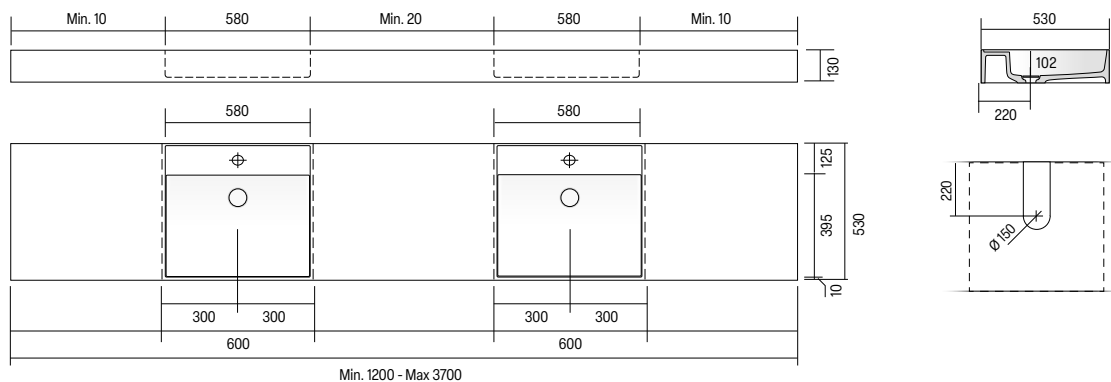

H	P	L	ART.	ME	M1	M2
13	5 1/8	53	20 55/64	120 - 166	47 1/4 - 65 23/64	95320 MO
				167 - 186	65 3/4 - 73 15/64	95321 MO
				187 - 226	73 5/8 - 88 31/16	95322 MO
				227 - 246	89 3/8 - 96 27/32	95323 MO
				247 - 290	97 1/4 - 114 11/64	95324 MO
				291 - 370	114 9/16 - 145 43/64	95325 MO



* Categoria M2 lunghezza massima 246 cm · Catégories M2 : longueur maximale de 246 cm. · Categories M2: maximum length 246 cm. · Kategorie M2, maximale Länge 246 cm.

Lavabi da appoggio · Lavabos à poser
Countertop washbasins · Aufsatzwaschbecken



SISTEMA

Lavabi da appoggio · Lavabos à poser Countertop washbasins · Aufsatzwaschbecken



Lavabo da appoggio in Monolith. Completo di piletta con tappo in Monolith. Senza troppo pieno.

Sifone consigliato per installazione su mobile art. S.SPA.01.

Sifone consigliato per installazione su mensola art. WA43851.

Lavabo en Monolith à poser. Complète avec bonde en Monolith. Sans trop-plein.

Siphon recommandé pour l'installation sur un meuble art. S.SPA.01.

Siphon recommandé pour l'installation d'étagères art. WA43851.

Countertop washbasin in Monolith. Complete with Monolith drain plug. Without overflow.

Recommended siphon for cabinet installation art. S.SPA.01.

Recommended siphon for installation on shelf art. WA43851.

Aufsatzwaschbecken aus Monolith. Komplett mit Ablaufgarnitur mit Monolith stopfen.

Empfohlener Siphon für den Schrankeinbau Artikel S.SPA.01.

Empfohlener Siphon für den Regaleinbau Artikel WA43851.

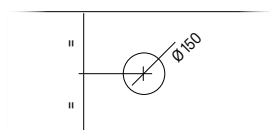
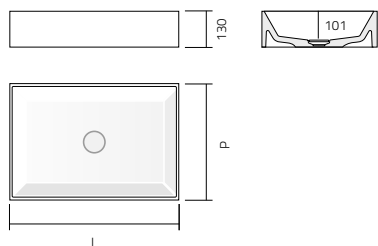

H	P	L	ART.	ME	M1	M2
13 5/8	25	9 27/32 33,5	13 3/16 97010 MO			
13 5/8	35	13 25/32 61	24 1/64 97040 MO			
		81	31 7/8 97050 MO			
13 5/8	41	16 9/64 40,8	16 1/16 97030 MO			
		61	24 1/64 97045 MO			
		81	31 7/8 97060 MO			
		120,8	47 39/64 97070 MO			

SISTEMA

Lavabi da appoggio · Lavabos à poser Countertop washbasins · Aufsatzwaschbecken



Lavabo da appoggio semi incassato, in Monolith, senza troppo pieno, tappo piletta in Monolith.

Sifone consigliato per installazione su mobile art. S.SPA.01.

Sifone consigliato per installazione su mensola art. WA43851.

Lavabo à poser semi-encasté en Monolith, sans trop plein, pour bonde en Monolith.

Siphon recommandé pour l'installation sur un meuble art. S.SPA.01.

Siphon recommandé pour l'installation d'étagères art. WA43851.

Semi built-in top washbasin in Monolith, with no overflow, for Monolith drain plug.

Recommended siphon for cabinet installation art. S.SPA.01.

Recommended siphon for installation on shelf art. WA43851.

Aufsatzwaschbecken Waschbecken aus Monolith ohne Überlauf, für Ventil aus Monolith.

Empfohlener Siphon für den Schrankeinbau Artikel S.SPA.01.

Empfohlener Siphon für den Regaleinbau Artikel WA43851.

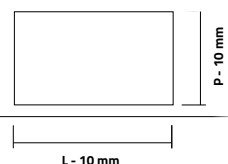
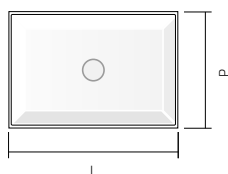
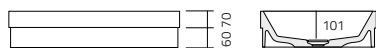

H	P	L	ART.	ME	M1	M2
7+6 2 3/4 + 2 2 3/64	25	9 27/32	33,5 13 3/16	97010 SMO		
7+6 2 3/4 + 2 2 3/64	35	13 25/32	61 24 1/64	97040 SMO		
			81 31 7/8	97050 SMO		
7+6 2 3/4 + 2 2 3/64	41	16 9/64	40,8 16 1/16	97030 SMO		
			61 24 1/64	97045 SMO		
			81 31 7/8	97060 SMO		
			120,8 47 35/64	97070 SMO		

SISTEMA

Lavabi da appoggio · Lavabos à poser Countertop washbasins · Aufsatzwaschbecken

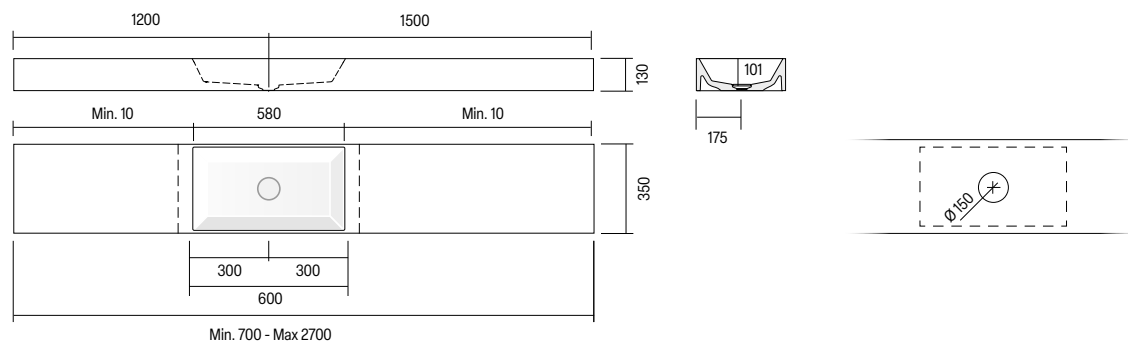

H	P	L	ART.	ME	M1	M2			
13	5 1/8	35	13 25/32	70 - 80	27 35/64	31 1/2	970001 MO		
				81 - 96	31 57/64	37 51/64	970002 MO		
				97 - 116	38 3/16	46 43/64	970003 MO		
				117 - 126	46 1/16	49 39/64	970004 MO		
				127 - 136	50 9/16	53 35/64	970005 MO		
				137 - 156	53 15/16	61 27/64	970006 MO		
				157 - 166	61 13/16	65 23/64	970007 MO		
				167 - 186	65 3/4	73 15/64	970008 MO		
				187 - 206	73 5/8	81 7/64	970009 MO		
				207 - 226	81 1/2	88 31/32	970010 MO		
				227 - 246	89 3/8	96 27/32	970011 MO		
				247 - 276	97 1/4	108 21/32	970012 MO		

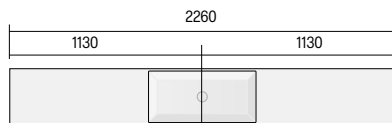

* Categoria M2 lunghezza massima 226 cm · Catégories M2 : longueur maximale de 226 cm.
Categories M2: maximum length 226 cm. · Kategorie M2, maximale Länge 226 cm.

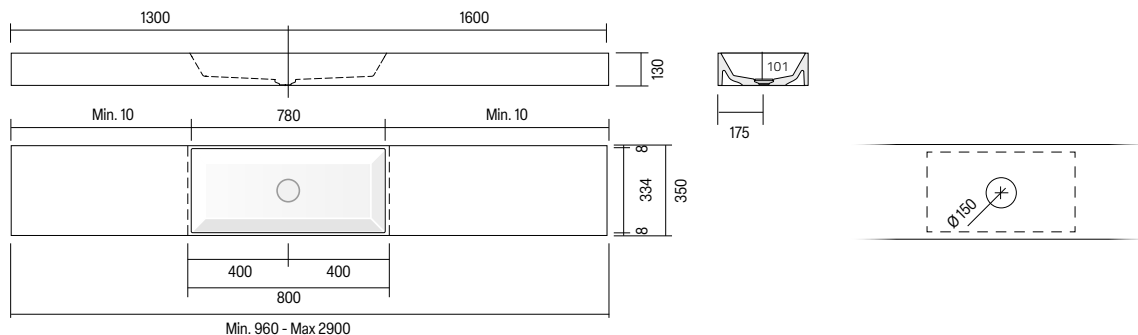

H	P	L	ART.	ME	M1	M2			
13	5 1/8	35	13 25/32	96 - 116	37 51/64	46 43/64	970020 MO		
				117 - 126	46 1/16	49 39/64	970021 MO		
				127 - 136	50 9/16	53 35/64	970022 MO		
				137 - 156	53 15/16	61 27/64	970023 MO		
				157 - 166	61 13/16	65 23/64	970024 MO		
				167 - 186	65 3/4	73 15/64	970025 MO		
				187 - 206	73 5/8	81 7/64	970026 MO		
				207 - 226	81 1/2	88 31/32	970027 MO		
				227 - 246	89 3/8	96 27/32	970028 MO		
				247 - 290	97 1/4	114 11/64	970029 MO		

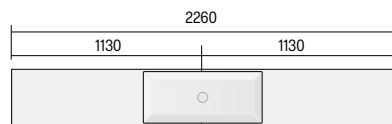

* Categoria M2 lunghezza massima 226 cm · Catégories M2 : longueur maximale de 226 cm.
Categories M2: maximum length 226 cm. · Kategorie M2, maximale Länge 226 cm.

SISTEMA

Lavabi da appoggio · Lavabos à poser Countertop washbasins · Aufsatzwaschbecken

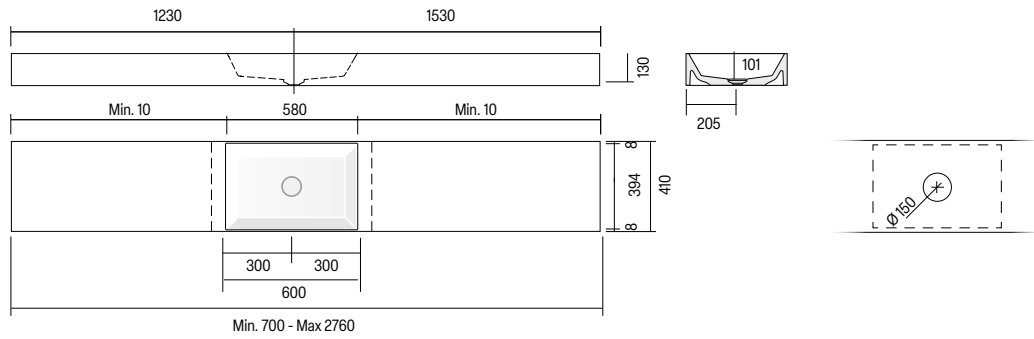

H	P	L	ART.	ME	M1	M2			
13	5 1/8	41	16 5/64	70 - 80	27 35/64	31 1/2	970101 MO		
				81 - 96	31 57/64	37 51/64	970102 MO		
				97 - 116	38 31/6	46 43/64	970103 MO		
				117 - 126	46 1/16	49 39/64	970104 MO		
				127 - 136	50 9/6	53 35/64	970105 MO		
				137 - 156	53 15/16	61 27/64	970106 MO		
				157 - 166	61 13/16	65 23/64	970107 MO		
				167 - 186	65 3/4	73 15/64	970108 MO		
				187 - 206	73 5/8	81 7/64	970109 MO		
				207 - 226	81 1/2	88 31/32	970110 MO		
				227 - 246	89 3/8	96 27/32	970111 MO		
				247 - 276	97 1/4	108 21/32	970112 MO		

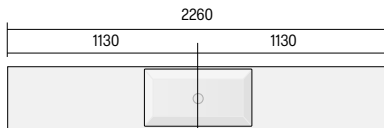

* Categoria M2 lunghezza massima 226 cm · Catégories M2 : longueur maximale de 226 cm.
Categories M2: maximum length 226 cm. · Kategorie M2, maximale Länge 226 cm.

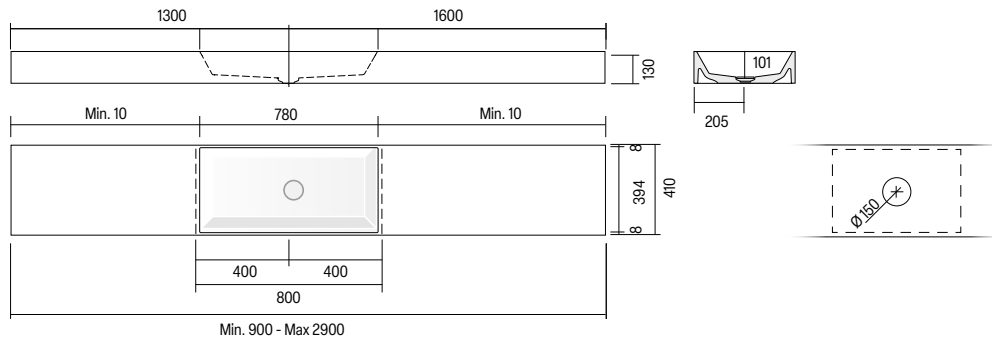

H	P	L	ART.	ME	M1	M2			
13	5 1/8	41	16 5/64	90 - 116	35 7/16	46 43/64	970120 MO		
				117 - 126	46 1/16	49 39/64	970121 MO		
				127 - 136	50 9/6	53 35/64	970122 MO		
				137 - 156	53 15/16	61 27/64	970123 MO		
				157 - 166	61 13/16	65 23/64	970124 MO		
				167 - 186	65 3/4	73 15/64	970125 MO		
				187 - 206	73 5/8	81 7/64	970126 MO		
				207 - 226	81 1/2	88 31/32	970127 MO		
				227 - 246	89 3/8	96 27/32	970128 MO		
				247 - 290	97 1/4	114 11/64	970129 MO		

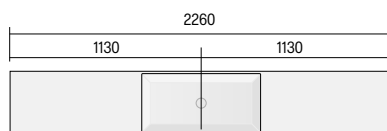

* Categoria M2 lunghezza massima 226 cm · Catégories M2 : longueur maximale de 226cm.
Categories M2: maximum length 226cm. · Kategorie M2, maximale Länge 226 cm.

SISTEMA

Lavabi da appoggio · Lavabos à poser Countertop washbasins · Aufsatzwaschbecken

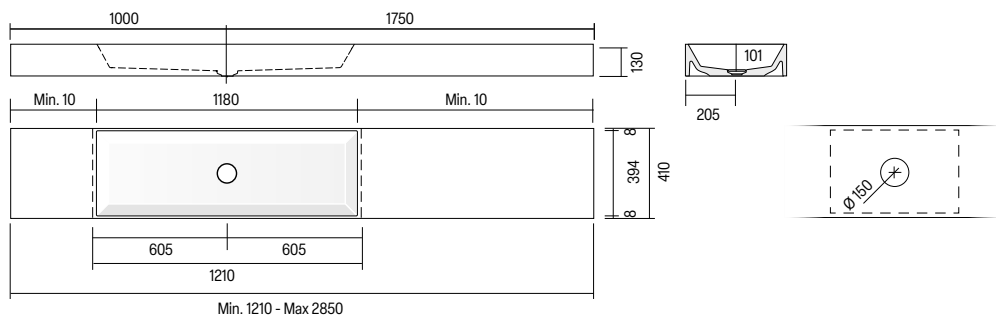

H	P	L	ART.	ME	M1	M2
13	5 1/8	41	16 9/64	121 - 130	47 41/64 - 51 3/16	970151 MO
				131 - 144	51 37/64 - 56 11/16	970152 MO
				145 - 165	57 3/32 - 64 61/64	970153 MO
				166 - 180	65 23/64 - 70 55/64	970154 MO
				181 - 198	71 17/64 - 77 61/64	970155 MO
				199 - 216	78 11/32 - 85 3/64	970156 MO
				217 - 240	85 7/16 - 94 31/64	970157 MO
				241 - 285	94 7/8 - 112 13/64	970158 MO

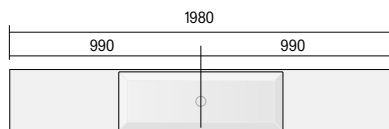

* Categoria M2 lunghezza massima 198 cm · Catégories M2 : longueur maximale de 198 cm.
Categories M2: maximum length 198 cm. · Kategorie M2, maximale Länge 198 cm.

Optional

Ripiano portaoggetti realizzato in Monolith, posizionabile all'interno del lavabo

Étagères de rangement en Monolith à placer sur la vasque.

Monolith storage shelf to be placed inside the basin.

Tablar aus Monolith um im Waschbecken einzulegen.



H	P	L	ART.	ME	M1	M2
	37	14 9/16	22	8 21/32	9999 MO	

SISTEMA

Lavabi da appoggio · Lavabos à poser Countertop washbasins · Aufsatzwaschbecken



Lavabo da appoggio in Monolith. Completo di piletta con tappo in Monolith. Senza troppo pieno.

Sifone consigliato per installazione su mobile art. S.SPA.01 oppure S.SPA.02.

Sifone consigliato per installazione su mensola art. WA43851.

Lavabo en Monolith à poser. Complète avec bonde en Monolith. Sans trop-plein.

Siphon recommandé pour l'installation sur un meuble art. S.SPA.01 ou S.SPA.02.

Siphon recommandé pour l'installation d'étagères art. WA43851.

Countertop washbasin in Monolith. Complete with Monolith drain plug. Without overflow.

Recommended siphon for cabinet installation art. S.SPA.01 or S.SPA.02.

Recommended siphon for installation on shelf art. WA43851.

Aufsatzwaschbecken aus Monolith. Komplett mit Ablaufgarnitur mit Monolith stopfen.

Empfohlener Siphon für den Schrankeinbau Artikel S.SPA.01 oder S.SPA.02.

Empfohlener Siphon für den Regaleinbau Artikel WA43851.

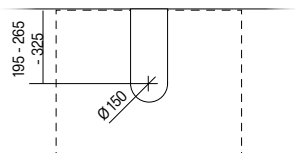
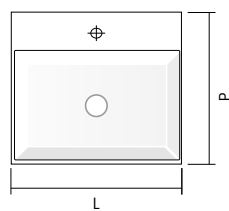

H	P	L	ART.	ME	M1	M2
13 5 1/8	36 14 1/4	50 19 11/16	97021 MO			
13 5 1/8	46 18 7/16	60,8 23 59/64	97041 MO			
		80,8 31 5/16	97051 MO			
13 5 1/8	53 20 55/64	60,8 23 59/64	97046 MO			
		80,8 31 5/16	97061 MO			
		120,8 47 35/64	97071 MO			

SISTEMA

Lavabi da appoggio · Lavabos à poser Countertop washbasins · Aufsatzwaschbecken

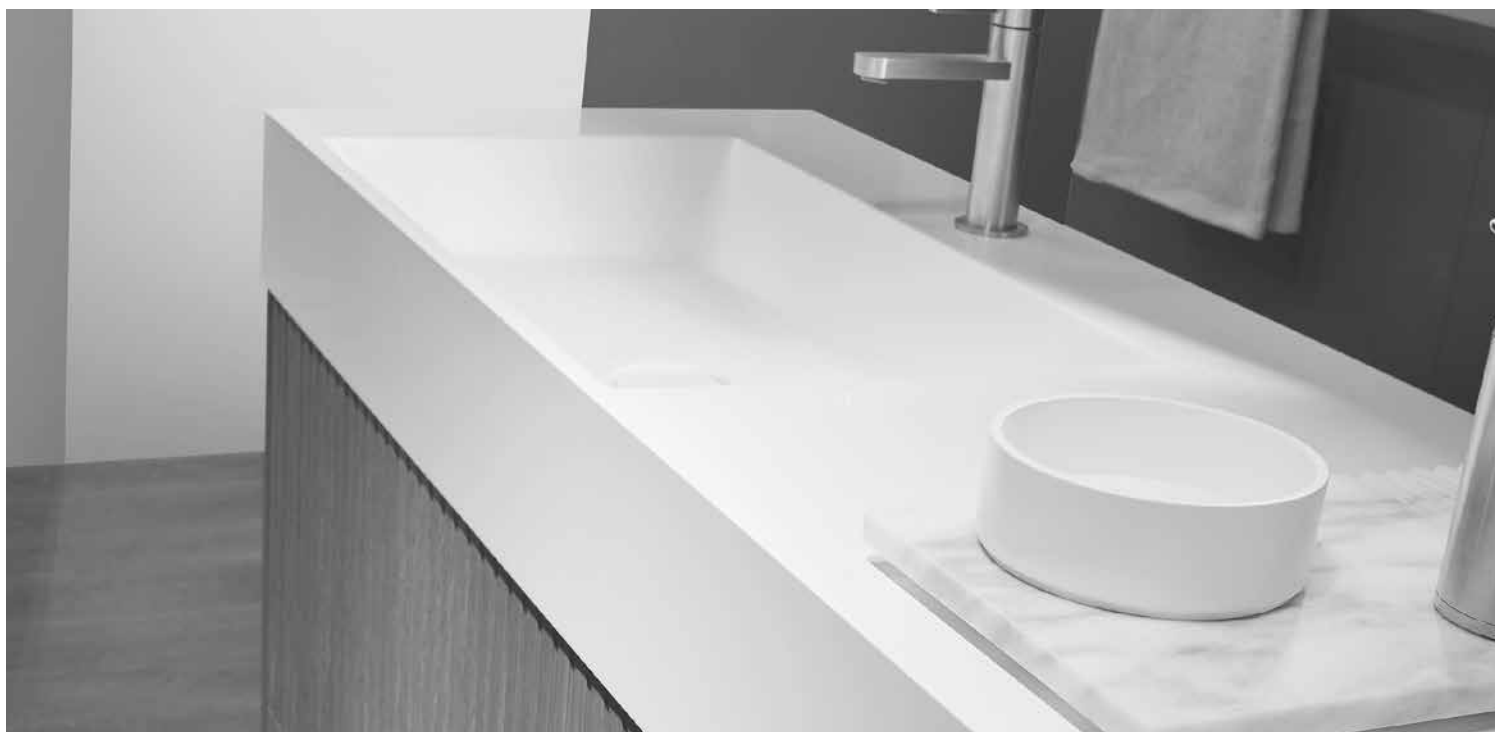

Lavabo da appoggio in Monolith, senza troppo pieno, con tappo piletta in Monolith.
Sifone consigliato per installazione su mobile art. S.SPA.01. Sifone consigliato per installazione su mensola art. WA43851.

Lavabo à poser en Monolith, sans trop plein, pour bonde en Monolith.
Siphon recommandé pour l'installation sur un meuble art. S.SPA.01. Siphon recommandé pour l'installation d'étagères art. WA43851.

Top washbasin in Monolith, with no overflow, for Monolith drain plug.
Recommended siphon for cabinet installation art. S.SPA.01. Recommended siphon for installation on shelf art. WA43851.

Aufsatzwaschbecken aus Monolith ohne Überlauf, für Ventil aus Monolith.
Empfohlener Siphon für den Schrankeinbau Artikel S.SPA.01. Empfohlener Siphon für den Regaleinbau Artikel WA43851.

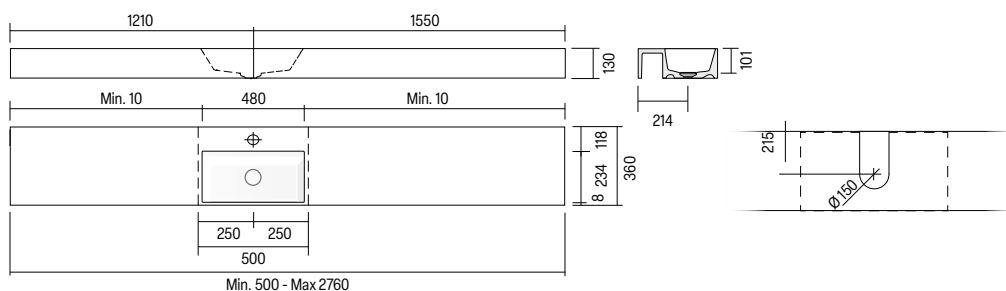

H	P	L	ART.	ME	M1	M2			
13	5 1/8	36	14 1/16	50 - 80	19 43/64	31 1/2	970181 MO		
				81 - 96	31 57/64	37 51/64	970182 MO		
				97 - 116	38 3/16	46 43/64	970183 MO		
				117 - 126	46 1/16	49 39/64	970184 MO		
				127 - 136	50 9/16	53 35/64	970185 MO		
				137 - 156	53 15/16	61 27/64	970186 MO		
				157 - 166	61 13/16	65 23/64	970187 MO		
				167 - 186	65 3/4	73 15/64	970188 MO		
				187 - 206	73 5/8	81 7/64	970189 MO		
				207 - 226	81 1/2	88 31/32	970190 MO		
				227 - 246	89 3/8	96 27/32	970191 MO		
				247 - 276	97 1/4	108 21/32	970192 MO		

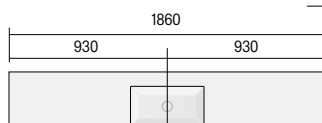

* Categoria M2 lunghezza massima 186 cm · Catégories M2 : longueur maximale de 186 cm.
Categories M2: maximum length 186 cm. · Kategorie M2, maximale Länge 186 cm.

SISTEMA

Lavabi da appoggio · Lavabos à poser Countertop washbasins · Aufsatzwaschbecken

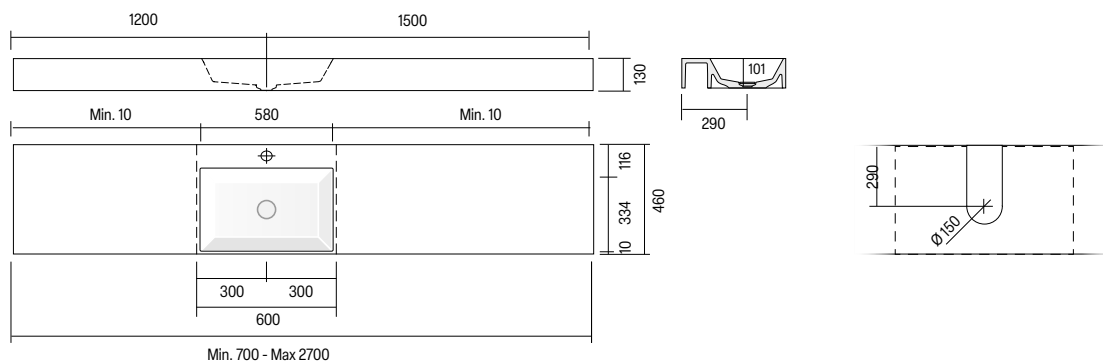

H	P	L	ART.	ME	M1	M2		
13	5 1/8	46	18 7/64	60 - 80	27 9/16 - 31 1/2	970201 MO		
				81 - 96	31 5/64 - 37 5/64	970202 MO		
				97 - 116	38 3/16 - 46 4/64	970203 MO		
				117 - 126	46 1/16 - 49 39/64	970204 MO		
				127 - 136	50 0/0 - 53 35/64	970205 MO		
				137 - 156	53 15/16 - 61 27/64	970206 MO		
				157 - 166	61 13/16 - 65 23/64	970207 MO		
				167 - 186	65 3/4 - 73 15/64	970208 MO		
				187 - 206	73 5/8 - 81 7/64	970209 MO		
				207 - 226	81 1/2 - 88 31/32	970210 MO		
				227 - 246	89 3/8 - 96 27/32	970211 MO		
				247 - 270	97 1/4 - 106 19/64	970212 MO		

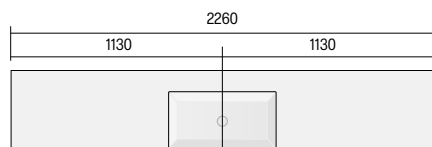

* Categoria M2 lunghezza massima 226 cm · Catégories M2 : longueur maximale de 226 cm.
Categories M2: maximum length 226 cm. · Kategorie M2, maximale Länge 226 cm.

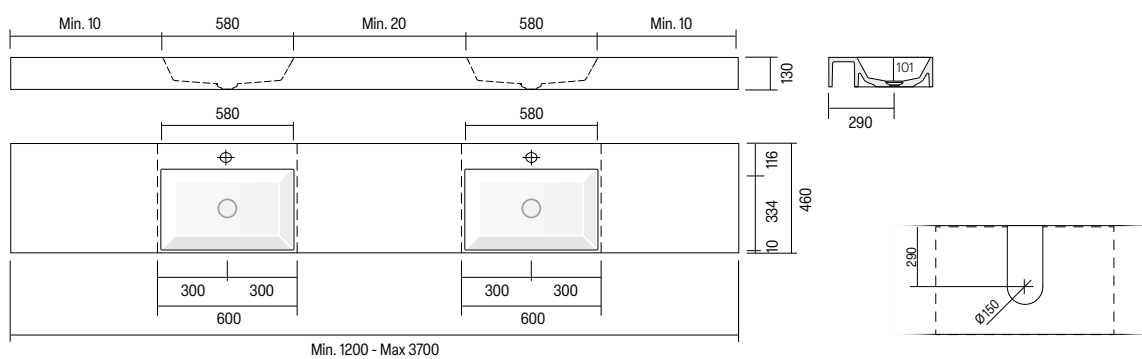

H	P	L	ART.	ME	M1	M2		
13	5 1/8	46	18 7/64	120 - 166	47 1/4 - 65 23/64	970220 MO		
				167 - 186	65 3/4 - 73 15/64	970221 MO		
				187 - 226	73 5/8 - 88 31/16	970222 MO		
				227 - 246	89 3/8 - 96 27/32	970223 MO		
				247 - 290	97 1/4 - 114 11/64	970224 MO		
				291 - 370	114 9/16 - 145 43/64	970225 MO		

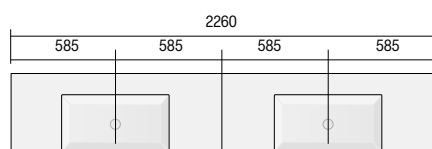

* Categoria M2 lunghezza massima 226 cm · Catégories M2 : longueur maximale de 226 cm.
Categories M2: maximum length 226 cm. · Kategorie M2, maximale Länge 226 cm.

SISTEMA

Lavabi da appoggio · Lavabos à poser Countertop washbasins · Aufsatzwaschbecken

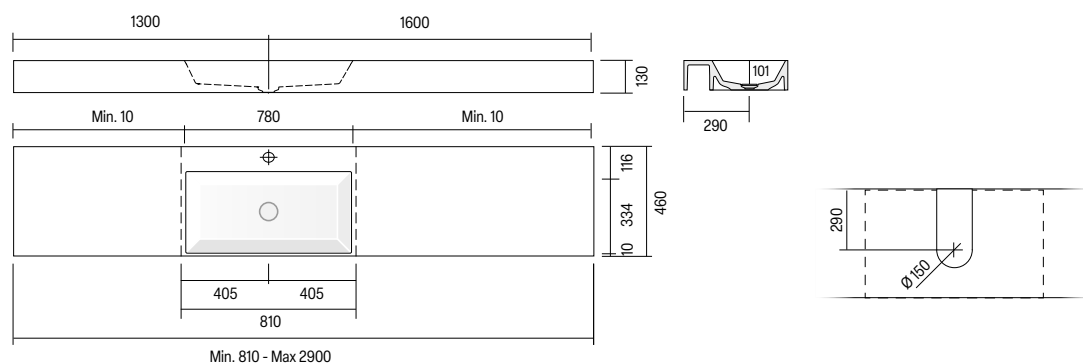

H	P	L	ART.	ME	M1	M2
13	5 1/8	46	18 7/64	81 - 96	33 55/64 - 37 51/64	970251 MO
				97 - 116	38 31/16 - 46 43/64	970252 MO
				117 - 126	46 1/16 - 49 39/64	970253 MO
				127 - 136	50 9/16 - 53 35/64	970254 MO
				137 - 156	53 15/16 - 61 27/64	970255 MO
				157 - 166	61 13/16 - 65 23/64	970256 MO
				167 - 186	65 3/4 - 73 15/64	970257 MO
				187 - 206	73 5/8 - 81 7/64	970258 MO
				207 - 226	81 1/2 - 88 31/32	970259 MO
				227 - 246	89 3/8 - 96 27/32	970260 MO
				247 - 290	97 1/4 - 114 11/64	970261 MO

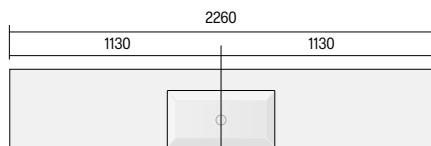

* Categoria M2 lunghezza massima 226 cm · Catégories M2 : longueur maximale de 226 cm.
Categories M2: maximum length 226 cm. · Kategorie M2, maximale Länge 226 cm.

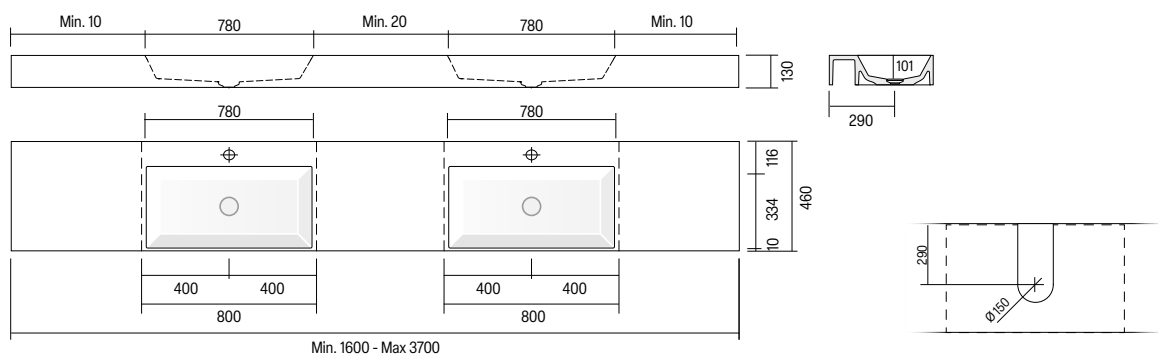

H	P	L	ART.	ME	M1	M2
13	5 1/8	46	18 7/64	160 - 186	62 63/64 - 73 15/64	970270 MO
				187 - 226	73 5/8 - 88 31/16	970271 MO
				227 - 246	89 3/8 - 96 27/32	970272 MO
				247 - 290	97 1/4 - 114 11/64	970273 MO
				291 - 370	114 9/16 - 145 43/64	970274 MO

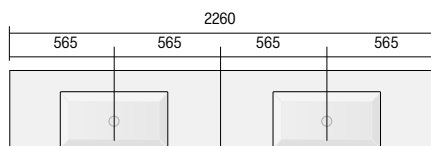

* Categoria M2 lunghezza massima 226 cm · Catégories M2 : longueur maximale de 226 cm.
Categories M2: maximum length 226 cm. · Kategorie M2, maximale Länge 226 cm.

SISTEMA

Lavabi da appoggio · Lavabos à poser Countertop washbasins · Aufsatzwaschbecken

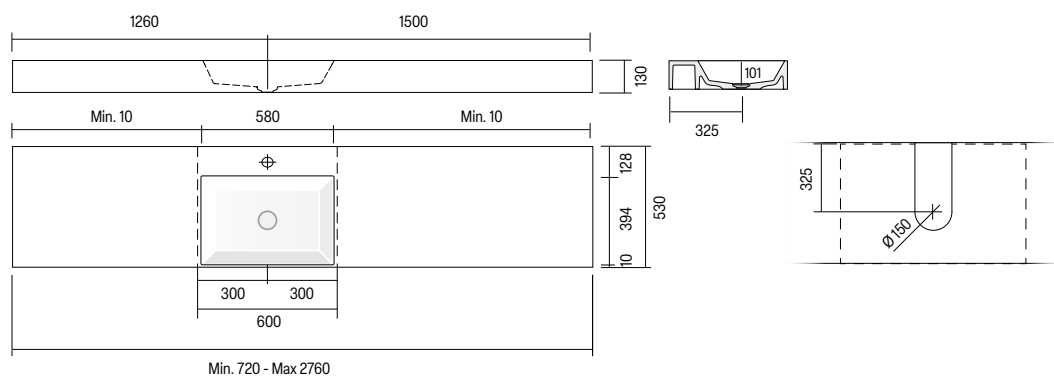

H	P	L	ART.	ME	M1	M2
13	5 1/8	53	20 55/64	60 - 80	28 11/32 - 31 1/2	970301 MO
				81 - 96	31 57/64 - 37 51/64	970302 MO
				97 - 116	38 31/6 - 46 43/64	970303 MO
				117 - 126	46 11/6 - 49 39/64	970304 MO
				127 - 136	50 9/6 - 53 35/64	970305 MO
				137 - 156	53 151/6 - 61 27/64	970306 MO
				157 - 166	61 131/6 - 65 23/64	970307 MO
				167 - 186	65 3/4 - 73 15/64	970308 MO
				187 - 206	73 5/8 - 81 7/64	970309 MO
				207 - 226	81 1/2 - 88 31/32	970310 MO
				227 - 246	89 3/8 - 96 27/32	970311 MO
				247 - 276	97 1/4 - 108 21/32	970312 MO

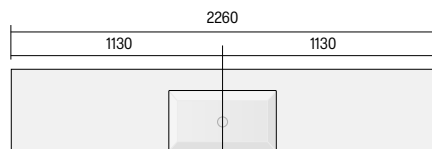

* Categoria M2 lunghezza massima 226 cm · Catégories M2 : longueur maximale de 226 cm.
Categories M2: maximum length 226 cm. · Kategorie M2, maximale Länge 226 cm.

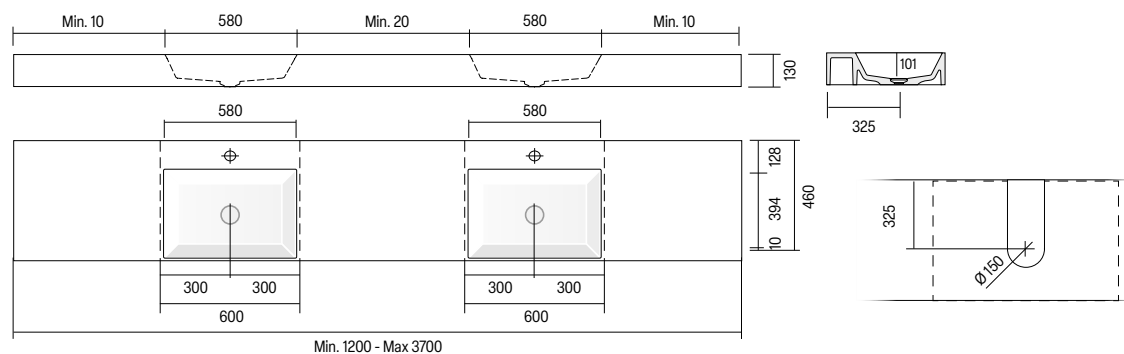

H	P	L	ART.	ME	M1	M2
13	5 1/8	46	18 7/64	120 - 166	47 1/4 - 65 23/64	970320 MO
				167 - 186	65 3/4 - 73 15/64	970321 MO
				187 - 226	73 5/8 - 88 31/64	970322 MO
				227 - 246	89 3/8 - 96 27/32	970323 MO
				247 - 290	97 1/4 - 114 11/64	970324 MO
				291 - 370	114 9/16 - 145 43/64	970325 MO

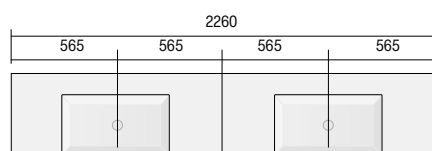

* Categoria M2 lunghezza massima 226 cm · Catégories M2 : longueur maximale de 226cm.
Categories M2: maximum length 226cm. · Kategorie M2, maximale Länge 226 cm.

SISTEMA

Lavabi da appoggio · Lavabos à poser Countertop washbasins · Aufsatzwaschbecken

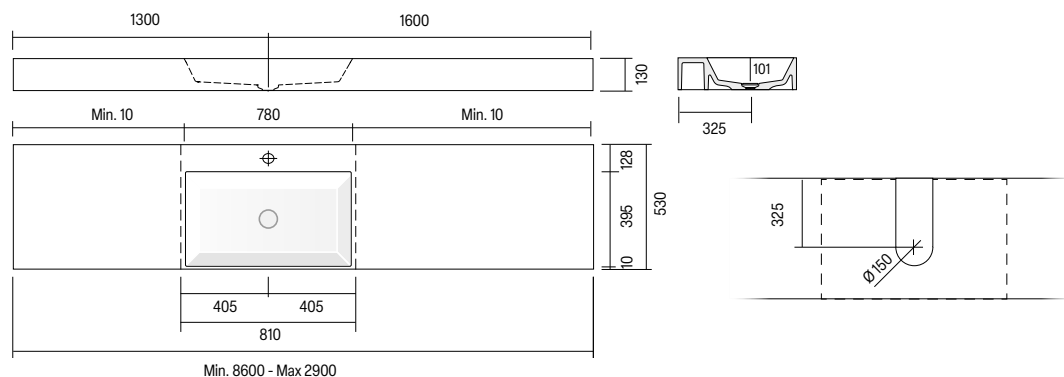

H	P	L	ART.	ME	M1	M2
13	5 1/8	53	20 55/64	81 - 96	33 55/64 - 37 51/64	970351 MO
				97 - 116	38 31/16 - 46 43/64	970352 MO
				117 - 126	46 1/16 - 49 39/64	970353 MO
				127 - 136	50 9/16 - 53 35/64	970354 MO
				137 - 156	53 15/16 - 61 27/64	970355 MO
				157 - 166	61 13/16 - 65 23/64	970356 MO
				167 - 186	65 3/4 - 73 15/64	970357 MO
				187 - 206	73 5/8 - 81 7/64	970358 MO
				207 - 226	81 1/2 - 88 31/32	970359 MO
				227 - 246	89 3/8 - 96 27/32	970360 MO
				247 - 290	97 1/4 - 114 11/64	970361 MO

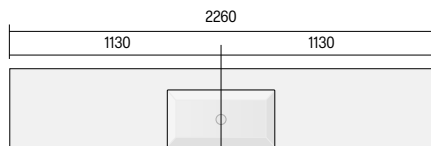

* Categoria M2 lunghezza massima 226 cm · Catégories M2 : longueur maximale de 226 cm.
Categories M2: maximum length 226 cm. · Kategorie M2, maximale Länge 226 cm.

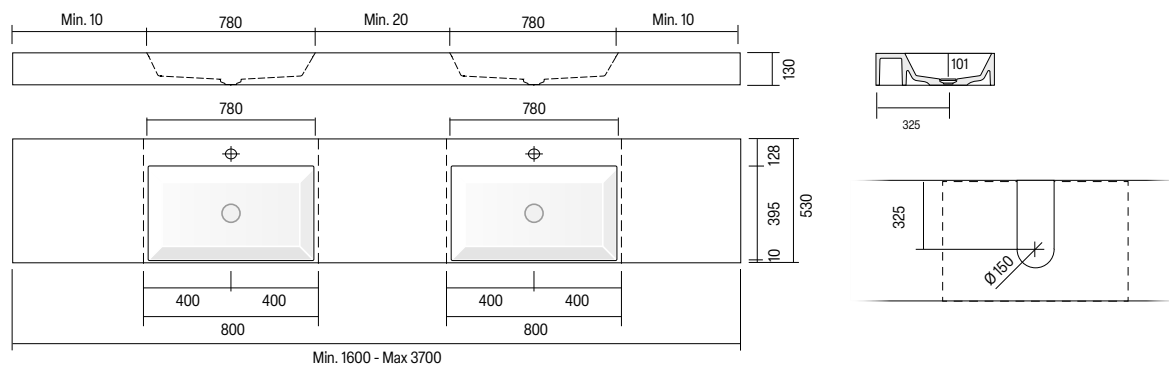

H	P	L	ART.	ME	M1	M2
13	5 1/8	53	20 55/64	160 - 186	62 63/64 - 73 15/64	970370 MO
				187 - 226	73 5/8 - 88 31/16	970371 MO
				227 - 246	89 3/8 - 96 27/32	970372 MO
				247 - 290	97 1/4 - 114 11/64	970373 MO
				291 - 370	114 9/16 - 145 43/64	970374 MO

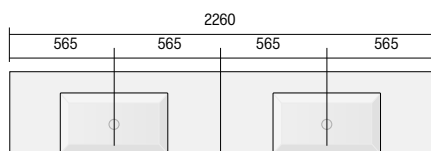

* Categoria M2 lunghezza massima 226 cm · Catégories M2 : longueur maximale de 226 cm.
Categories M2: maximum length 226 cm. · Kategorie M2, maximale Länge 226 cm.

SISTEMA

Lavabi da appoggio · Lavabos à poser Countertop washbasins · Aufsatzwaschbecken

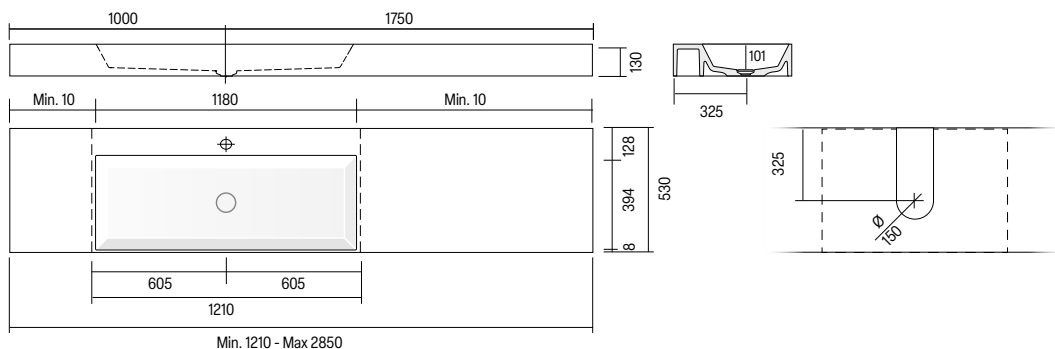

H	P	L	ART.	ME	M1	M2		
13	5 1/8	53	20 55/64	121 - 130	47 4 1/64 - 51 3 1/16	970401 MO		
				131 - 144	51 3 7/64 - 56 1 1/16	970402 MO		
				145 - 165	57 3 3/32 - 64 5 1/64	970403 MO		
				166 - 180	65 2 3/64 - 70 5 5/64	970404 MO		
				181 - 198	71 1 17/64 - 77 5 1/64	970405 MO		
				199 - 216	78 1 1/32 - 85 3/64	970406 MO		
				217 - 240	85 7/16 - 94 3 1/64	970407 MO		
				241 - 285	94 7/8 - 112 1 3/64	970408 MO		

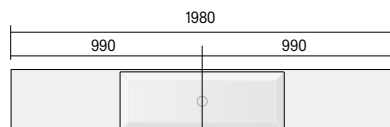

* Categoria M2 lunghezza massima 198 cm · Catégories M2 : longueur maximale de 198 cm.
Categories M2: maximum length 198 cm. · Kategorie M2, maximale Länge 198 cm.

Optional

Ripiano portaoggetti realizzato in Monolith, posizionabile all'interno del lavabo

Étagères de rangement en Monolith à placer sur la vasque.

Monolith storage shelf to be placed inside the basin.

Tablar aus Monolith um im Waschbecken einzulegen.



H	P	L	ART.	ME	M1	M2
	37	14 9/16	22	8 2 1/32	9999 MO	

LAVABI A TERRA

LAVABOS À TERRE

FLOOR WASHBASINS

STANDWASCHBECKEN

I lavabi sono realizzati senza troppo pieno.
La piletta con tappo in Monolith o marmo, dove è prevista, è compresa nel prezzo dei lavabi.
Per i lavabi in Monolith la piletta è di tipo universale: scarico libero o up-down.
Il sifone è compreso nel prezzo.
Le dimensioni indicate nel listino possono subire una variazione di alcuni millimetri.

Les lavabos sont réalisés sans trop-plein.
La bonde avec couverture en Monolith ou marbre, où elle est prévue, est comprise dans le prix des lavabos; dans la commande.
Pour les lavabos Monolith, la bonde est de type universel : à écoulement libre ou à vidange libre.
Le siphon est comprise dans le prix.
Les dimensions indiquées dans le tarif peuvent varier de quelques millimètres.

Sinks do not have an overflow.
The Monolith or marble capped drain, if foreseen, is included in the price of the sink.
For Monolith washbasins, the drain is a universal type: either a free-flow or up-down drain.
The siphon is included in the price.
The dimensions stated in the price list may vary by few millimeters.

Die Waschbecken haben keinen Überlauf.
Das Ventil mit Abdeckung aus Monolith oder Marmor wo vorgesehen ist im Preis der Waschbecken enthalten. Bei den Waschtischen aus Monolith handelt es sich um einen Universalablauf: Freier Ablauf oder Up-Down-Ablauf.
Der Sifon ist wo vorgesehen im Preis.
Die auf der Preisliste angegebenen Maße können um einige mm variieren.

POP

Lavabi a terra · Lavabos à terre
Floor washbasins · Standwaschbecken



Lavabi a terra · Lavabos à terre
Floor washbasins · Standwaschbecken

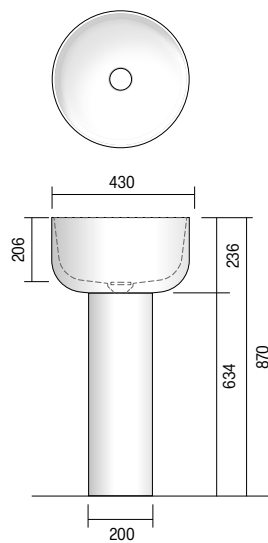

Area scarico
Zone de vidage
Drain area
Abflusszone

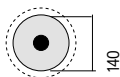

Lavabo freestanding con base in alluminio verniciato opaco o lucido e vasca in Monolith nelle categorie M1 e M2 colorato in massa. Vasca è disponibile con esterno non verniciato o verniciato in finitura opaca, lucida o effetto metallo. Sifone compreso. **La posizione dello scarico a terra deve essere in posizione centrata.**

Lavabo sur pied avec socle en aluminium peint en finition mate ou brillante et vasque en Monolith des catégories M1 et M2, teinté dans la masse. La vasque est disponible avec un extérieur non laqué ou laqué en finition mate, brillante ou effet métal. Siphon inclus. **La position du siphon de sol doit être centrée.**

Freestanding washbasin with a base in matte or glossy painted aluminum and a Monolith basin in categories M1 and M2, dyed throughout. The basin is available with an unpainted exterior or painted in a matt, gloss or metallic finish. Siphon included. **The position of the floor drain must be centred.**

Freistehendes Waschbecken mit Sockel aus matt oder glänzend lackiertem Aluminium und Becken aus durchgefärbtem Monolith der Kategorien M1 und M2. Das Becken ist mit unlackierter Außenseite oder lackiert in matter, glänzender oder Metalloptik erhältlich. Inklusive Siphon. **Die Position des Bodenablaufs muss zentriert sein.**

H Ø ART.
87 29 ⁵⁹/₆₄ 43 16 ⁵⁹/₆₄ 9190 MO

MONOLITH M1

MONOLITH M2

M1 +
VERNICE OPACA
VERNIS MAT
MATT VARNISH
MATTE LACK

M1 +
VERNICE LUCIDA
VERNIS BRILLANT
GLOSSY VARNISH
GLÄNZENDER LACK

M2 +
VERNICE OPACA
VERNIS MAT
MATT VARNISH
MATTE LACK

M2 +
VERNICE LUCIDA
VERNIS BRILLANT
GLOSSY VARNISH
GLÄNZENDER LACK



Lavabi a terra · Lavabos à terre Floor washbasins · Standwaschbecken

Lavabo freestanding in Monolith disponibile nella categoria M1 o M2 colorato in massa finitura opaca o lucida. Disponibile anche con esterno verniciato opaco, lucido o metal.

Illuminazione led inserita nella base 4000°K o 3000°K, allacciamento elettrico a pavimento.

L'accensione può essere comandata da remoto perché sul lavabo non sono previsti interruttori.

Disponibile anche senza illuminazione led, in questo caso togliere 150 punti dal prezzo indicato.

Sifone compreso. **La posizione dello scarico a terra deve essere in posizione centrata.**

Lavabo sur pied en Monolith, disponible en catégorie M1 ou teinté dans la masse en catégorie M2. Également disponible avec une finition extérieure mate, brillante ou peint en métal.

Eclairage à Led inséré dans la base 4000°K ou 3000°K. Ecoulement et raccordement électrique au sol.

L'allumage peut être commandé à distance car il n'y a pas d'interrupteur sur le lavabo.

Disponibile également sans éclairage à led, dans ce cas soustraire 150 points du prix indiqué.

Siphon inclus. **La position du siphon de sol doit être centrée.**

Freestanding washbasin in Monolith, available in M1 grade or M2 grade (through-coloured). Also available with a matt, gloss or metal painted exterior.

Led lighting inserted in the base 4000°K or 3000°K. Drain and electrical connection on the floor.

Ignition can be controlled remotely because no switches are provided on the washbasin.

Also available without led lighting, in this case subtract 150 points from the indicated price.

Siphon included. **The position of the floor drain must be centred.**

Freistehendes Waschbecken aus Monolith, erhältlich in der Kategorie M1 oder durchgefärbt in der Kategorie M2. Auch mit matt, glänzend oder metallisch lackierter Außenseite erhältlich.

Im Sockel eingebaute Led-Beleuchtung 4000°K oder 3000°K. Ablauf und elektrischer Anschluss auf dem Boden.

Die Zündung kann nur aus der Ferne gesteuert werden, da am Waschbecken keine Schalter vorhanden sind.

Auch ohne LED-Beleuchtung erhältlich, in diesem Fall 150 Punkte vom angegebenen Preis abziehen.

Inklusive Siphon. **Die Position des Bodenablaufs muss zentriert sein.**

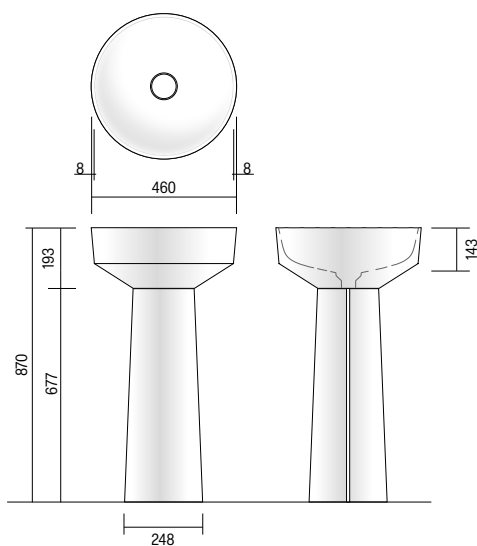

	Led	Watt	Lumen	K
Standard	A	12 W/m	300 l/m	4000°
	A	12 W/m	300 l/m	3000°

Colorato in massa · Coloré dans la masse · Mass-coloured · Massegefärbtem

H	Ø	ART.	MONOLITH M1 OPACO · MAT MATT · MATTE	MONOLITH M1 LUX LUCIDO · BRILLANT GLOSSY · GLÄNZENDE	MONOLITH M2 OPACO · MAT MATT · MATTE	MONOLITH M2 LUX LUCIDO · BRILLANT GLOSSY · GLÄNZENDE
87	29 ⁵⁹ / ₆₄	46	18 ⁷ / ₆₄	9200 MO		

Esterno verniciato opaco · Extérieur peint en mat · Matt-painted exterior · Außen matt lackiert

H	Ø	ART.	MONOLITH M1 + VERNICE OPACA · VERNIS MAT MATT VARNISH · MATTE LACK	
87	29 ⁵⁹ / ₆₄	46	18 ⁷ / ₆₄	9200 MOV



Lavabo freestanding in Monolith Bianco categoria M1 disponibile anche con esterno verniciato in finitura opaca, lucida o metal.

Illuminazione led inserita nella base 4000°K o 3000°K, allacciamento elettrico a pavimento. **L'accensione può essere comandata da remoto perché sul lavabo non sono previsti interruttori.** Disponibile anche senza illuminazione led, in questo caso togliere 150 punti dal prezzo indicato. Sifone compreso. **La posizione dello scarico a terra deve essere in posizione centrata.**

Lavabo sur pied en Monolith Bianco, catégorie M1, également disponible avec une finition extérieure laquée mate, brillante ou métallisée.

Eclairage à Led inséré dans la base 4000°K ou 3000°K. Ecoulement et raccordement électrique au sol. **L'allumage peut être commandé à distance car il n'y a pas d'interrupteur sur le lavabo.** Disponible également sans éclairage à led, dans ce cas soustraire 150 points du prix indiqué. Siphon inclus. **La position du siphon de sol doit être centrée.**

Free-standing washbasin in Monolith Bianco (M1 grade), also available with a painted exterior in a matt, gloss or metallic finish.

Led lighting inserted in the base 4000°K or 3000°K. Drain and electrical connection on the floor. **Ignition can be controlled remotely because no switches are provided on the washbasin.** Also available without led lighting, in this case subtract 150 points from the indicated price. Siphon included. **The position of the floor drain must be centred.**

Freistehendes Waschbecken aus Monolith Bianco der Kategorie M1, auch mit lackierter Außenseite in matter, glänzender oder Metallic-Optik erhältlich.

Im Sockel eingebaute Led-Beleuchtung 4000°K oder 3000°K. Ablauf und elektrischer Anschluss auf dem Boden. **Die Zündung kann nur aus der Ferne gesteuert werden, da am Waschbecken keine Schalter vorhanden sind.** Auch ohne LED-Beleuchtung erhältlich, in diesem Fall 150 Punkte vom angegebenen Preis abziehen. Inklusive Siphon. **Die Position des Bodenablaufs muss zentriert sein.**

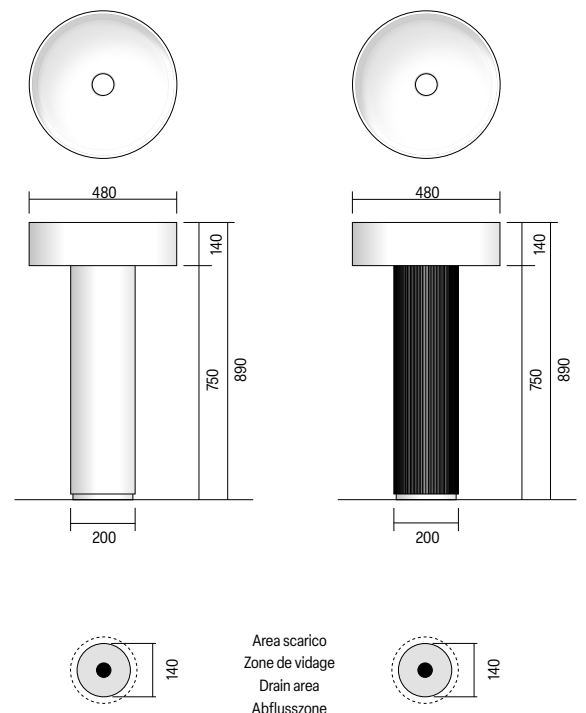

Lavabi a terra · Lavabos à terre
Floor washbasins · Standwaschbecken



	Led	Watt	Lumen	K
Standard	A	12 W/m	300 l/m	4000°
	A	12 W/m	300 l/m	3000°

Base in massello di Noce rigato e vasca in Monolith
Base en noyer massif rayée et vasque en Monolith
Solid striped walnut base and Monolith washbasin
Basis aus Massiver gestreiftem Nussbaum und Waschbecken aus Monolith

89 35 1/32 48 18 5/64 9092 MO

MONOLITH M1

MONOLITH M1 +
VERNICE OPACA · VERNIS MAT
MATT VARNISH · MATTE LACK

Base in alluminio rigato e vasca in Monolith
Base en aluminium rayée et vasque en Monolith
Striped aluminum base and Monolith washbasin
Basis aus gestreiftem Aluminium und Waschbecken aus Monolith

89 35 1/32 48 18 5/64 9095 MO

MONOLITH M1

MONOLITH M1 +
VERNICE OPACA · VERNIS MAT
MATT VARNISH · MATTE LACK

Base in alluminio liscio e vasca in Monolith
Base en aluminium lisse et vasque en Monolith
Smooth aluminum base and Monolith washbasin
Basis aus glattem Aluminium und Wanne Waschbecken aus Monolith

89 35 1/32 48 18 5/64 9090 MO

MONOLITH M1

MONOLITH M1 +
VERNICE OPACA · VERNIS MAT
MATT VARNISH · MATTE LACK



Lavabo da terra in Monolith senza foro troppo pieno compreso piletta in Monolith e sifone. Versione con spazio utile per la predisposizione del miscelatore sul piano con scarico a terra o a parete. Il foro per miscelatore sul piano, se richiesto, è incluso nel prezzo.

Per lo scarico a parete, consigliamo l'utilizzo di un tubo cromato, non compreso in quello fornito di serie, per l'ultimo tratto dello scarico.

Versione con esterno verniciato opaco o metal, cod. MOV. In Monolith M2 sempre con esterno verniciato senza maggiorazione.

Lavabo sur colonne en Monolith sans trop-plein et avec la bonde en Monolith et siphon. Version avec espace utile pour préparer l'emplacement du mitigeur sur le plan. Le trou pour le mitigeur sur le plan, si nécessaire, est inclus dans le prix Disponible dans la version avec vidage à terre ou vidage au mur.

Version vidage au mur: nous recommandons l'utilisation d'un tuyau chromé, non inclus dans celui standard, pour la dernière section du drainage.

Version avec extérieur peint en mat ou métallisé, réf. MOV. En Monolith M2, toujours avec extérieur peint, sans supplément.

Floor washbasin in Monolith with not overflow hole and Monolith drain plug and siphon. Version with useful space for the arrangement of the mixer on the top.

The hole for the mixer on the top, if required, is included in the price. Available with a ground or a wall draining. Wall drain style: we recommend the use of a chrome pipe not included in the one supplied as standard, for the last section of the drain.

Version with a matt or metallic painted finish, code MOV. The Monolith M2 is always available with a painted finish at no extra cost.

Standwaschbecken aus Monolith ohne Überlauf, Ablauf aus Monolith und Sifon inbegriffen. Version mit nützlichem Platz für die Anordnung des Mischers oben.

Das Loch für den Mischer oben, falls erforderlich, ist im Preis inbegriffen. Erhältlich sowohl mit Boden-, als auch mit Wandabfluss.

Modell Wandabfluss: wir empfehlen die Verwendung eines Chromrohrs, das nicht im Standard enthalten ist, für den letzten Abschnitt des Abflusses.

Ausführung mit matt lackierter oder metallfarbener Außenfläche, Art.-Nr. MOV. Bei Monolith M2 immer mit lackierter Außenfläche ohne Aufpreis.

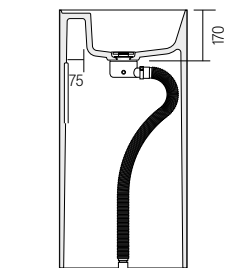
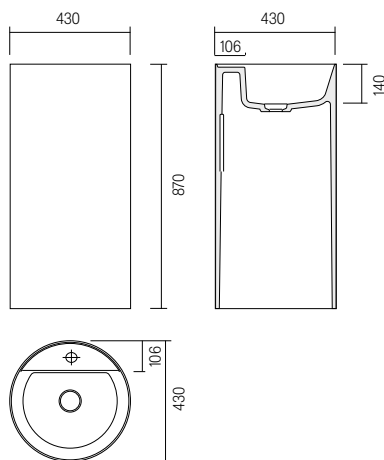

Versione scarico a terra
 Version vidage à terre
 Ground drain style
 Modell Bodenabfluss

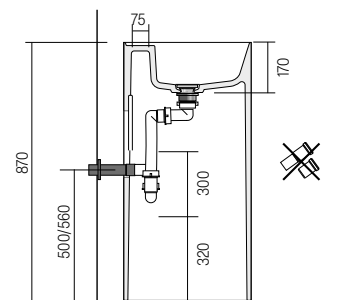
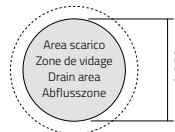

Versione scarico a parete
 Version vidage au mur
 Wall drain style
 Modell Wandabfluss

H	P	L	ART.
87	34 1/4	43	16 59/64
87	34 1/4	43	16 59/64

ME M1 M2

PLAY

Lavabi a terra · Lavabos à terre Floor washbasins · Standwaschbecken



Lavabo da terra in Monolith senza foro troppo pieno compreso piletta in Monolith e sifone. Disponibile sia nella versione con scarico a terra che con scarico a parete.
Per lo scarico a parete, consigliamo l'utilizzo di un tubo cromato non compreso in quello fornito di serie, per l'ultimo tratto dello scarico.

Versione con esterno verniciato opaco o metal, cod. MOV. In Monolith M2 sempre con esterno verniciato senza maggiorazione.

Lavabo sur colonne en Monolith sans trop-plein et avec la bonde en Monolith et siphon. Disponible dans la version avec vidage à terre ou vidage au mur.
Version vidage au mur: nous recommandons l'utilisation d'un tuyau chromé, non inclus dans celui standard, pour la dernière section du drainage.

Version avec extérieur peint en mat ou métallisé, réf. MOV. En Monolith M2, toujours avec extérieur peint, sans supplément.

Floor washbasin in Monolith with not overflow hole and Monolith drain plug and siphon. Available with a ground or a wall draining.
Wall drain style: we recommend the use of a chrome pipe not included in the one supplied as standard, for the last section of the drain.

Version with a matt or metallic painted finish, code MOV. The Monolith M2 is always available with a painted finish at no extra cost.

Standwaschbecken aus Monolith ohne Überlauf, Ablauf aus Monolith und Sifon inbegriffen. Erhältlich sowohl mit Boden-, als auch mit Wandabfluss.
Modell Wandabfluss: wir empfehlen die Verwendung eines Chromrohrs, das nicht im Standard enthalten ist, für den letzten Abschnitt des Abflusses.

Ausführung mit matt lackierter oder metallfarbener Außenfläche, Art.-Nr. MOV. Bei Monolith M2 immer mit lackierter Außenfläche ohne Aufpreis.

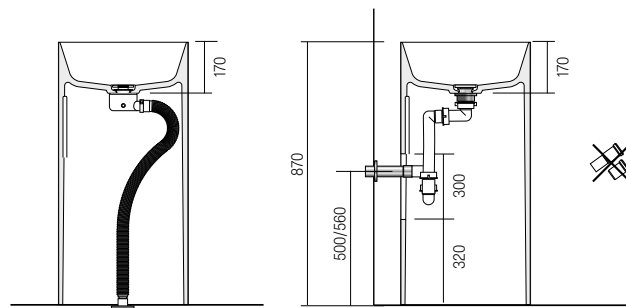
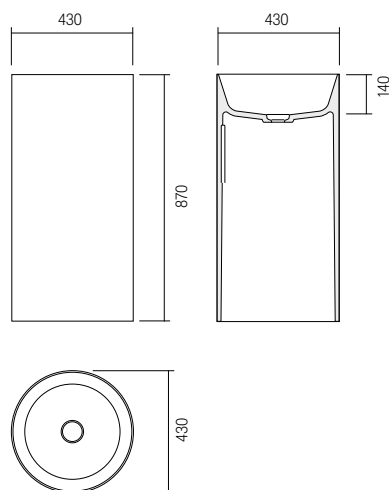

Versione scarico a terra
Version vidage à terre
Ground drain style
Modell Bodenabfluss

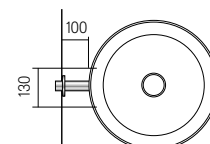
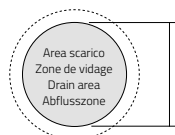

Versione scarico a parete
Version vidage au mur
Wall drain style
Modell Wandabfluss

H	P	L	ART.
87	34 1/4	43 16 5/16	9081 MO
87	34 1/4	43 16 5/16	9081 MOV

ME M1 M2

PLAY MINI

Lavabi a terra · Lavabos à terre Floor washbasins · Standwaschbecken



Lavabo da terra in Monolith senza foro troppo pieno compreso piletta in Monolith e sifone. Disponibile sia nella versione con scarico a terra che con scarico a parete.
Per lo scarico a parete, consigliamo l'utilizzo di un tubo cromato non compreso in quello fornito di serie, per l'ultimo tratto dello scarico.

Versione con esterno verniciato opaco o metal, cod. MOV. In Monolith M2 sempre con esterno verniciato senza maggiorazione.

Lavabo sur colonne en Monolith sans trop-plein et avec la bonde en Monolith et siphon. Disponible dans la version avec vidage à terre ou vidage au mur.

Version vidage au mur: nous recommandons l'utilisation d'un tuyau chromé, non inclus dans celui standard, pour la dernière section du drainage.

Version avec extérieur peint en mat ou métallisé, réf. MOV. En Monolith M2, toujours avec extérieur peint, sans supplément.

Floor washbasin in Monolith with not overflow hole and Monolith drain plug and siphon. Available with a ground or a wall draining.

Wall drain style: we recommend the use of a chrome pipe not included in the one supplied as standard, for the last section of the drain.

Version with a matt or metallic painted finish, code MOV. The Monolith M2 is always available with a painted finish at no extra cost.

Standwaschbecken aus Monolith ohne Überlauf, Ablauf aus Monolith und Sifon inbegriffen. Erhältlich sowohl mit Boden-, als auch mit Wandabfluss.

Modell Wandabfluss: wir empfehlen die Verwendung eines Chromrohrs, das nicht im Standard enthalten ist, für den letzten Abschnitt des Abflusses.

Ausführung mit matt lackierter oder metallfarbener Außenfläche, Art.-Nr. MOV. Bei Monolith M2 immer mit lackierter Außenfläche ohne Aufpreis.

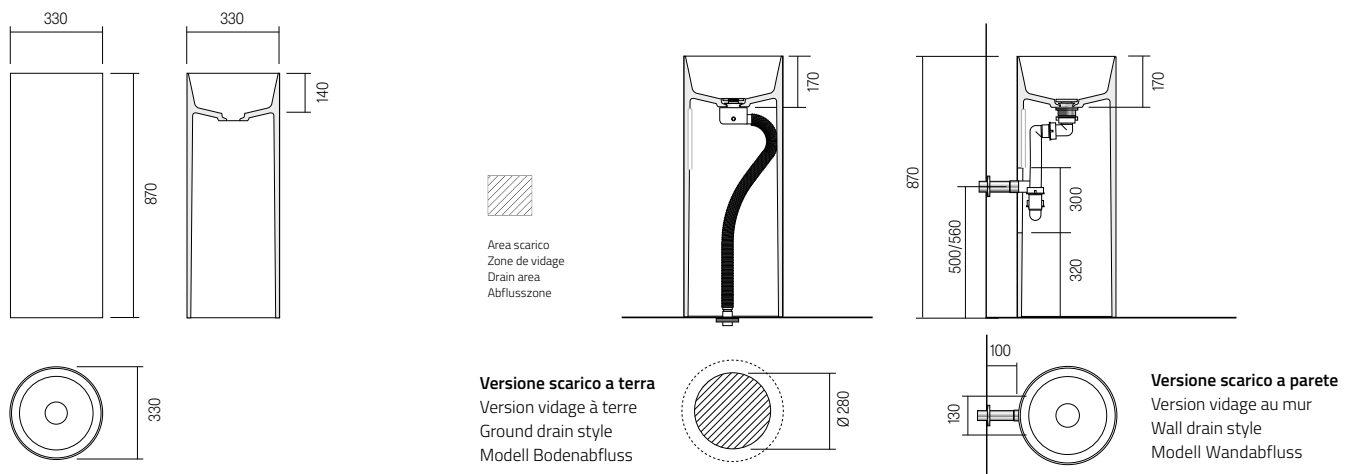

H	P	L	ART.	ME	M1	M2
87	34 1/4	33 12 63/64	9082 MO			
87	34 1/4	33 12 63/64	9082 MOV			

SHANGHAI

Lavabi a terra · Lavabos à terre Floor washbasins · Standwaschbecken



Lavabo da terra in Monolith senza foro troppo pieno compreso piletta in Monolith e sifone. Disponibile sia nella versione con scarico a terra che con scarico a parete.

Per lo scarico a parete, consigliamo l'utilizzo di un tubo cromato non compreso in quello fornito di serie, per l'ultimo tratto dello scarico.

Versione con esterno verniciato opaco o metal, cod. MOV.

Lavabo sur colonnes en Monolith sans trop-plein et avec la bonde en Monolith et siphon. Disponible dans la version avec vidage à terre ou vidage au mur.

Version vidage au mur: nous recommandons l'utilisation d'un tuyau chromé, non inclus dans celui standard, pour la dernière section du drainage.

Version avec extérieur peint en mat ou métallisé, réf. MOV.

Floor washbasin in Monolith with not overflow hole and Monolith drain plug and siphon. Available with a ground or a wall draining.

Wall drain style: we recommend the use of a chrome pipe not included in the one supplied as standard, for the last section of the drain.

Version with a matt or metallic painted finish, code MOV.

Standwaschbecken aus Monolith ohne Überlauf, Ablauf aus Monolith und Sifon inbegriffen. Erhältlich sowohl mit Boden-, als auch mit Wandabfluss.

Modell Wandabfluss: wir empfehlen die Verwendung eines Chromrohrs, das nicht im Standard enthalten ist, für den letzten Abschnitt des Abflusses.

Ausführung mit matt lackierter oder metallfarbener Außenfläche, Art.-Nr. MOV.

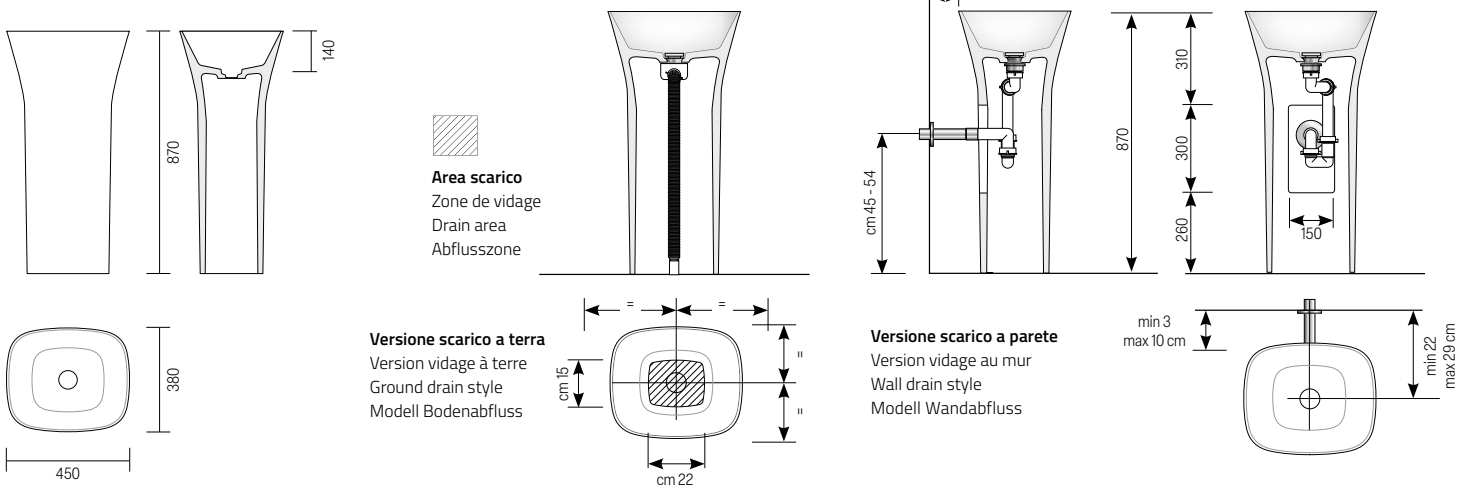

H	P	L	ART.
87	34 1/4	38	14 6 1/64 45 17 27/32 9060 MO
87	34 1/4	38	14 6 1/64 45 17 27/32 9060 MOV

ME M1 M2

LAVABI SOSPESI

LAVABOS SUSPENDU

HANGING WASHBASINS

HÄNGEWASCHBECKEN

I lavabi sono realizzati senza troppo pieno.

Il foro miscelatore può essere realizzato senza sovrapprezzo.

La piletta con tappo in Monolith, dove è prevista, è compresa nel prezzo dei lavabi. Per i lavabi in Monolith la piletta è di tipo universale: scarico libero o up-down.

Le dimensioni indicate nel listino possono subire una variazione di alcuni millimetri. Per lunghezze intermedie tra quelle indicate, calcolare sempre il prezzo della misura superiore.

I lavabi di categoria M2 non possono essere più lunghi della misura massima indicata sul disegno.

Les lavabos sont réalisés sans trop-plein.

Le trou du robinet peut être réalisé sans frais supplémentaires

La bonde avec couverture en Monolith, où elle est prévue, est comprise dans le prix des lavabos. Pour les lavabos Monolith, la bonde est de type universel : à écoulement libre ou à vidange libre.

Les dimensions indiquées dans le catalogue peuvent varier de quelques millimètres. Pour des longueurs intermédiaires que celles indiqués calculer le prix de la dimension plus grande.

Les lavabos en catégorie M2 ne peuvent pas être plus longs de la dimension maximale indiquée sur le dessin.

Sinks do not have an overflow.

The tap hole may be supplied at no extra cost

The Monolith capped drain, if foreseen, is included in the price of the sink. For Monolith washbasins, the drain is a universal type: either a free-flow or up-down drain.

The measurements stated in the list by vary by a few millimetres. For in-between lengths then the one quoted, consider the price of the bigger one.

Sinks in category M2 cannot be realized longer then the maximum dimension quoted on the drawing.

Die Waschbecken haben keinen Überlauf

Das Loch für die Mischbatterie kann ohne Aufpreis gebohrt werden. Das Ventil mit Abdeckung aus Monolith wo vorgesehen ist im Preis der Waschbecken enthalten.

Bei den Waschtischen aus Monolith handelt es sich um einen Universalablauf: Freier Ablauf oder Up-Down-Ablauf.

Die auf der Preisliste angegebenen Maße können um einige mm variieren. Für Zwischenlängen als die eingegebene, rechnen sie den oberen Preis.

Waschbecken in der M2 Kategorie können nicht länger als die maximale in der Zeichnung angegebene Masse produziert werden.

PLAY +

Lavabi sospesi · Lavabos suspendu
Hanging washbasins · Hängewaschbecken



Lavabo sospeso in Monolith, senza foro troppo pieno tappo piletta in Monolith. Completo di staffe. Versione con spazio utile per la predisposizione del miscelatore sul piano. Sifone consigliato art. S.SPA.02. **Versione con esterno verniciato opaco o metal, cod. MOV.**

Lavabo suspendu en Monolith sans trop plein bonde en Monolith. Avec étriers. Version avec espace utile pour préparer l'emplacement du mitigeur sur le plan. Siphon recommandé art. S.SPA.02. **Version avec extérieur peint en mat ou métallisé, réf. MOV.**

Hanging washbasin in Monolith, with no overflow, with Monolith drain plug. Brackets included. Version with useful space for the arrangement of the mixer on the top. Recommended siphon art. S.SPA.02. **Version with a matt or metallic painted finish, code MOV.**

Hängewaschbecken aus Monolith, ohne Überlaufloch, Ventil aus Monolith. Komplett mit Befestigungsbügeln. Version mit nützlichem Platz für die Anordnung des Mischers oben. Empfohlener Siphon Artikel S.SPA.02. **Ausführung mit matt lackierter oder metallfarbener Außenfläche, Art.-Nr. MOV.**

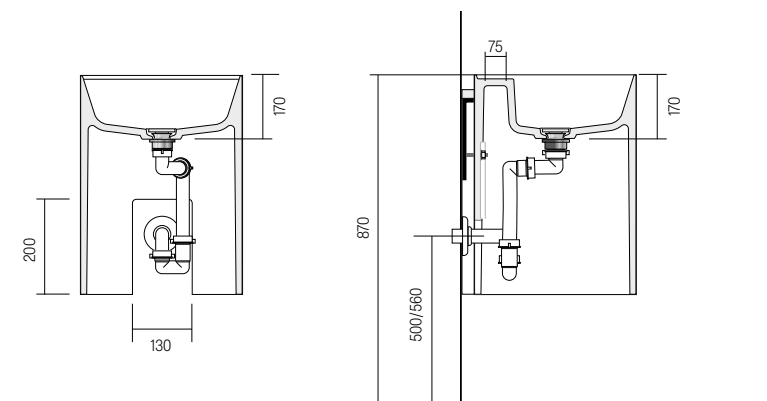
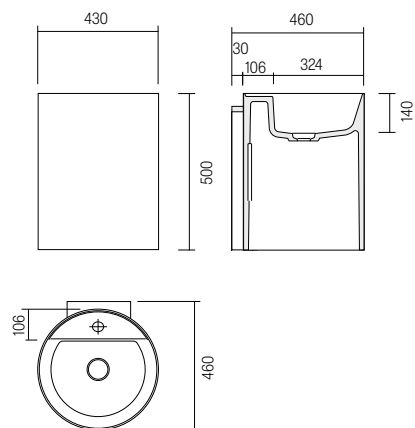

H	P	L	ART.	ME	M1	M2
50	19 11/16	46 18 7/64	43 16 59/64	90801 MO		
50	19 11/16	46 18 7/64	43 16 59/64	90801 MOV		

PLAY

Lavabi sospesi · Lavabos suspendu Hanging washbasins · Hängewaschbecken



Lavabo sospeso in Monolith, senza foro troppo pieno tappo piletta in Monolith. Completo di staffe. Sifone consigliato art. S.SPA.02.

Versione con esterno verniciato opaco o metal, cod. MOV.

Lavabo suspendu en Monolith sans trop plein bonde en Monolith. Avec étriers. Siphon recommandé art. S.SPA.02.

Version avec extérieur peint en mat ou métallisé, réf. MOV.

Hanging washbasin in Monolith, with no overflow, with Monolith drain plug. Brackets included. Recommended siphon art. S.SPA.02.

Version with a matt or metallic painted finish, code MOV.

Hängewaschbecken aus Monolith, ohne Überlaufloch, Ventil aus Monolith. Komplett mit Befestigungsbügeln. Empfohlener Siphon Artikel S.SPA.02.

Ausführung mit matt lackierter oder metallfarbener Außenfläche, Art.-Nr. MOV.

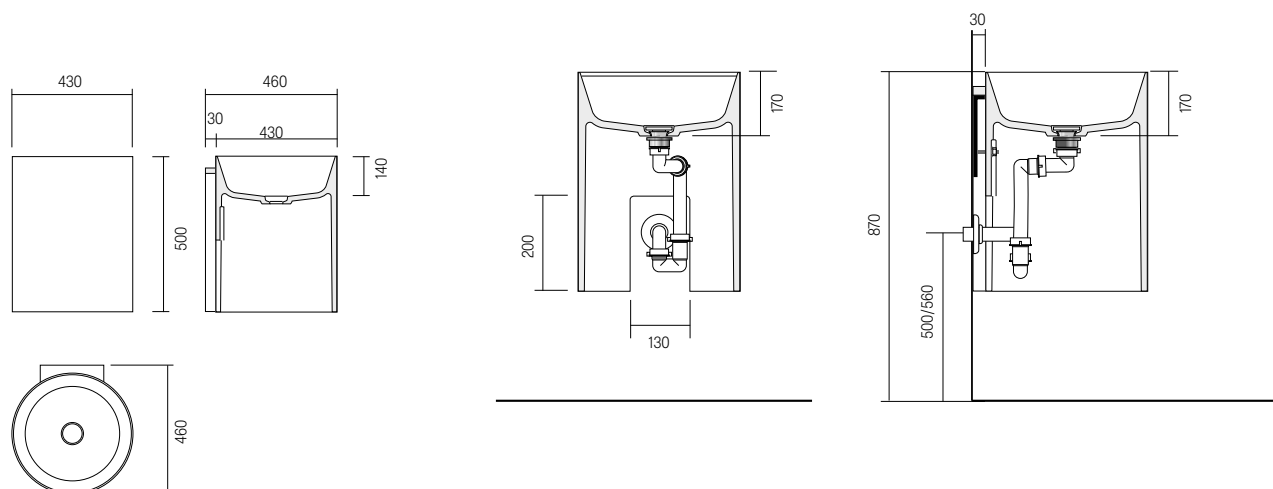

H	P	L	ART.	ME	M1	M2
50	19 1/16	46 18 7/64	43 16 59/64	90811 MO		
50	19 1/16	46 18 7/64	43 16 59/64	90811 MOV		

PLAY MINI

Lavabi sospesi · Lavabos suspendu
 Hanging washbasins · Hängewaschbecken



Lavabo sospeso in Monolith, senza foro troppo pieno tappo piletta in Monolith. Completo di staffe. Sifone consigliato art. S.SPA.02.

Lavabo suspendu en Monolith sans trop plein bonde en Monolith. Avec étriers. Siphon recommandé art. S.SPA.02.

Hanging washbasin in Monolith, with no overflow, with Monolith drain plug. Brackets included. Recommended siphon art. S.SPA.02.

Hängewaschbecken aus Monolith, ohne Überlaufloch, Ventil aus Monolith. Komplett mit Befestigungsbügeln. Empfohlener Siphon Artikel S.SPA.02.

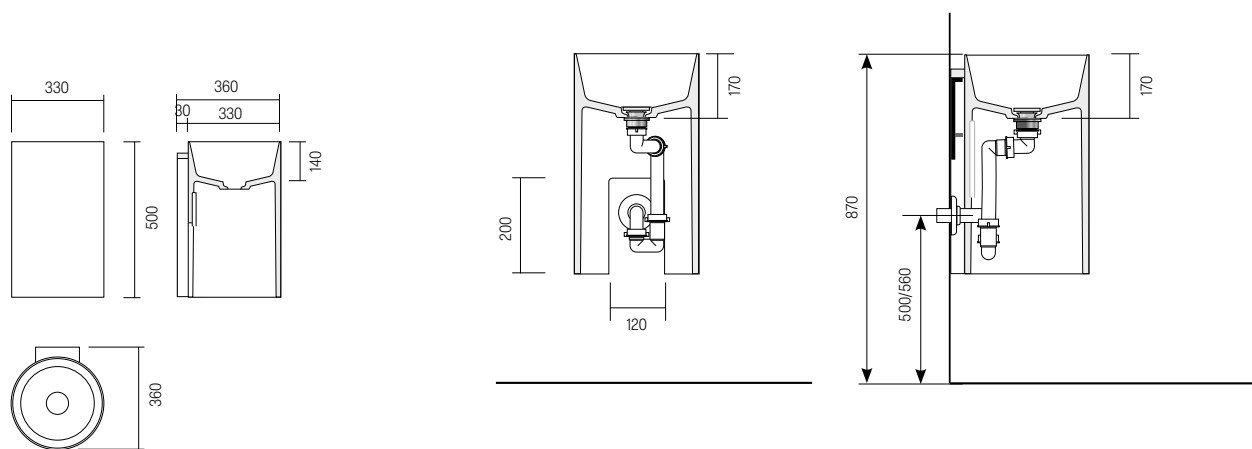

H	P	L		ART.	ME	M1	M2
50	19 11/16	36	14 11/64	33	12 63/64	90821 MO	
50	19 11/16	36	14 11/64	33	12 63/64	90821 MOV	

CARTESIO

Lavabi sospesi · Lavabos suspendu Hanging washbasins · Hängewaschbecken

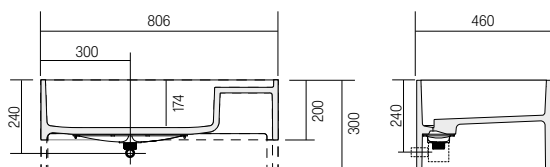

○ Scarico - Vidage - Drain - Abfluss

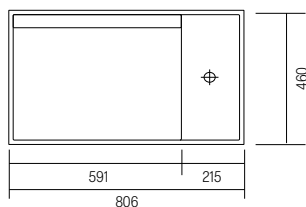

Lavabo sospeso in Monolith, senza foro troppo pieno, con scarico a canale.
Disponibile solamente con piano a destra e vasca a sinistra. Completo di staffe.
Disponibile nella versione con esterno verniciato in qualsiasi colore opaco o Metal - codice MOV.
Consigliato l'utilizzo del sifone 114.CCL90.

Lavabo suspendu en Monolith, sans trou de trop-plein, avec bonde cà canal.
Disponibile uniquement avec l'étagère à droite et la baignoire à gauche. Avec étriers.
Disponibile avec extérieur peint dans n'importe quelle couleur mat ou Metal - code MOV.
Il est conseillé l'utilisation du siphon, article 114.CCL90.

Suspended washbasin in Monolith, without overflow, with channel drain.
Only available with top on the right and bowl on the left. Brackets included.
Available in the version with painted exterior in any mat color or Metal - code MOV.
It is recommended to use the 114.CCL90 siphon.

Abgehängtes Waschbecken in Monolith, ohne Überlauf, mit Kanalablauf.
Nur mit Oberteil rechts und Schale links erhältlich. Komplett mit Befestigungsbügeln.
Erhältlich in der Version mit lackierter Außenseite in jeder matten oder Metal Farbe - MOV-Code.
Es wird empfohlen der versenkter Chromsifon 114.CCL90.

H	P	L	ART.	ME	M1	M2
20	7 7/8	46 18 7/64	80,6 31 47/64	986171 MO		
30	11 13/16	46 18 7/64	80,6 31 47/64	986172 MO		
20	7 7/8	46 18 7/64	80,6 31 47/64	986171 MOV		
30	11 13/16	46 18 7/64	80,6 31 47/64	986172 MOV		

RADIUS

Lavabi sospesi · Lavabos suspendu Hanging washbasins · Hängewaschbecken



Lavabo sospeso in Monolith, senza foro troppo pieno, tappo piletta in Monolith. Completo di staffe.
Disponibile anche in Monolith bianco con lato esterno verniciato (986161 MOV).

Lavabo suspendu en Monolith sans trou de trop plein, bouchon bonde en Monolith. Avec étriers. Position vasque
comme sur le dessin. Disponible également en blanc Monolith avec extérieur peint (986161 MOV).

Hanging washstand in Monolith, with no overflow, with Monolith drain plug. Brackets included. Sink position as
shown. Also available in Monolith white with painted exterior (986161 MOV).

Hängewaschbecken aus Monolith, ohne Überlaufloch, Ventilstopfen aus Monolith. Komplett mit
Befestigungsbügel. Auch in Monolith weiß mit lackierter Außenseite erhältlich (986061 MOV).

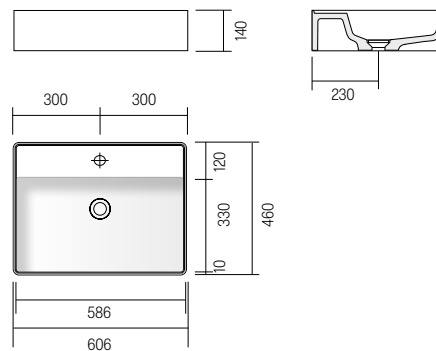

H	P	L	ART.	ME	M1	M2
14	5 ³³ / ₆₄	46	18 ⁷ / ₆₄	60,6	23 ⁵⁵ / ₆₄	986161 MO
14	5 ³³ / ₆₄	46	18 ⁷ / ₆₄	60,6	23 ⁵⁵ / ₆₄	986161 MOV

TRAYN 30

Lavabi sospesi · Lavabos suspendu Hanging washbasins · Hängewaschbecken



Lavabo sospeso in Monolith destro o sinistro, scarico libero. Completo di staffe. Sifone consigliato per installazione su mobile art. S.SPA.02.
Sifone consigliato per installazione su mensola art. WA43851. Disponibile nella versione con esterno verniciato in qualsiasi colore opaco o Metal- codice MOV.

Lavabo à poser Monolith, version droite ou gauche, à évacuation libre. Avec étriers. Siphon recommandé pour l'installation sur un meuble art. S.SPA.02.
Siphon recommandé pour l'installation d'étagères art. WA43851. Disponible avec extérieur peint dans n'importe quelle couleur mat ou Metal - code MOV.

Monolith countertop sink (right or left), with free-drain. Brackets included. Recommended siphon for cabinet installation art. S.SPA.02.
Recommended siphon for installation on shelf art. WA43851 Available in the version with painted exterior in any mat color or Metal - code MOV.

Aufsatzwaschbecken aus Monolith, rechts oder links, mit freiem Abfluss. Komplet mit Befestigungsbügeln. Empfohlener Siphon für den Schrankeinbau Artikel S.SPA.02.
Empfohlener Siphon für den Regaleinbau Artikel WA43851. Erhältlich in der Version mit lackierter Außenseite in jeder matten Farbe oder Metal - MOV-Code.

H	P	L	ART.	ME	M1	M2
20	7 ⁷ / ₈	25	9 ⁵³ / ₆₄	45	17 ⁴⁵ / ₆₄	S 1600 MO
20	7 ⁷ / ₈	25	9 ⁵³ / ₆₄	45	17 ⁴⁵ / ₆₄	S 1600 MOV
20	7 ⁷ / ₈	25	9 ⁵³ / ₆₄	46 - 135	18 ⁷ / ₆₄ - 53 ⁹ / ₆₄	S 1605 MO

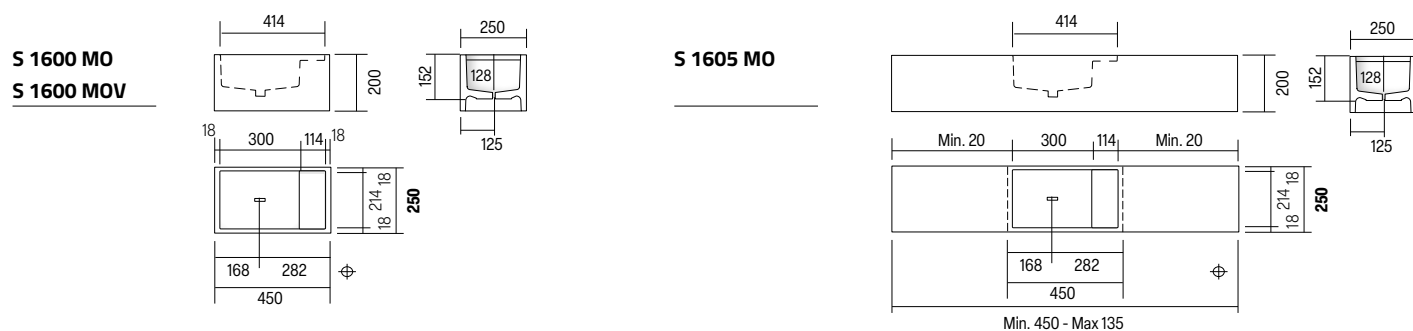

* Categoria M2 lunghezza massima 135 cm · Catégories M2 : longueur maximale de 135 cm.
Categories M2: maximum length 135 cm. · Kategorie M2, maximale Länge 135 cm.

DREAM

Lavabi sospesi · Lavabos suspendu Hanging washbasins · Hängewaschbecken



Lavabo sospeso in Monolith, senza foro troppo pieno, con scarico a canale.
Completo di staffe. **Finitura standard opaca, a richiesta finitura lucida con una maggiorazione del 10%.**
Consigliato l'utilizzo del sifone WA43851 (vedi schema).

Lavabo suspendu en Monolith, sans trou de trop-plein, avec bonde cà canal.
Avec étriers. **Finition mate standard, finition brillante sur demande avec un supplément de 10%.**
Il est conseillé l'utilisation du siphon, article WA43851 (voir le schéma).

Suspended washbasin in Monolith, without overflow, with channel drain.
Brackets included. **Standard matt finish, glossy finish on request with a 10% surcharge.**
It is recommended to use the WA43851 siphon (see diagram)..

Abgehängtes Waschbecken in Monolith, ohne Überlauf, mit Kanalablauf. Komplet mit Befestigungsbügeln.
Standardmäßige matte Ausführung, glänzende Ausführung auf Anfrage mit einem Aufpreis von 10%. Es wird empfohlen der versenkter Chromsifon WA43851 (Siehe Diagramm).

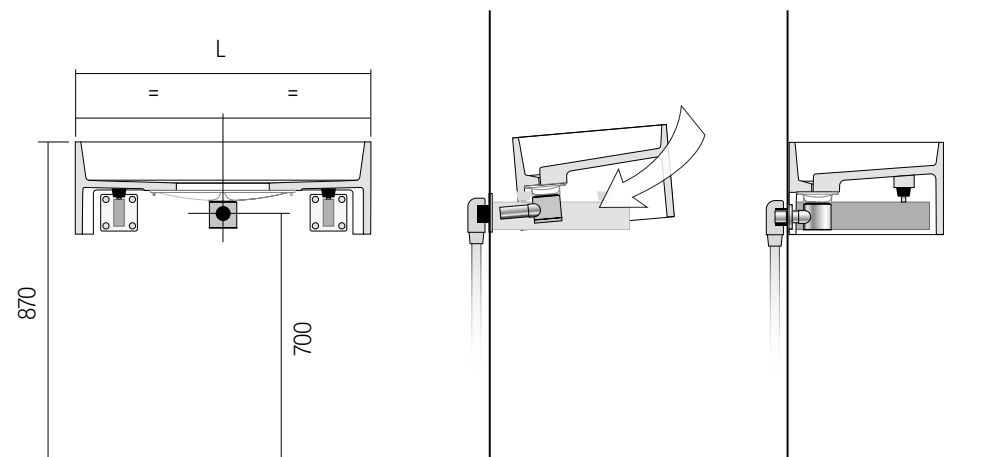

Lavabi sospesi · Lavabos suspendu
Hanging washbasins · Hängewaschbecken

41 cm

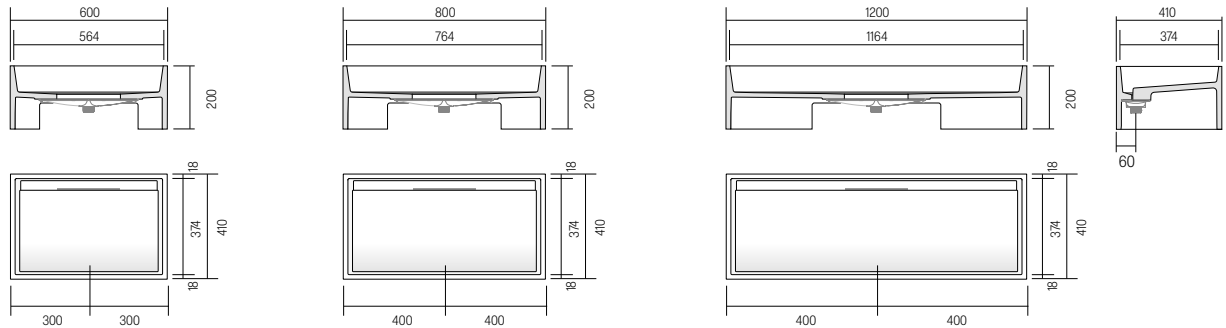

H	P	L	ART.	ME	M1	M2
20	7 7/8	41	16 9/64	60	23 5/8	S 1620 MO
				80	31 1/2	S 1621 MO
				120	47 1/4	S 1622 MO

46 cm / 48 cm

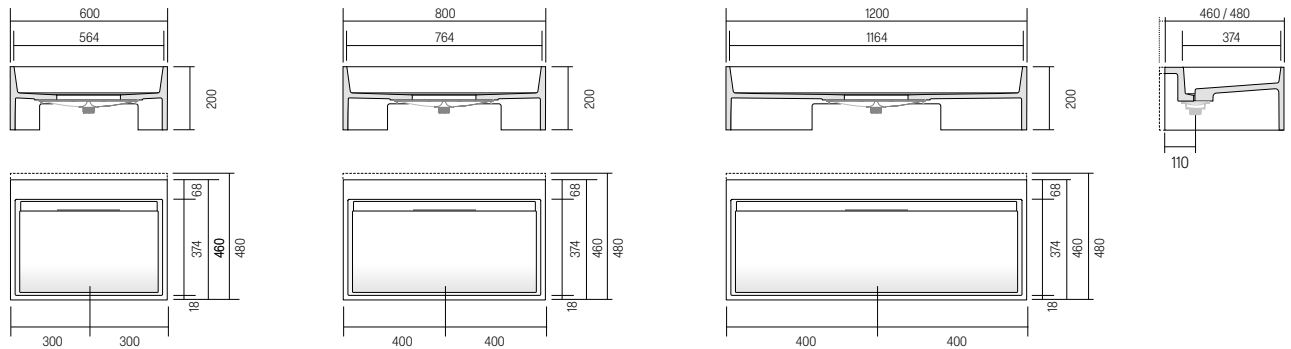

H	P	L	ART.	ME	M1	M2
20	7 7/8	46/48	18 7/64 - 18 57/64	60	23 5/8	S 1623 MO
				80	31 1/2	S 1624 MO
				120	47 1/4	S 1625 MO

53 cm

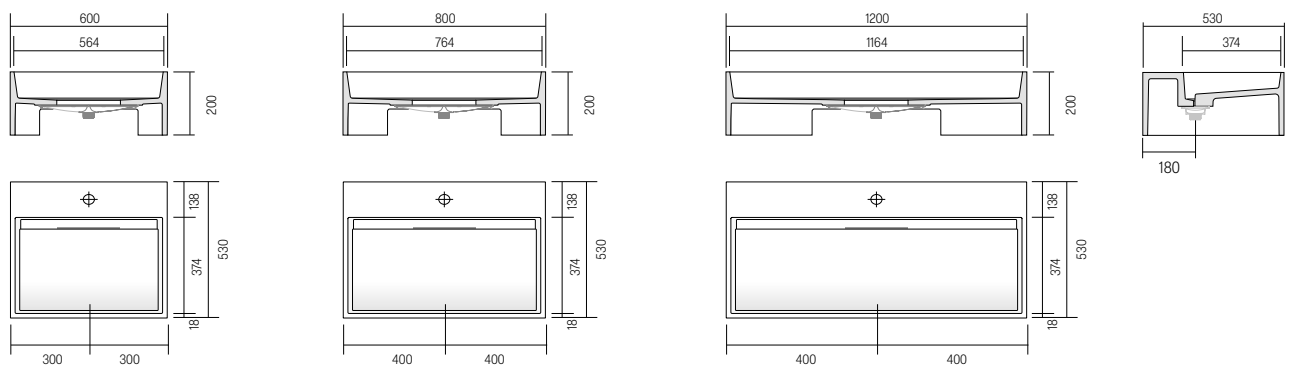

H	P	L	ART.	ME	M1	M2
20	7 7/8	53	20 55/64	60	23 5/8	S 1626 MO
				80	31 1/2	S 1627 MO
				120	47 1/4	S 1628 MO

TRAYN

Lavabi sospesi · Lavabos suspendu Hanging washbasins · Hängewaschbecken

Lavabo sospeso in Monolith, senza foro troppo pieno con scarico a canale. Completo di staffe. 1 o 2 vasche. Per lunghezze intermedie tra quelle indicate, considerare sempre il prezzo della misura superiore. Consigliato l'utilizzo del sifone WA43851. Specificare sempre la distanza tra il centro lavabo e gli estremi.

Lavabo suspendu en Monolith sans trou de trop plein, avec vidage à conduit. Avec étriers. 1 ou 2 vasques. Pour des longueurs intermédiaires que celles indiqués calculer le prix de la dimension plus grande. Il est conseillé l'utilisation du siphon, article WA43851.

Toujours spécifier la distance entre le centre du lavabo et les côtés. Hanging washstand in Monolith, with no overflow, with channel drain. Brackets included. 1 or 2 bowls.

For in-between lengths then the one quoted, consider the price of the bigger one. It is recommended to use the WA43851 siphon.

Always specify the distance between the centre and the ends of the washstand.

Hängewaschbecken aus Monolith, ohne Überlaufloch, Kanalablauf. Komplett mit Befestigungsbügeln. 1 oder 2 Spüle.

Für Zwischenlängen als die eingegebene, rechnen sie den oberen Preis. Es wird empfohlen der versenker Chromsifon WA43851.

Immer den Abstand zwischen der Beckenmitte und den Außenrändern angeben.

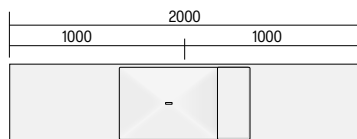

* Categoria M2 lunghezza massima 200 cm · Catégories M2 : longueur maximale de 200 cm.
Categories M2: maximum length 200 cm. · Kategorie M2, maximale Länge 200 cm.

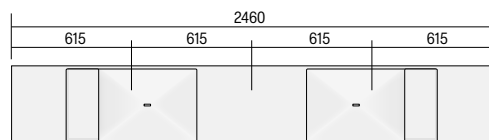

* Categoria M2 lunghezza massima 246 cm · Catégories M2 : longueur maximale de 246 cm.
Categories M2: maximum length 246 cm. · Kategorie M2, maximale Länge 246 cm.

Lavabi sospesi · Lavabos suspendu
Hanging washbasins · Hängewaschbecken

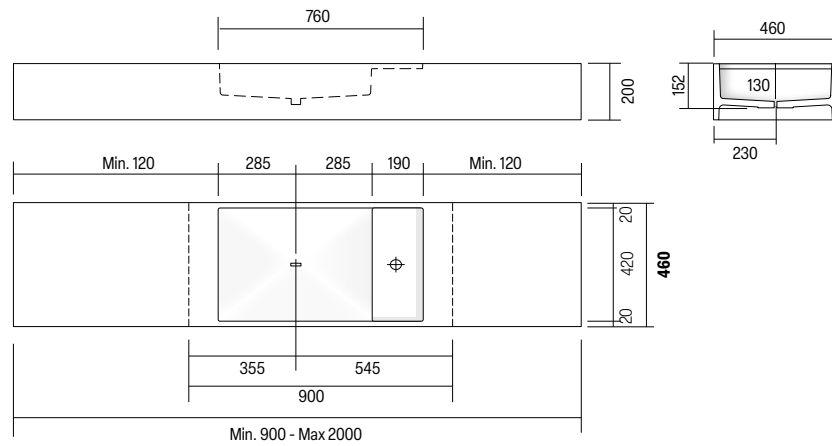

H	P	L	ART.	ME	M1	M2		
20	7 7/8	46	18 7/64	90 - 116	35 27/64 - 46 43/64	S 9242 MO		
				117 - 126	46 1/16 - 49 39/64	S 9243 MO		
				127 - 136	50 9/16 - 53 35/64	S 9244 MO		
				137 - 156	53 15/16 - 61 27/64	S 9245 MO		
				157 - 166	61 13/16 - 65 23/64	S 9246 MO		
				167 - 186	65 3/4 - 73 15/64	S 9247 MO		
				187 - 200	73 5/8 - 78 47/64	S 9248 MO		

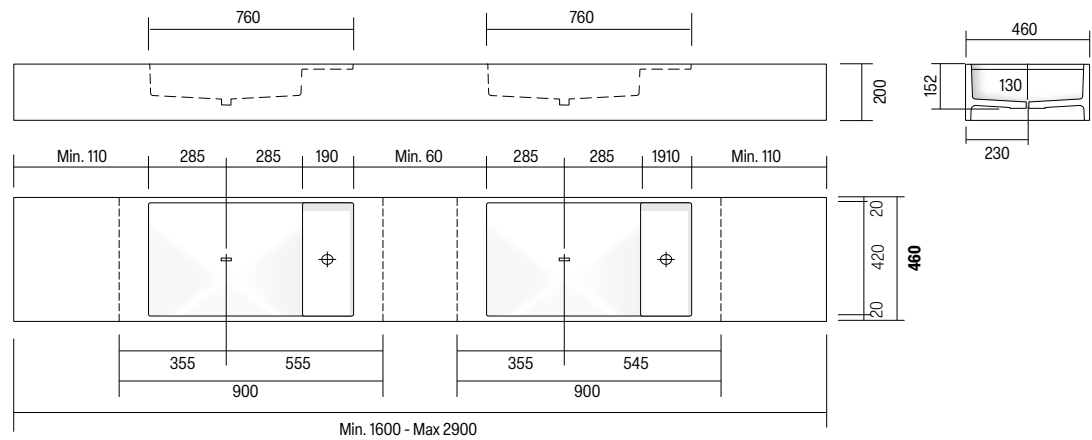

H	P	L	ART.	ME	M1	M2		
20	7 7/8	46	18 7/64	160 - 186	62 63/64 - 73 15/64	S 9255 MO		
				187 - 226	73 5/8 - 88 31/16	S 9256 MO		
				227 - 246	89 3/8 - 96 27/32	S 9257 MO		
				247 - 290	97 1/4 - 114 11/64	S 9258 MO		



Lavabo sospeso in Monolith, senza foro troppo pieno tappo piletta in Monolith. Completo di staffe. 1 o 2 vasche. Consigliato l'utilizzo del sifone WA43851.

Il miscelatore sul piano deve essere installato in posizione decentrata a destra o sinistra della vasca.

Per lunghezze intermedie tra quelle indicate, considerare sempre il prezzo della misura superiore. Specificare sempre la distanza tra il centro lavabo e gli estremi.

Lavabo suspendu en Monolith sans trou de trop plein bouchon bonde en Monolith. Avec étriers. 1 ou 2 vasques. Il est conseillé l'utilisation du siphon, article WA43851.

Le mélangeur du haut doit être installé dans une position décentrée, à droite ou à gauche de la vasque.

Pour des longueurs intermédiaires que celles indiqués calculer le prix de la dimension plus grande. Toujours spécifier la distance entre le centre du lavabo et les côtés.

Hanging washstand in Monolith, with no overflow, with Monolith drain plug. Brackets included. 1 or 2 bowls. It is recommended to use the WA43851 siphon.

The mixer on the top must be installed off-centre to the right or left of the sink.

For in-between lengths then the one quoted, consider the price of the bigger one. Always specify the distance between the centre and the ends of the washstand.

Hängewaschbecken aus Monolith, ohne Überlaufloch, Ventilstopfen aus Monolith. Komplett mit Befestigungsbügel. 1 oder 2 Spüle. Es wird empfohlen der versenkter Chromsifon WA43851..

Der Mischer auf der Oberseite muss außermittig rechts oder links von der Waschtisch installiert werden.

Für Zwischenlängen als die eingegebene, rechnen sie den oberen Preis. Immer den Abstand zwischen der Beckenmitte und den Außenrändern angeben.

Lavabi sospesi · Lavabos suspendu Hanging washbasins · Hängewaschbecken

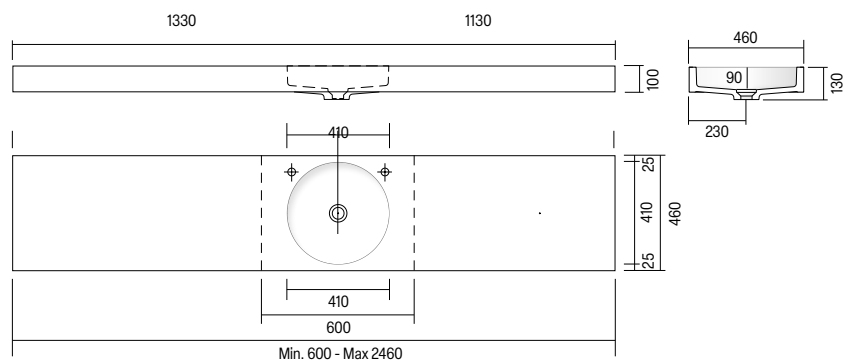

H	P	L	ART.	ME	M1	M2
10	3 15/16	46	18 7/64	60 - 80	23 5/8 - 31 1/2	S 2510 MO
				81 - 96	31 57/64 - 37 51/64	S 2511 MO
				97 - 116	38 3/16 - 46 43/64	S 2512 MO
				117 - 126	46 1/16 - 49 39/64	S 2513 MO
				127 - 140	50 9/16 - 55 7/64	S 2514 MO
				141 - 156	55 1/2 - 61 27/64	S 2515 MO
				157 - 166	61 13/16 - 65 23/64	S 2516 MO
				167 - 186	65 3/4 - 73 15/64	S 2517 MO
				187 - 206	73 5/8 - 81 7/64	S 2518 MO
				207 - 226	81 1/2 - 88 31/32	S 2519 MO
				227 - 246	89 3/8 - 96 27/32	S 2520 MO

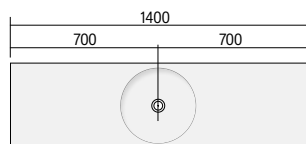

* Categoria M2 lunghezza massima 140 cm · Catégories M2 : longueur maximale de 140 cm.
Categories M2: maximum length 140 cm. · Kategorie M2, maximale Länge 140 cm.

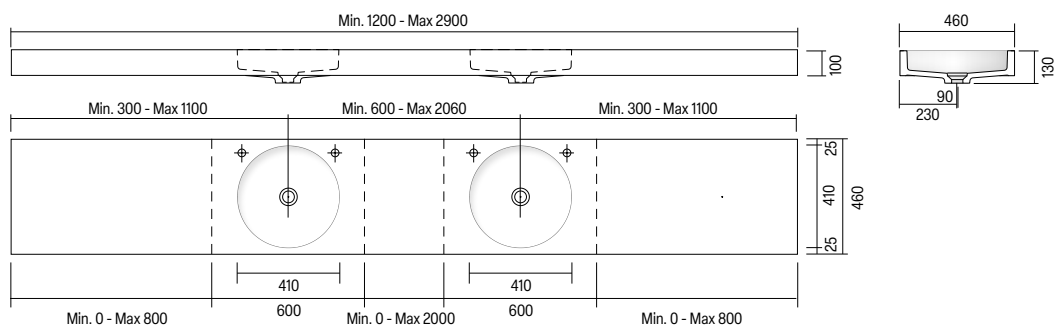

H	P	L	ART.	ME	M1	M2
10	3 15/16	46	18 7/64	120 - 166	47 1/4 - 65 23/64	S 2525 MO
				167 - 186	65 3/4 - 73 15/64	S 2526 MO
				187 - 226	73 5/8 - 88 31/16	S 2527 MO
				227 - 246	89 3/8 - 96 27/32	S 2528 MO
				247 - 290	97 1/4 - 114 11/64	S 2529 MO



* Categoria M2 lunghezza massima 226 cm · Catégories M2 : longueur maximale de 226 cm.
Categories M2: maximum length 226 cm. · Kategorie M2, maximale Länge 226 cm.



Lavabo sospeso in Monolith, senza foro troppo pieno con scarico a canale. Completo di staffe. 1 o 2 vasche.
Per lunghezze intermedie tra quelle indicate, considerare sempre il prezzo della misura superiore. Consigliato l'utilizzo del sifone WA43851.
Specificare sempre la distanza tra il centro lavabo e gli estremi.

Lavabo suspendu en Monolith sans trou de trop plein, avec vidage à conduit. Avec étriers. 1 ou 2 vasques.
Pour des longueurs intermédiaires que celles indiqués calculer le prix de la dimension plus grande. Il est conseillé l'utilisation du siphon, article WA43851.
Toujours spécifier la distance entre le centre du lavabo et les côtés.

Hanging washstand in Monolith, with no overflow, with channel drain. Brackets included. 1 or 2 bowls.
For in-between lengths then the one quoted, consider the price of the bigger one. It is recommended to use the WA43851 siphon.
Always specify the distance between the centre and the ends of the washstand.

Hängewaschbecken aus Monolith, ohne Überlaufloch, Kanalablauf. Komplett mit Befestigungsbügeln. 1 oder 2 Spüle.
Für Zwischenlängen als die eingegebene, rechnen sie den oberen Preis. Es wird empfohlen der versenkter Chromsifon WA43851.
Immer den Abstand zwischen der Beckenmitte und den Außenrändern angeben.

Lavabi sospesi · Lavabos suspendu
Hanging washbasins · Hängewaschbecken

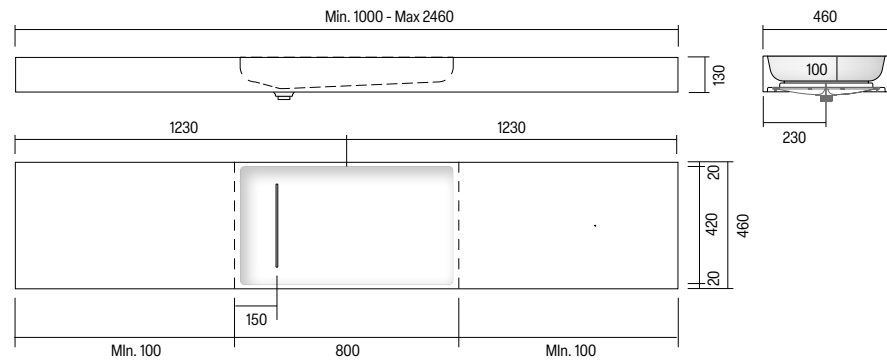

H	P	L	ART.	ME	M1	M2
13	5 1/8	46	18 7/64	100 - 116	35 13/16 - 46 43/64	S 2534 MO
				117 - 126	46 1/16 - 49 39/64	S 2535 MO
				127 - 136	50 9/16 - 53 35/64	S 2536 MO
				137 - 156	53 15/16 - 61 27/64	S 2537 MO
				157 - 166	61 13/16 - 65 23/64	S 2538 MO
				167 - 186	65 3/4 - 73 15/64	S 2539 MO
				187 - 206	73 5/8 - 81 7/64	S 2540 MO
				207 - 226	81 1/2 - 88 31/32	S 2541 MO
				227 - 246	89 3/8 - 96 27/32	S 2542 MO

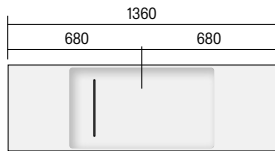

* Categoria M2 lunghezza massima 136 cm · Catégories M2 : longueur maximale de 136 cm.
Categories M2: maximum length 136 cm. · Kategorie M2, maximale Länge 136 cm.

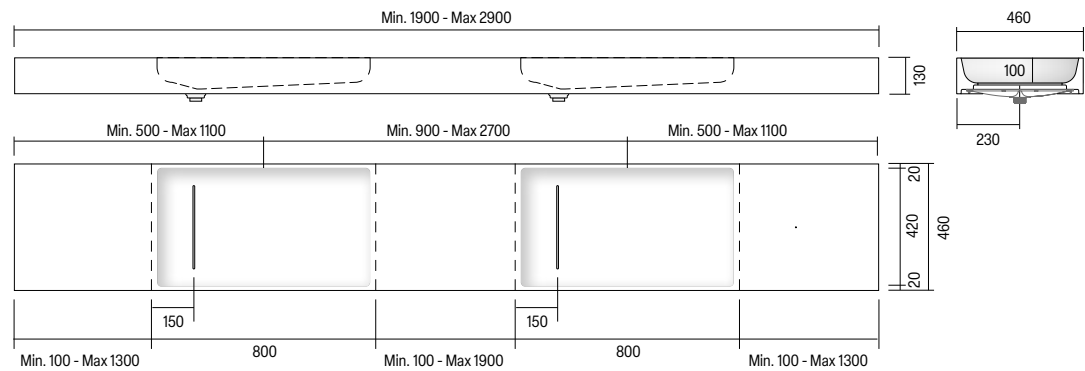

H	P	L	ART.	ME	M1	M2
13	5 1/8	46	18 7/64	190 - 226	74 51/64 - 88 31/16	S 2546 MO
				227 - 246	89 3/8 - 96 27/32	S 2547 MO
				247 - 290	97 1/4 - 114 11/64	S 2548 MO



* Categoria M2 lunghezza massima 246 cm · Catégories M2 : longueur maximale de 246 cm.
Categories M2: maximum length 246cm. · Kategorie M2, maximale Länge 246 cm.



Lavabo sospeso in Monolith, senza foro troppo pieno tappo piletta in Monolith. Completo di staffe. Una o due vasche. Per lunghezze intermedie tra quelle indicate, considerare sempre il prezzo della misura superiore. Specificare sempre la distanza tra il centro lavabo e gli estremi. Consigliato l'utilizzo del sifone WA43851.

Lavabo suspendu en Monolith sans trou de trop plein bouchon bonde en Monolith. Avec étriers. 1 ou 2 vasques. Pour des longueurs intermédiaires que celles indiqués calculer le prix de la dimension plus grande. Toujours spécifier la distance entre le centre du lavabo et les côtés. Il est conseillé l'utilisation du siphon, article WA43851.

Hanging washstand in Monolith, with no overflow, with Monolith drain plug. Brackets included. 1 or 2 bowls. For in-between lengths then the one quoted, consider the price of the bigger one. Always specify the distance between the centre and the ends of the washstand. It is recommended to use the WA43851 siphon.

Hängewaschbecken aus Monolith, ohne Überlaufloch, Ventilstopfen aus Monolith. Komplett mit Befestigungsbügeln. 1 oder 2 Spüle.

Für Zwischenlängen als die eingegebene, rechnen sie den oberen Preis. Immer den Abstand zwischen der Beckenmitte und den Außenrändern angeben. Es wird empfohlen der versenkte Chromsifon WA43851.

Lavabi sospesi · Lavabos suspendu Hanging washbasins · Hängewaschbecken

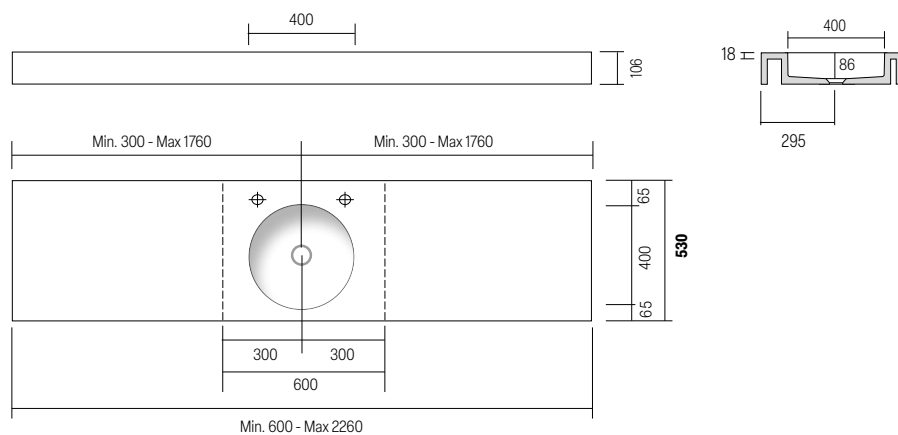

H	P	L	ART.	ME	M1	M2
12	4 3 ³ / ₃₂	53	20 5 ⁵ / ₆₄	60 - 80	23 5 ⁵ / ₈ - 31 1 ¹ / ₂	S 2550 MO
				81 - 96	31 5 ⁷ / ₆₄ - 37 5 ¹ / ₆₄	S 2551 MO
				97 - 116	38 3 ¹ / ₁₆ - 46 4 ³ / ₆₄	S 2552 MO
				117 - 126	46 1 ¹ / ₁₆ - 49 3 ⁹ / ₆₄	S 2553 MO
				127 - 140	50 9 ₆ - 55 7 ₆₄	S 2554 MO
				141 - 156	55 1 ₂ - 61 2 ⁷ / ₆₄	S 2555 MO
				157 - 166	61 1 ³ / ₁₆ - 65 2 ³ / ₆₄	S 2556 MO
				167 - 186	65 3 ₄ - 73 1 ⁵ / ₆₄	S 2557 MO
				187 - 206	73 3 ⁹ / ₆₄ - 81 3 ³ / ₃₂	S 2558 MO
				207 - 226	81 3 ¹ / ₆₄ - 86 3 ⁹ / ₆₄	S 2559 MO

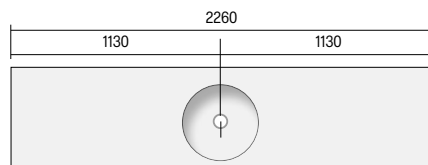

* Categoria M2 lunghezza massima 226 cm · Catégories M2 : longueur maximale de 226cm.
Categories M2: maximum length 226 cm. · Kategorie M2, maximale Länge 226cm.

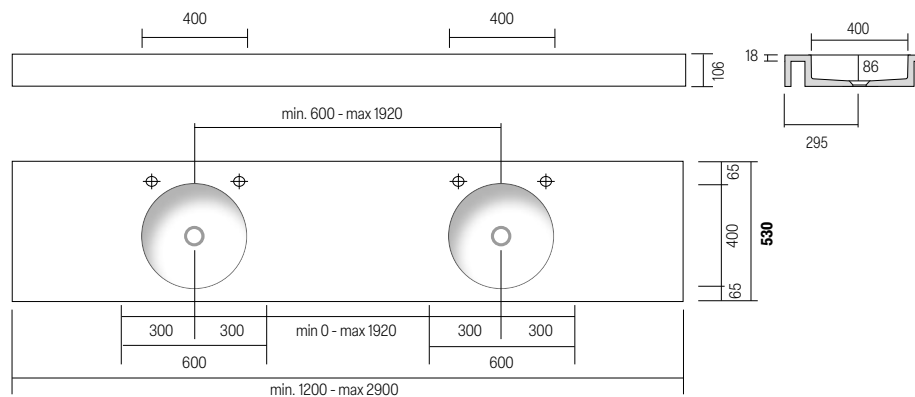

H	P	L	ART.	ME	M1	M2
12	4 2 ³ / ₃₂	53	20 5 ⁵ / ₆₄	120 - 166	47 1 ₄ - 65 2 ³ / ₆₄	S 2564 MO
				167 - 186	65 3 ₄ - 73 1 ⁵ / ₆₄	S 2565 MO
				187 - 226	73 5 ₈ - 88 3 ¹ / ₁₆	S 2566 MO
				227 - 246	89 3 ₈ - 96 2 ⁷ / ₃₂	S 2567 MO
				247 - 290	97 1 ₄ - 114 1 ¹ / ₆₄	S 2568 MO

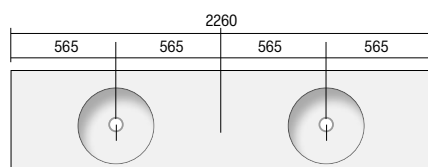

* Categoria M2 lunghezza massima 226 cm · Catégories M2 : longueur maximale de 226 cm.
Categories M2: maximum length 226 cm. · Kategorie M2, maximale Länge 226 cm.

ASCOT H

Lavabi sospesi · Lavabos suspendu Hanging washbasins · Hängewaschbecken



Lavabo sospeso in Monolith, senza foro troppo pieno tappo piletta in Monolith. Completo di staffe. Per lunghezze intermedie tra quelle indicate, considerare sempre il prezzo della misura superiore. Consigliato l'utilizzo del sifone WA43851.

Lavabo suspendu en Monolith sans trou de trop plein bouchon bonde en Monolith. Avec étriers. Pour des longueurs intermédiaires que celles indiqués calculer le prix de la dimension plus grande. Il est conseillé l'utilisation du siphon, article WA43851.

Hanging washstand in Monolith, with no overflow, with Monolith drain plug. Brackets included. For in-between lengths then the one quoted, consider the price of the bigger one. It is recommended to use the WA43851 siphon.

Hängewaschbecken aus Monolith, ohne Überlaufloch, Ventilstopfen aus Monolith. Komplett mit Befestigungsbügeln. Für Zwischenlängen als die eingegebene, rechnen sie den oberen Preis. Es wird empfohlen der versenkter Chromsifon WA43851.

46 cm

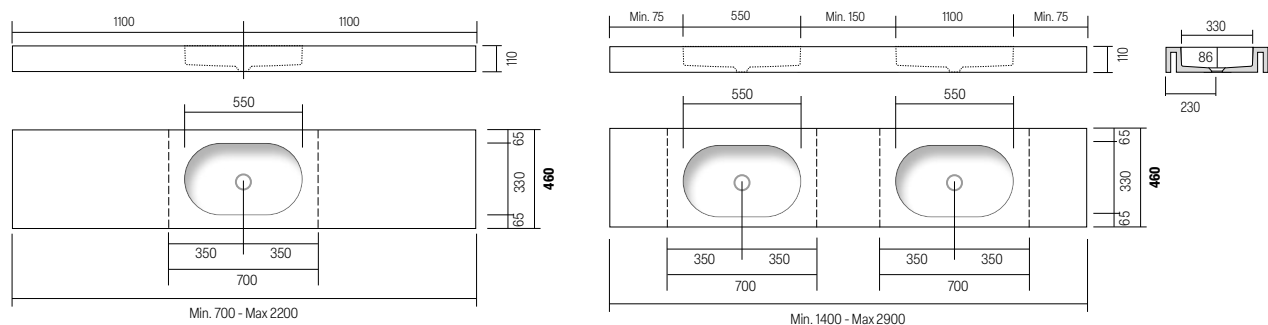

53 cm

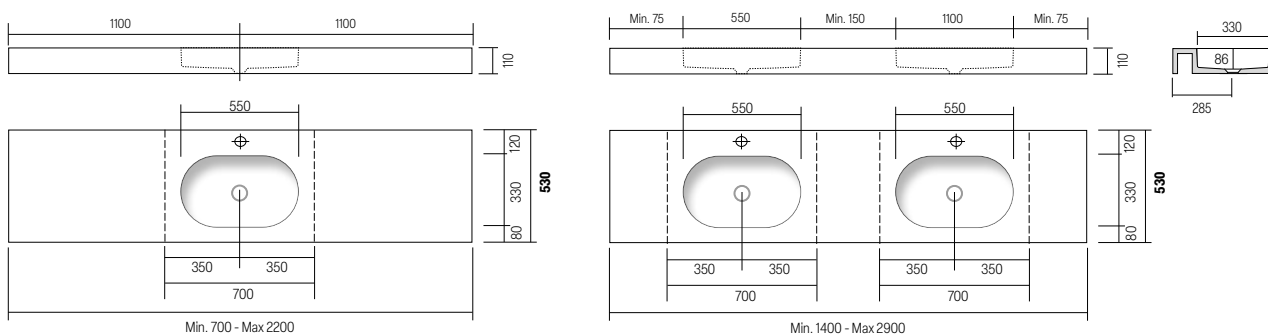

Lavabi sospesi · Lavabos suspendu
Hanging washbasins · Hängewaschbecken

46 cm

H	P	L	ART.	ME	M1	M2
11	4 2 ¹ / ₆₄	46	18 7 ⁶ / ₆₄	70 - 80	27 3 ⁵ / ₆₄ - 31 1 ¹ / ₂	S 3080 MO
				81 - 96	31 5 ⁷ / ₆₄ - 37 5 ¹ / ₆₄	S 3081 MO
Vasca singola				97 - 116	38 3 ¹ / ₁₆ - 46 4 ³ / ₆₄	S 3082 MO
Evier simple				117 - 126	46 1 ¹ / ₁₆ - 49 3 ⁹ / ₆₄	S 3083 MO
Single basin				127 - 136	50 0 ⁰ / ₀ - 53 3 ⁵ / ₆₄	S 3084 MO
Einzelnes Waschbecken				137 - 156	53 1 ⁵ / ₁₆ - 61 2 ⁷ / ₆₄	S 3085 MO
				157 - 166	61 1 ³ / ₁₆ - 65 2 ³ / ₆₄	S 3086 MO
				167 - 186	65 3 ⁴ / ₄ - 73 1 ⁵ / ₆₄	S 3087 MO
				187 - 206	73 5 ⁸ / ₈ - 81 7 ⁶ / ₆₄	S 3088 MO
				207 - 220	81 3 ¹ / ₆₄ - 86 3 ⁹ / ₆₄	S 3089 MO

H	P	L	ART.	ME	M1	M2
11	4 2 ¹ / ₆₄	46	18 7 ⁶ / ₆₄	140 - 166	55 7 ⁶ / ₆₄ - 65 2 ³ / ₆₄	S 3094 MO
				167 - 186	65 3 ⁴ / ₄ - 73 1 ⁵ / ₆₄	S 3095 MO
Vasca doppia				187 - 220	73 5 ⁸ / ₈ - 86 3 ⁹ / ₆₄	S 3096 MO
Evier double				221 - 246	87 1 ⁶ / ₆₄ - 96 2 ⁷ / ₃₂	S 3097 MO
Double basin				247 - 290	97 1 ⁴ / ₄ - 114 1 ¹ / ₆₄	S 3098 MO
Doppelwaschbecken						

Categoria M2 lunghezza massima 220 cm
Catégories M2 : longueur maximale de 220 cm.
Categories M2: maximum length 220 cm.
Kategorie M2, maximale Länge 220 cm.

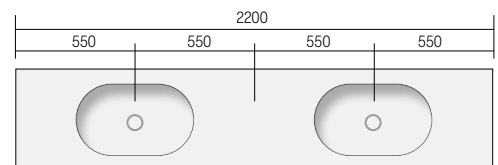
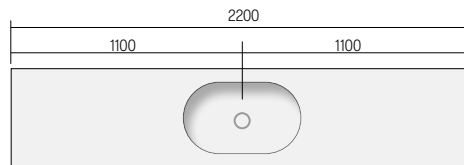

53 cm

H	P	L	ART.	ME	M1	M2
11	4 2 ¹ / ₆₄	53	20 5 ⁵ / ₆₄	70 - 80	27 3 ⁵ / ₆₄ - 31 1 ¹ / ₂	S 2080 MO
				81 - 96	31 5 ⁷ / ₆₄ - 37 5 ¹ / ₆₄	S 2081 MO
Vasca singola				97 - 116	38 3 ¹ / ₁₆ - 46 4 ³ / ₆₄	S 2082 MO
Evier simple				117 - 126	46 1 ¹ / ₁₆ - 49 3 ⁹ / ₆₄	S 2083 MO
Single basin				127 - 136	50 0 ⁰ / ₀ - 53 3 ⁵ / ₆₄	S 2084 MO
Einzelnes Waschbecken				137 - 156	53 1 ⁵ / ₁₆ - 61 2 ⁷ / ₆₄	S 2085 MO
				157 - 166	61 1 ³ / ₁₆ - 65 2 ³ / ₆₄	S 2086 MO
				167 - 186	65 3 ⁴ / ₄ - 73 1 ⁵ / ₆₄	S 2087 MO
				187 - 206	73 5 ⁸ / ₈ - 81 7 ⁶ / ₆₄	S 2088 MO
				207 - 220	81 3 ¹ / ₆₄ - 86 3 ⁹ / ₆₄	S 2089 MO

H	P	L	ART.	ME	M1	M2
11	4 2 ¹ / ₆₄	53	20 5 ⁵ / ₆₄	140 - 166	55 7 ⁶ / ₆₄ - 65 2 ³ / ₆₄	S 2094 MO
				167 - 186	65 3 ⁴ / ₄ - 73 1 ⁵ / ₆₄	S 2095 MO
Vasca doppia				187 - 220	73 5 ⁸ / ₈ - 86 3 ⁹ / ₆₄	S 2096 MO
Evier double				221 - 246	87 1 ⁶ / ₆₄ - 96 2 ⁷ / ₃₂	S 2097 MO
Double basin				247 - 290	97 1 ⁴ / ₄ - 114 1 ¹ / ₆₄	S 2098 MO
Doppelwaschbecken						

Categoria M2 lunghezza massima 220 cm
Catégories M2 : longueur maximale de 220 cm.
Categories M2: maximum length 220 cm.
Kategorie M2, maximale Länge 220 cm.

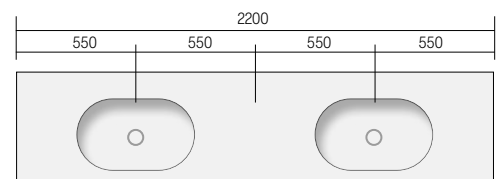
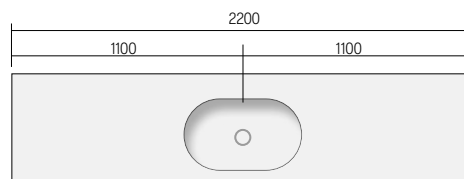

TRAYN 44 H

Lavabi sospesi · Lavabos suspendu
 Hanging washbasins · Hängewaschbecken



Lavabo sospeso in Monolith, senza troppo pieno. Completo di staffe. Per lunghezze intermedie tra quelle indicate, considerare sempre il prezzo della misura superiore. Specificare sempre la distanza tra il centro lavabo e gli estremi. Consigliato l'utilizzo del sifone WA43851.

Lavabo suspendu en Monolith, sans trop plein, avec vintage à conduit. Avec étriers. Pour des longueurs intermédiaires que celles indiqués calculer le prix de la dimension plus grande. Toujours spécifier la distance entre le centre du lavabo et les côtés. Il est conseillé l'utilisation du siphon, article WA43851.

Top washstand in Monolith, with no overflow, with drain channel. Brackets included. For in-between lengths then the one quoted, consider the price of the bigger one. Always specify the distance between the centre and the ends of the washstand. It is recommended to use the WA43851 siphon.

Hängewaschbecken aus Monolith ohne Überlauf, mit Kanalablauf. Komplett mit Befestigungsbügel. Für Zwischenlängen als die eingegebene, rechnen sie den oberen Preis. Immer den Abstand zwischen der Beckenmitte und den Außenrändern angeben. Es wird empfohlen der versenkter Chromsifon WA43851.

46 cm

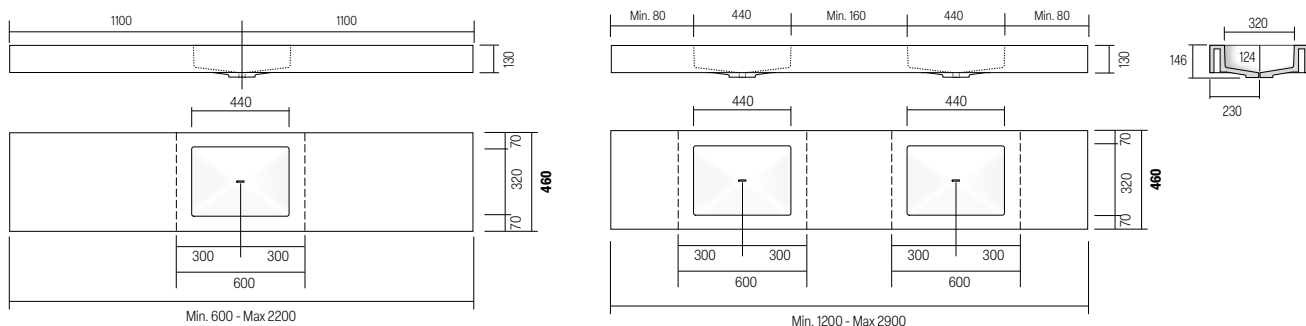

53 cm

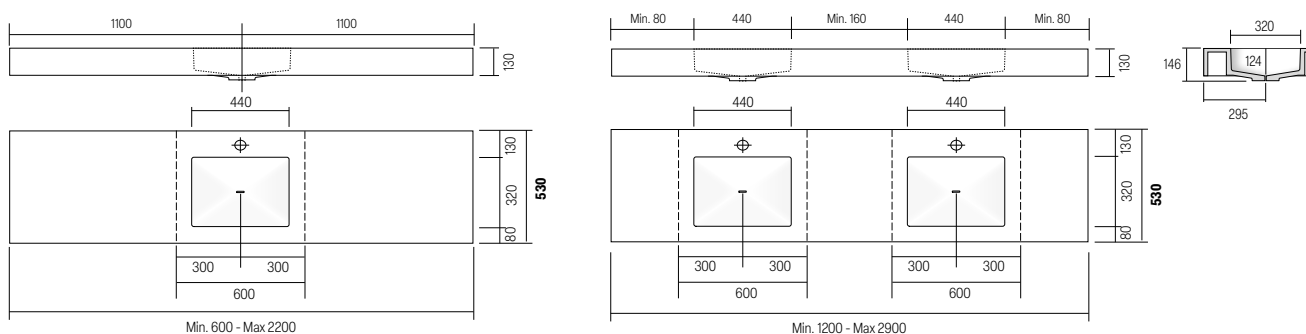

Lavabi sospesi · Lavabos suspendu
Hanging washbasins · Hängewaschbecken

46 cm

H	P	L	ART.	ME	M1	M2
13	5 ⁷ / ₆₄	46	18 ⁷ / ₆₄	60 - 80	23 ³⁹ / ₆₄ - 31 ¹ / ₂	S 9311 MO
				81 - 96	31 ⁵ / ₆₄ - 37 ⁵ / ₁₆	S 9312 MO
Vasca singola				97 - 116	38 ⁷ / ₁₆ - 46 ⁴ / ₃₂	S 9313 MO
Evier simple				117 - 126	46 ¹ / ₁₆ - 49 ³ / ₆₄	S 9314 MO
Single basin				127 - 136	50 ⁹ / ₀ - 53 ³ / ₆₄	S 9315 MO
Einzelnes Waschbecken				137 - 156	53 ¹ / ₁₆ - 61 ² / ₇₆₄	S 9316 MO
				157 - 166	61 ¹ / ₁₆ - 65 ² / ₃₆₄	S 9317 MO
				167 - 186	65 ³ / ₄ - 73 ¹ / ₅₆₄	S 9318 MO
				187 - 206	73 ⁵ / ₈ - 81 ⁷ / ₆₄	S 9319 MO
				207 - 220	81 ³ / ₁₆₄ - 86 ³ / ₉₆₄	S 9320 MO

H	P	L	ART.	ME	M1	M2
13	5 ⁷ / ₆₄	46	18 ⁷ / ₆₄	120 - 166	47 ¹ / ₅₆₄ - 65 ² / ₃₆₄	S 9325 MO
				167 - 186	65 ³ / ₄ - 73 ¹ / ₅₆₄	S 9326 MO
Vasca doppia				187 - 220	73 ⁵ / ₈ - 86 ³ / ₉₆₄	S 9327 MO
Evier double				221 - 246	87 ¹ / ₆₄ - 96 ² / ₇₃₂	S 9328 MO
Double basin				247 - 290	97 ¹ / ₄ - 114 ¹ / ₁₆₄	S 9329 MO
Doppelwaschbecken						

Categoria M2 lunghezza massima 220 cm
Catégories M2 : longueur maximale de 220 cm.
Categories M2: maximum length 220 cm.
Kategorie M2, maximale Länge 220 cm.

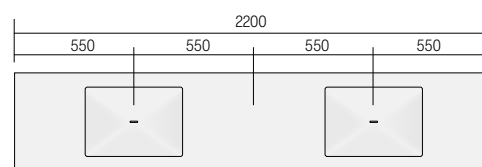
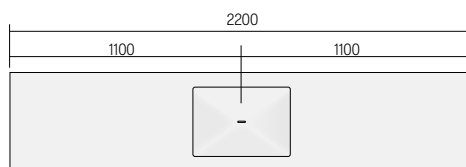

53 cm

H	P	L	ART.	ME	M1	M2
13	5 ⁷ / ₆₄	53	20 ⁵ / ₆₄	60 - 80	23 ³⁹ / ₆₄ - 31 ¹ / ₂	S 9341 MO
				81 - 96	31 ⁵ / ₆₄ - 37 ⁵ / ₁₆	S 9342 MO
Vasca singola				97 - 116	38 ⁷ / ₁₆ - 46 ⁴ / ₃₂	S 9343 MO
Evier simple				117 - 126	46 ¹ / ₁₆ - 49 ³ / ₆₄	S 9344 MO
Single basin				127 - 136	50 ⁹ / ₀ - 53 ³ / ₆₄	S 9345 MO
Einzelnes Waschbecken				137 - 156	53 ¹ / ₁₆ - 61 ² / ₇₆₄	S 9346 MO
				157 - 166	61 ¹ / ₁₆ - 65 ² / ₃₆₄	S 9347 MO
				167 - 186	65 ³ / ₄ - 73 ¹ / ₅₆₄	S 9348 MO
				187 - 206	73 ⁵ / ₈ - 81 ⁷ / ₆₄	S 9349 MO
				207 - 220	81 ³ / ₁₆₄ - 86 ³ / ₉₆₄	S 9350 MO

H	P	L	ART.	ME	M1	M2
13	5 ⁷ / ₆₄	53	20 ⁵ / ₆₄	120 - 166	47 ¹ / ₅₆₄ - 65 ² / ₃₆₄	S 9355 MO
				167 - 186	65 ³ / ₄ - 73 ¹ / ₅₆₄	S 9356 MO
Vasca doppia				187 - 220	73 ⁵ / ₈ - 86 ³ / ₉₆₄	S 9357 MO
Evier double				221 - 246	87 ¹ / ₆₄ - 96 ² / ₇₃₂	S 9358 MO
Double basin				247 - 290	97 ¹ / ₄ - 114 ¹ / ₁₆₄	S 9359 MO
Doppelwaschbecken						

Categoria M2 lunghezza massima 220 cm
Catégories M2 : longueur maximale de 220 cm.
Categories M2: maximum length 220 cm.
Kategorie M2, maximale Länge 220 cm.

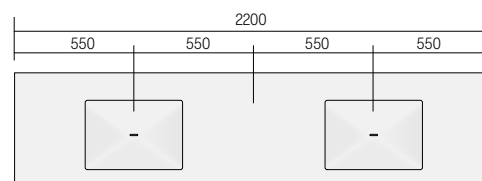
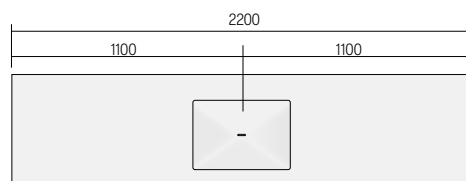

TRAYN 55 H

Lavabi sospesi · Lavabos suspendu
 Hanging washbasins · Hängewaschbecken



Lavabo sospeso in Monolith, senza troppo pieno. Completo di staffe. Per lunghezze intermedie tra quelle indicate, considerare sempre il prezzo della misura superiore. Specificare sempre la distanza tra il centro lavabo e gli estremi. Consigliato l'utilizzo del sifone WA43851.

Lavabo suspendu en Monolith, sans trop plein, avec vantage à conduit. Avec étriers. Pour des longueurs intermédiaires que celles indiqués calculer le prix de la dimension plus grande. Toujours spécifier la distance entre le centre du lavabo et les côtés. Il est conseillé l'utilisation du siphon, article WA43851.

Top washstand in Monolith, with no overflow, with drain channel. Brackets included. For in-between lengths then the one quoted, consider the price of the bigger one. Always specify the distance between the centre and the ends of the washstand. It is recommended to use the WA43851 siphon.

Hängewaschbecken aus Monolith ohne Überlauf, mit Kanalablauf. Komplett mit Befestigungsbügel. Für Zwischenlängen als die eingegebene, rechnen sie den oberen Preis. Immer den Abstand zwischen der Beckenmitte und den Außenrändern angeben. Es wird empfohlen der versenkter Chromsifon WA43851.

46 cm

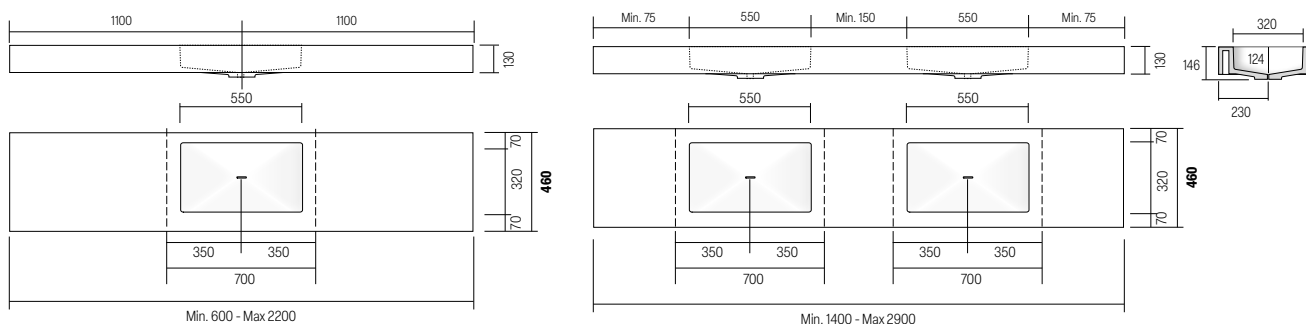

53 cm

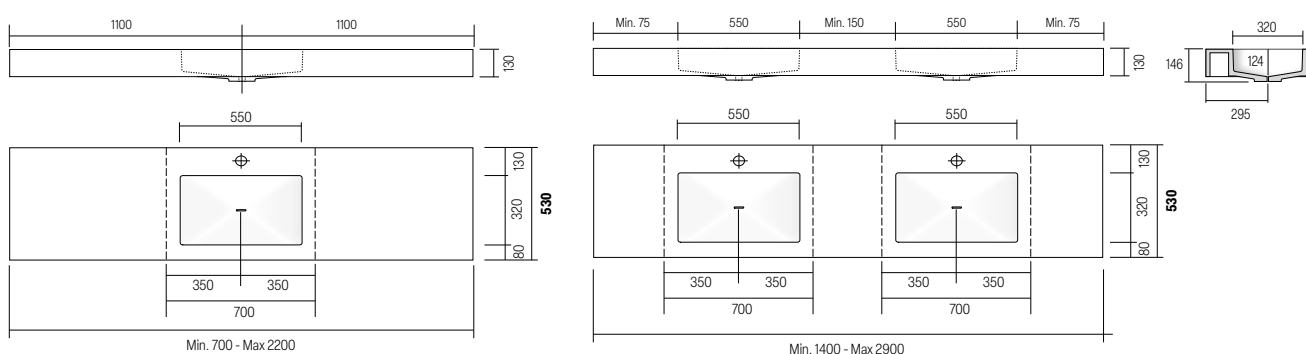

Lavabi sospesi · Lavabos suspendu
Hanging washbasins · Hängewaschbecken

46 cm

H	P	L	ART.	ME	M1	M2
13	5 $\frac{7}{64}$	46	18 $\frac{7}{64}$	70 - 80	27 $\frac{35}{64}$ - 31 $\frac{1}{2}$	S 9511 MO
				81 - 96	31 $\frac{57}{64}$ - 37 $\frac{51}{64}$	S 9512 MO
Vasca singola				97 - 116	38 $\frac{31}{16}$ - 46 $\frac{43}{64}$	S 9513 MO
Evier simple				117 - 126	46 $\frac{1}{16}$ - 49 $\frac{39}{64}$	S 9514 MO
Single basin				127 - 136	50 $\frac{9}{16}$ - 53 $\frac{35}{64}$	S 9515 MO
Einzelnes Waschbecken				137 - 156	53 $\frac{15}{16}$ - 61 $\frac{27}{64}$	S 9516 MO
				157 - 166	61 $\frac{13}{16}$ - 65 $\frac{23}{64}$	S 9517 MO
				167 - 186	65 $\frac{3}{4}$ - 73 $\frac{15}{64}$	S 9518 MO
				187 - 206	73 $\frac{5}{8}$ - 81 $\frac{7}{64}$	S 9519 MO
				207 - 220	81 $\frac{31}{64}$ - 86 $\frac{39}{64}$	S 9520 MO

H	P	L	ART.	ME	M1	M2
13	5 $\frac{7}{64}$	46	18 $\frac{7}{64}$	140 - 166	55 $\frac{7}{64}$ - 65 $\frac{23}{64}$	S 9525 MO
				167 - 186	65 $\frac{3}{4}$ - 73 $\frac{15}{64}$	S 9526 MO
Vasca doppia				187 - 220	73 $\frac{5}{8}$ - 86 $\frac{39}{64}$	S 9527 MO
Evier double				221 - 246	87 $\frac{1}{64}$ - 96 $\frac{27}{32}$	S 9528 MO
Double basin				247 - 290	97 $\frac{1}{4}$ - 114 $\frac{11}{64}$	S 9529 MO
Doppelwaschbecken						

Categoria M2 lunghezza massima 220 cm
Catégories M2 : longueur maximale de 220 cm.
Categories M2: maximum length 220 cm.
Kategorie M2, maximale Länge 220 cm.

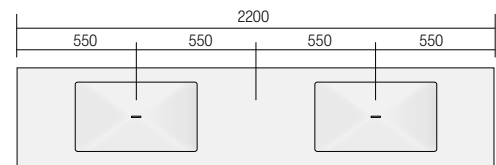
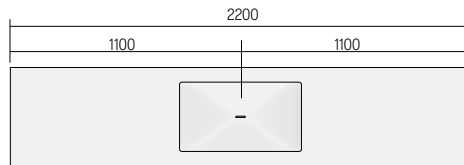

53 cm

H	P	L	ART.	ME	M1	M2
13	5 $\frac{7}{64}$	53	20 $\frac{55}{64}$	70 - 80	27 $\frac{35}{64}$ - 31 $\frac{1}{2}$	S 9541 MO
				81 - 96	31 $\frac{57}{64}$ - 37 $\frac{51}{64}$	S 9542 MO
Vasca singola				97 - 116	38 $\frac{31}{16}$ - 46 $\frac{43}{64}$	S 9543 MO
Evier simple				117 - 126	46 $\frac{1}{16}$ - 49 $\frac{39}{64}$	S 9544 MO
Single basin				127 - 136	50 $\frac{9}{16}$ - 53 $\frac{35}{64}$	S 9545 MO
Einzelnes Waschbecken				137 - 156	53 $\frac{15}{16}$ - 61 $\frac{27}{64}$	S 9546 MO
				157 - 166	61 $\frac{13}{16}$ - 65 $\frac{23}{64}$	S 9547 MO
				167 - 186	65 $\frac{3}{4}$ - 73 $\frac{15}{64}$	S 9548 MO
				187 - 206	73 $\frac{5}{8}$ - 81 $\frac{7}{64}$	S 9549 MO
				207 - 220	81 $\frac{31}{64}$ - 86 $\frac{39}{64}$	S 9550 MO

H	P	L	ART.	ME	M1	M2
13	5 $\frac{7}{64}$	53	20 $\frac{55}{64}$	140 - 166	55 $\frac{7}{64}$ - 65 $\frac{23}{64}$	S 9555 MO
				167 - 186	65 $\frac{3}{4}$ - 73 $\frac{15}{64}$	S 9556 MO
Vasca doppia				187 - 220	73 $\frac{5}{8}$ - 86 $\frac{39}{64}$	S 9557 MO
Evier double				221 - 246	87 $\frac{1}{64}$ - 96 $\frac{27}{32}$	S 9558 MO
Double basin				247 - 290	97 $\frac{1}{4}$ - 114 $\frac{11}{64}$	S 9559 MO
Doppelwaschbecken						

Categoria M2 lunghezza massima 220 cm
Catégories M2 : longueur maximale de 220 cm.
Categories M2: maximum length 220 cm.
Kategorie M2, maximale Länge 220 cm.

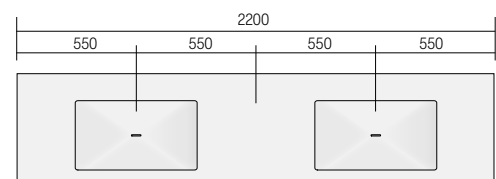
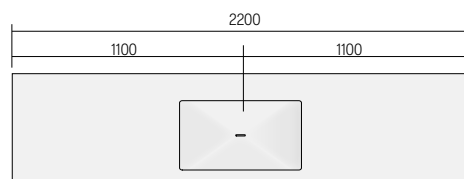

TRAYN 66 H

Lavabi sospesi · Lavabos suspendu
 Hanging washbasins · Hängewaschbecken



Lavabo sospeso in Monolith, senza troppo pieno. Completo di staffe. Per lunghezze intermedie tra quelle indicate, considerare sempre il prezzo della misura superiore. Specificare sempre la distanza tra il centro lavabo e gli estremi. Consigliato l'utilizzo del sifone WA43851.

Lavabo suspendu en Monolith, sans trop plein, avec vantage à conduit. Avec étriers. Pour des longueurs intermédiaires que celles indiqués calculer le prix de la dimension plus grande. Toujours spécifier la distance entre le centre du lavabo et les côtés. Il est conseillé l'utilisation du siphon, article WA43851.

Top washstand in Monolith, with no overflow, with drain channel. Brackets included. For in-between lengths then the one quoted, consider the price of the bigger one. Always specify the distance between the centre and the ends of the washstand. It is recommended to use the WA43851 siphon.

Hängewaschbecken aus Monolith ohne Überlauf, mit Kanalablauf. Komplett mit Befestigungsbügel. Für Zwischenlängen als die eingegebene, rechnen sie den oberen Preis. Immer den Abstand zwischen der Beckenmitte und den Außenrändern angeben. Es wird empfohlen der versenkter Chromsifon WA43851.

46 cm

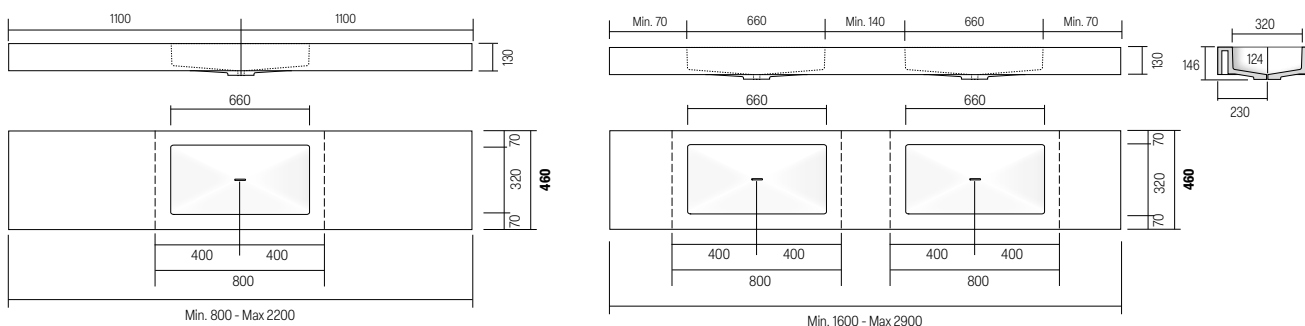

53 cm

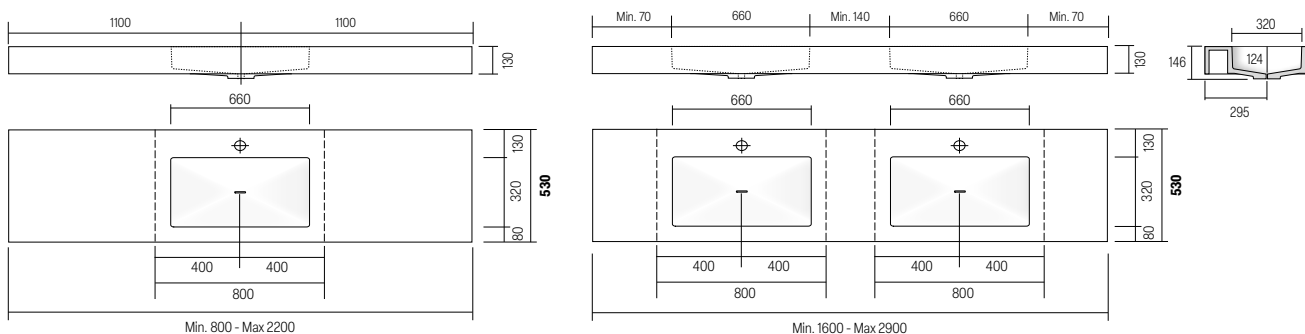

Lavabi sospesi · Lavabos suspendu Hanging washbasins · Hängewaschbecken

46 cm

H	P	L	ART.	ME	M1	M2
13	5 ⁷ / ₆₄	46	18 ⁷ / ₆₄	80 - 96	31 ³ / ₁₆₄ - 37 ⁵ / ₁₆₄	S 9411 MO
				97 - 116	38 ⁷ / ₁₆ - 46 ⁴ / ₃₆₄	S 9412 MO
				117 - 126	46 ¹ / ₁₆ - 49 ³ / ₉₆₄	S 9413 MO
Vasca singola				127 - 136	50 ⁹ / ₀ - 53 ³ / ₅₆₄	S 9414 MO
Evier simple				137 - 156	53 ¹ / ₅₁₆ - 61 ² / ₇₆₄	S 9415 MO
Single basin				157 - 166	61 ¹ / ₃₁₆ - 65 ² / ₃₆₄	S 9416 MO
Einzelnes Waschbecken				167 - 186	65 ³ / ₄ - 73 ¹ / ₅₆₄	S 9417 MO
				187 - 206	73 ⁵ / ₈ - 81 ⁷ / ₆₄	S 9418 MO
				207 - 220	81 ³ / ₁₆₄ - 86 ³ / ₉₆₄	S 9419 MO

H	P	L	ART.	ME	M1	M2
13	5 ⁷ / ₆₄	46	18 ⁷ / ₆₄	160 - 186	62 ⁶ / ₃₆₄ - 73 ¹ / ₅₆₄	S 9425 MO
				187 - 220	73 ⁵ / ₈ - 86 ³ / ₉₆₄	S 9426 MO
Vasca doppia				221 - 246	87 ¹ / ₆₄ - 96 ² / ₇₃₂	S 9427 MO
Evier double				247 - 290	97 ¹ / ₄ - 114 ¹ / ₁₆₄	S 9428 MO
Double basin						
Doppelwaschbecken						

Categoria M2 lunghezza massima 220 cm
Catégories M2 : longueur maximale de 220 cm.
Categories M2: maximum length 220 cm.
Kategorie M2, maximale Länge 220 cm.

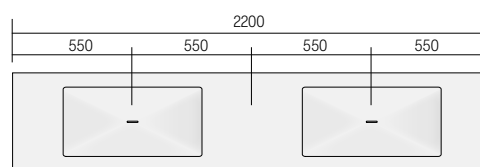
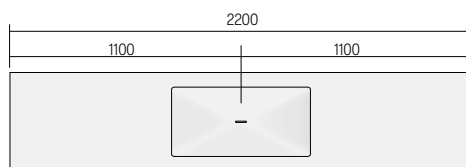

53 cm

H	P	L	ART.	ME	M1	M2
13	5 ⁷ / ₆₄	53	20 ⁵ / ₅₆₄	80 - 96	31 ³ / ₁₆₄ - 37 ⁵ / ₁₆₄	S 9440 MO
				97 - 116	38 ⁷ / ₁₆ - 46 ⁴ / ₃₆₄	S 9441 MO
				117 - 126	46 ¹ / ₁₆ - 49 ³ / ₉₆₄	S 9442 MO
Vasca singola				127 - 136	50 ⁹ / ₀ - 53 ³ / ₅₆₄	S 9443 MO
Evier simple				137 - 156	53 ¹ / ₅₁₆ - 61 ² / ₇₆₄	S 9444 MO
Single basin				157 - 166	61 ¹ / ₃₁₆ - 65 ² / ₃₆₄	S 9445 MO
Einzelnes Waschbecken				167 - 186	65 ³ / ₄ - 73 ¹ / ₅₆₄	S 9446 MO
				187 - 206	73 ⁵ / ₈ - 81 ⁷ / ₆₄	S 9447 MO
				207 - 220	81 ³ / ₁₆₄ - 86 ³ / ₉₆₄	S 9448 MO

H	P	L	ART.	ME	M1	M2
13	5 ⁷ / ₆₄	53	20 ⁵ / ₅₆₄	160 - 186	62 ⁶ / ₃₆₄ - 73 ¹ / ₅₆₄	S 9455 MO
				187 - 220	73 ⁵ / ₈ - 86 ³ / ₉₆₄	S 9456 MO
Vasca doppia				221 - 246	87 ¹ / ₆₄ - 96 ² / ₇₃₂	S 9457 MO
Evier double				247 - 290	97 ¹ / ₄ - 114 ¹ / ₁₆₄	S 9458 MO
Double basin						
Doppelwaschbecken						

Categoria M2 lunghezza massima 220 cm
Catégories M2 : longueur maximale de 220 cm.
Categories M2: maximum length 220 cm.
Kategorie M2, maximale Länge 220 cm.

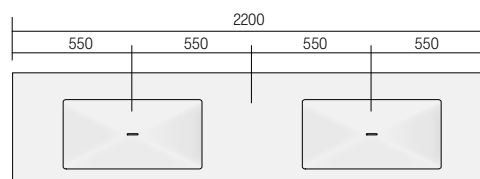
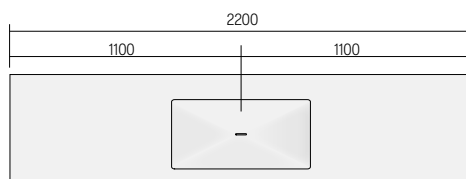



Lavabo sospeso in Monolith con scarico libero a destra, posizione come disegno. Completo di staffe. Per lunghezze intermedie tra quelle indicate, considerare sempre il prezzo della misura superiore. Specificare sempre la distanza tra il centro lavabo e gli estremi. Consigliato l'utilizzo del sifone WA43851.

Lavabo suspendu en Monolith avec évacuation libre à droite, position conforme au schéma. Avec étriers. Pour des longueurs intermédiaires que celles indiqués calculer le prix de la dimension plus grande. Toujours spécifier la distance entre le centre du lavabo et les côtés. Il est conseillé l'utilisation du siphon, article WA43851

Top washstand in Monolith with a right-hand drain, positioned as shown in the drawing. Brackets included. For in-between lengths then the one quoted, consider the price of the bigger one. Always specify the distance between the centre and the ends of the washstand. It is recommended to use the WA43851 siphon.

Hängewaschbecken aus Monolith mit freiem Abfluss rechts. Position wie in der Zeichnung. Komplett mit Befestigungsbügel. Für Zwischenlängen als die eingegebene, rechnen sie den oberen Preis. Immer den Abstand zwischen der Beckenmitte und den Außenrändern angeben. Es wird empfohlen der versenkter Chromsifon WA43851.

46 cm

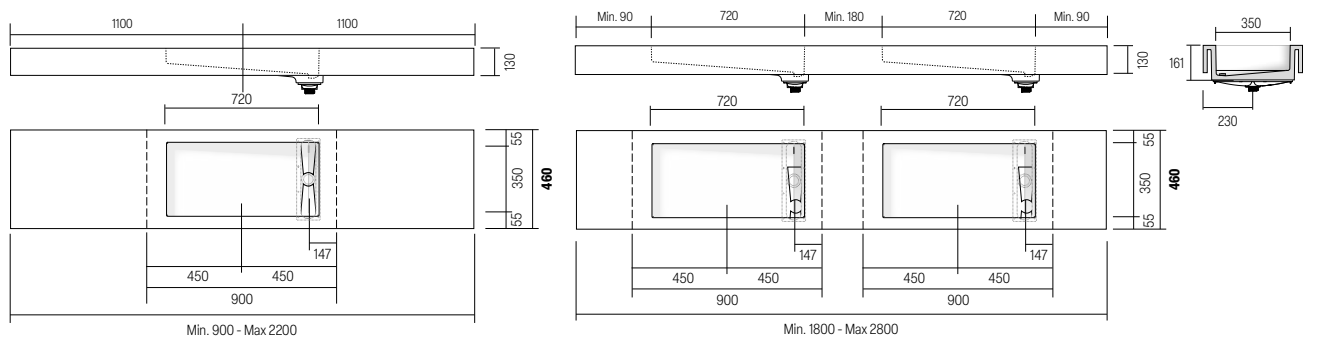

53 cm

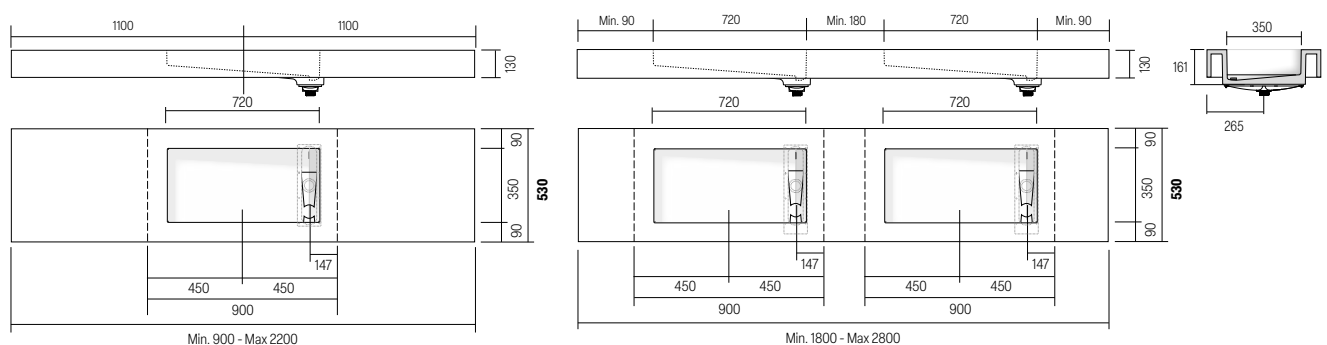

Lavabi sospesi · Lavabos suspendu Hanging washbasins · Hängewaschbecken

46 cm

H	P	L	ART.	ME	M1	M2			
13	5 ⁷ / ₆₄	46	18 ⁷ / ₆₄	90 - 116	35 ²⁷ / ₆₄ - 46 ⁴³ / ₆₄	S 9611 MO			
				117 - 126	46 ¹ / ₁₆ - 49 ³⁹ / ₆₄	S 9612 MO			
Vasca singola				127 - 136	50 ⁰ / ₀ - 53 ³⁵ / ₆₄	S 9613 MO			
Evier simple				137 - 156	53 ¹⁵ / ₁₆ - 61 ²⁷ / ₆₄	S 9614 MO			
Single basin				157 - 166	61 ¹³ / ₁₆ - 65 ²³ / ₆₄	S 9615 MO			
Einzelnes Waschbecken				167 - 186	65 ³ / ₄ - 73 ¹⁵ / ₆₄	S 9616 MO			
				187 - 206	73 ⁵ / ₈ - 81 ⁷ / ₆₄	S 9617 MO			
				207 - 220	81 ³¹ / ₆₄ - 86 ³⁹ / ₆₄	S 9618 MO			

H	P	L	ART.	ME	M1	M2			
13	5 ⁷ / ₆₄	46	18 ⁷ / ₆₄	180 - 220	62 ⁶³ / ₆₄ - 86 ³⁹ / ₆₄	S 9625 MO			
				221 - 246	87 ¹ / ₆₄ - 96 ²⁷ / ₃₂	S 9626 MO			
Vasca doppia				247 - 290	97 ¹ / ₄ - 114 ¹¹ / ₆₄	S 9627 MO			
Evier double									
Double basin									
Doppelwaschbecken									

Categoria M2 lunghezza massima 220 cm
Catégories M2 : longueur maximale de 220 cm.
Categories M2: maximum length 220 cm.
Kategorie M2, maximale Länge 220 cm.

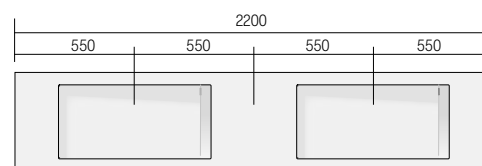
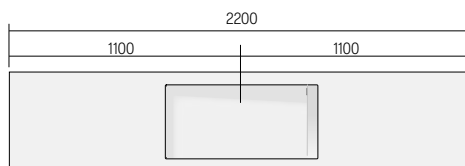

53 cm

H	P	L	ART.	ME	M1	M2			
13	5 ⁷ / ₆₄	53	20 ⁵⁵ / ₆₄	90 - 116	35 ²⁷ / ₆₄ - 46 ⁴³ / ₆₄	S 9631 MO			
				117 - 126	46 ¹ / ₁₆ - 49 ³⁹ / ₆₄	S 9632 MO			
Vasca singola				127 - 136	50 ⁰ / ₀ - 53 ³⁵ / ₆₄	S 9633 MO			
Evier simple				137 - 156	53 ¹⁵ / ₁₆ - 61 ²⁷ / ₆₄	S 9634 MO			
Single basin				157 - 166	61 ¹³ / ₁₆ - 65 ²³ / ₆₄	S 9635 MO			
Einzelnes Waschbecken				167 - 186	65 ³ / ₄ - 73 ¹⁵ / ₆₄	S 9636 MO			
				187 - 206	73 ⁵ / ₈ - 81 ⁷ / ₆₄	S 9637 MO			
				207 - 220	81 ³¹ / ₆₄ - 86 ³⁹ / ₆₄	S 9638 MO			

H	P	L	ART.	ME	M1	M2			
13	5 ⁷ / ₆₄	53	20 ⁵⁵ / ₆₄	180 - 220	62 ⁶³ / ₆₄ - 86 ³⁹ / ₆₄	S 9645 MO			
				221 - 246	87 ¹ / ₆₄ - 96 ²⁷ / ₃₂	S 9646 MO			
Vasca doppia				247 - 280	97 ¹ / ₄ - 110 ¹⁵ / ₆₄	S 9647 MO			
Evier double									
Double basin									
Doppelwaschbecken									

Categoria M2 lunghezza massima 220 cm
Catégories M2 : longueur maximale de 220 cm.
Categories M2: maximum length 220 cm.
Kategorie M2, maximale Länge 220 cm.

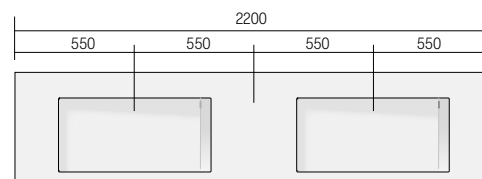
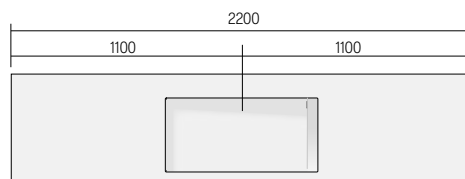

REGULAR

Lavabi sospesi · Lavabos suspendu Hanging washbasins · Hängewaschbecken



Lavabo sospeso in Monolith, senza foro troppo pieno tappo piletta in Monolith. Completo di staffe. Per lunghezze intermedie tra quelle indicate, considerare sempre il prezzo della misura superiore. Consigliato l'utilizzo del sifone WA43851.

Lavabo suspendu en Monolith sans trou de trop plein bouchon bonde en Monolith. Avec étriers. Pour des longueurs intermédiaires que celles indiqués calculer le prix de la dimension plus grande. Il est conseillé l'utilisation du siphon, article WA43851.

Hanging washstand in Monolith, with no overflow, with Monolith drain plug. Brackets included. For in-between lengths then the one quoted, consider the price of the bigger one. It is recommended to use the WA43851 siphon.

Hängewaschbecken aus Monolith, ohne Überlaufloch, Ventilstopfen aus Monolith. Komplett mit Befestigungsbügeln. Für Zwischenlängen als die eingegebene, rechnen sie den oberen Preis. Es wird empfohlen der versenkter Chromsifon WA43851.

46 cm

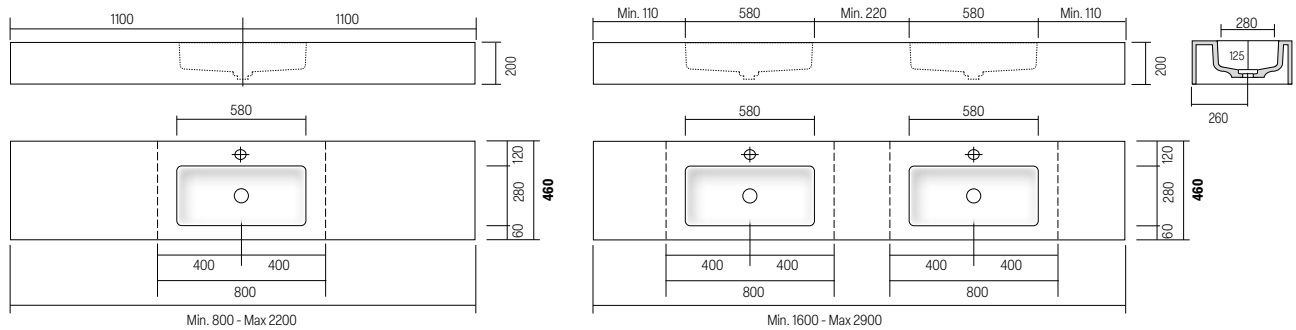

53 cm

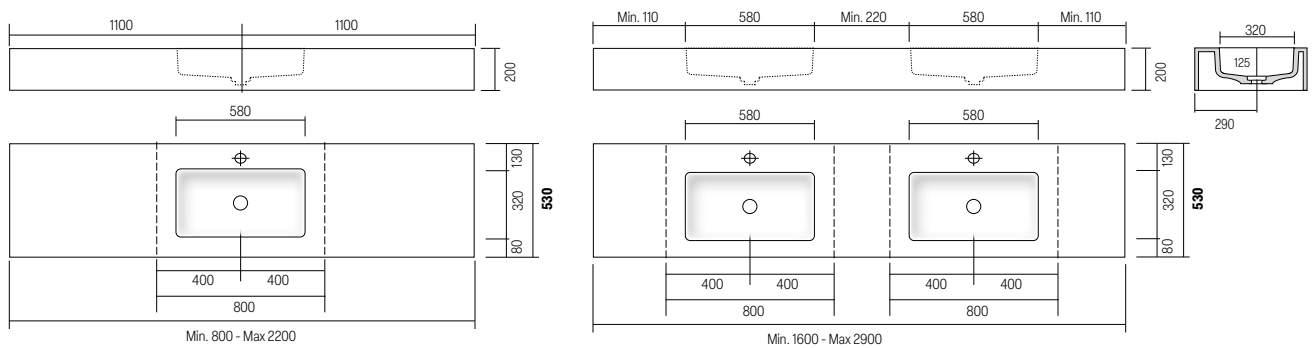

Lavabi sospesi · Lavabos suspendu
Hanging washbasins · Hängewaschbecken

46 cm

H	P	L	ART.	ME	M1	M2
13	5 ⁷ / ₆₄	46	18 ⁷ / ₆₄	80 - 96	31 ³ / ₆₄ - 37 ⁵ / ₆₄	S 9651 MO
				97 - 116	38 ⁷ / ₁₆ - 46 ⁴ / ₃₆₄	S 9652 MO
Vasca singola				117 - 126	46 ¹ / ₁₆ - 49 ³ / ₉₆₄	S 9653 MO
Evier simple				127 - 136	50 ⁰ / ₀ - 53 ³ / ₅₆₄	S 9654 MO
Single basin				137 - 156	53 ¹ / ₅₁₆ - 61 ² / ₇₆₄	S 9655 MO
Einzelnes Waschbecken				157 - 166	61 ¹ / ₃₁₆ - 65 ² / ₃₆₄	S 9656 MO
				167 - 186	65 ³ / ₄ - 73 ¹ / ₅₆₄	S 9657 MO
				187 - 206	73 ⁵ / ₈ - 81 ⁷ / ₆₄	S 9658 MO
				207 - 220	81 ³ / ₆₄ - 86 ³ / ₉₆₄	S 9659 MO

H	P	L	ART.	ME	M1	M2
13	5 ⁷ / ₆₄	46	18 ⁷ / ₆₄	160 - 186	62 ⁶ / ₃₆₄ - 73 ¹ / ₅₆₄	S 9665 MO
				187 - 220	73 ⁵ / ₈ - 86 ³ / ₉₆₄	S 9666 MO
Vasca doppia				221 - 246	87 ¹ / ₆₄ - 96 ² / ₇₃₂	S 9667 MO
Evier double				247 - 290	97 ¹ / ₄ - 114 ¹ / ₁₆₄	S 9668 MO
Double basin						
Doppelwaschbecken						

Categoria M2 lunghezza massima 220 cm
Catégories M2 : longueur maximale de 220 cm.
Categories M2: maximum length 220 cm.
Kategorie M2, maximale Länge 220 cm.

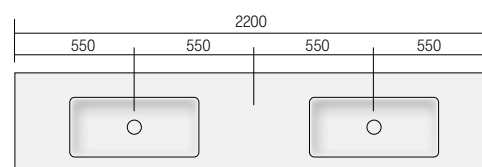
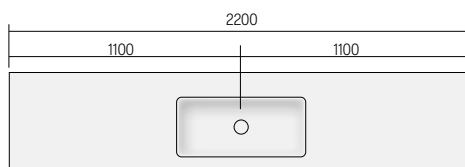

53 cm

H	P	L	ART.	ME	M1	M2
13	5 ⁷ / ₆₄	53	20 ⁵ / ₅₆₄	80 - 96	31 ³ / ₆₄ - 37 ⁵ / ₆₄	S 9671 MO
				97 - 116	38 ⁷ / ₁₆ - 46 ⁴ / ₃₆₄	S 9672 MO
Vasca singola				117 - 126	46 ¹ / ₁₆ - 49 ³ / ₉₆₄	S 9673 MO
Evier simple				127 - 136	50 ⁰ / ₀ - 53 ³ / ₅₆₄	S 9674 MO
Single basin				137 - 156	53 ¹ / ₅₁₆ - 61 ² / ₇₆₄	S 9675 MO
Einzelnes Waschbecken				157 - 166	61 ¹ / ₃₁₆ - 65 ² / ₃₆₄	S 9676 MO
				167 - 186	65 ³ / ₄ - 73 ¹ / ₅₆₄	S 9677 MO
				187 - 206	73 ⁵ / ₈ - 81 ⁷ / ₆₄	S 9678 MO
				207 - 220	81 ³ / ₆₄ - 86 ³ / ₉₆₄	S 9679 MO

H	P	L	ART.	ME	M1	M2
13	5 ⁷ / ₆₄	53	20 ⁵ / ₅₆₄	160 - 186	62 ⁶ / ₃₆₄ - 73 ¹ / ₅₆₄	S 9685 MO
				187 - 220	73 ⁵ / ₈ - 86 ³ / ₉₆₄	S 9686 MO
Vasca doppia				221 - 246	87 ¹ / ₆₄ - 96 ² / ₇₃₂	S 9687 MO
Evier double				247 - 290	97 ¹ / ₄ - 114 ¹ / ₁₆₄	S 9688 MO
Double basin						
Doppelwaschbecken						

Categoria M2 lunghezza massima 220 cm
Catégories M2 : longueur maximale de 220 cm.
Categories M2: maximum length 220 cm.
Kategorie M2, maximale Länge 220 cm.

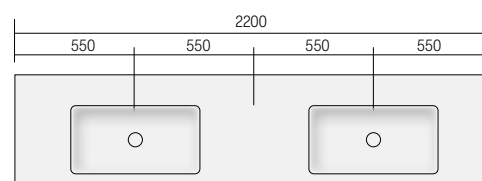
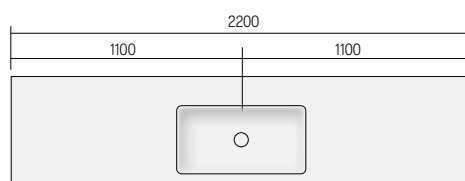

RIGA

Lavabi sospesi · Lavabos suspendu Hanging washbasins · Hängewaschbecken

Lavabo sospeso in Monolith, senza troppo pieno, con scarico a canale sinistro e centrato per la versione R120+. Completo di staffe. Per lunghezze intermedie tra quelle indicate, considerare sempre il prezzo della misura superiore. Specificare sempre la distanza tra il centro lavabo e gli estremi. Consigliato l'utilizzo del sifone WA43851.

Lavabo suspendu en Monolith, sans trop plein, avec vintage à conduit ou gauche et centrée pour la version R120+. Avec étriers. Pour des longueurs intermédiaires que celles indiqués calculer le prix de la dimension plus grande. Toujours spécifier la distance entre le centre du lavabo et les côtés. Il est conseillé l'utilisation du siphon, article WA43851.

Top washstand in Monolith, with no overflow, with drain channel left or central for the R120+ model. Brackets included. For in-between lengths then the one quoted, consider the price of the bigger one. Always specify the distance between the centre and the ends of the washstand. It is recommended to use the WA43851 siphon.

Hängewaschbecken aus Monolith ohne Überlauf, mit Kanalablauf links und mittig bei dem Modell R120+. Komplett mit Befestigungsbügeln. Für Zwischenlängen als die eingegebene, rechnen sie den oberen Preis. Immer den Abstand zwischen der Beckenmitte und den Außenrändern angeben. Es wird empfohlen der versenkter Chromsifon WA43851.



41 cm

R 60

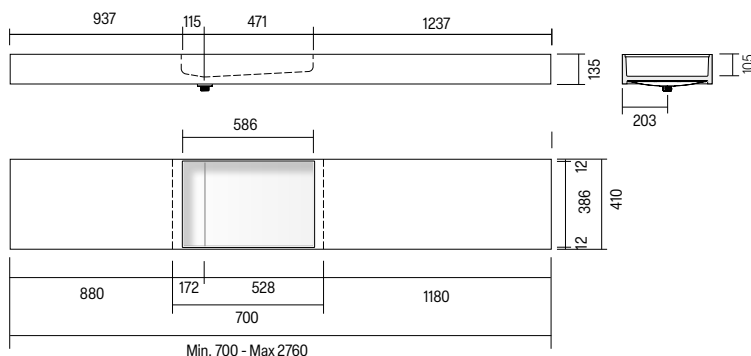

H	P	L	ART.	ME	M1	M2			
13,5	5 ⁵ / ₁₆	41	16 ⁹ / ₆₄	70 - 80	27 ³⁵ / ₆₄	- 31 ¹ / ₂	S 5001 MO		
				81 - 96	31 ⁵⁷ / ₆₄	- 37 ⁵¹ / ₆₄	S 5002 MO		
				97 - 116	38 ³ / ₁₆	- 46 ⁴³ / ₆₄	S 5003 MO		
				117 - 126	46 ¹ / ₁₆	- 49 ³⁹ / ₆₄	S 5004 MO		
				127 - 136	50 ⁹ / ₁₆	- 53 ³⁵ / ₆₄	S 5005 MO		
				137 - 156	53 ¹⁵ / ₁₆	- 61 ²⁷ / ₆₄	S 5006 MO		
				157 - 166	61 ¹³ / ₁₆	- 65 ²³ / ₆₄	S 5007 MO		
				167 - 186	65 ³ / ₄	- 73 ¹⁵ / ₆₄	S 5008 MO		
				187 - 206	73 ⁵ / ₈	- 81 ⁷ / ₆₄	S 5009 MO		
				207 - 226	81 ¹ / ₂	- 88 ³¹ / ₃₂	S 5000 MO		
				227 - 246	89 ³ / ₈	- 96 ²⁷ / ₃₂	S 5011 MO		
				247 - 276	97 ¹ / ₄	- 108 ²¹ / ₃₂	S 5012 MO		

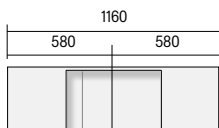

* Categoria M2 lunghezza massima 116 cm · Catégories M2 : longueur maximale de 116 cm. · Categories M2: maximum length 116 cm. · Kategorie M2, maximale Länge 116 cm.

Lavabi sospesi · Lavabos suspendu
Hanging washbasins · Hängewaschbecken

41 cm

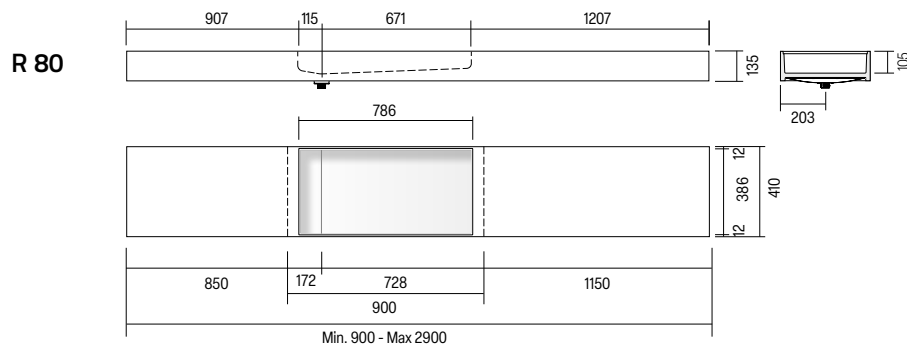

H	P	L	ART.	ME	M1	M2
13,5	5 ⁵ / ₁₆	41	16 ⁹ / ₆₄			
		90 - 116	35 ⁷ / ₁₆ - 45 ⁴ / ₁₆	S 5015 MO		
		117 - 126	46 ¹ / ₁₆ - 49 ³⁹ / ₆₄	S 5016 MO		
		127 - 136	50 ⁹ / ₁₆ - 53 ³⁵ / ₆₄	S 5017 MO		
		137 - 156	53 ¹⁵ / ₁₆ - 61 ²⁷ / ₆₄	S 5018 MO		
		157 - 166	61 ¹³ / ₁₆ - 65 ²³ / ₆₄	S 5019 MO		
		167 - 186	65 ³ / ₄ - 73 ¹⁵ / ₆₄	S 5020 MO		
		187 - 206	73 ⁵ / ₈ - 81 ⁷ / ₆₄	S 5021 MO		
		207 - 226	81 ¹ / ₂ - 88 ³¹ / ₃₂	S 5022 MO		
		227 - 246	89 ³ / ₈ - 96 ²⁷ / ₃₂	S 5023 MO		
		247 - 290	97 ¹ / ₄ - 114 ¹¹ / ₆₄	S 5024 MO		

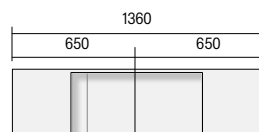

* Categoria M2 lunghezza massima 136 cm · Catégories M2 : longueur maximale de 136 cm. · Categories M2: maximum length 136 cm. · Kategorie M2, maximale Länge 136 cm.

Versione vasca 120 cm con scarico a canale centrato. Categoria M2 lunghezza massima cm 165 con vasca sempre centrata.

Modèle baignoire de 120 cm avec écoulement central. Catégorie M2 : longueur maximale cm 165 avec vasque toujours centrée.

120 cm bath version with a central drain. Category M2: maximum length cm 165 with the basin always centred.

Ausführung mit 120 cm breiter Wanne und mittig angeordnetem Rinnenablauf. Kategorie M2 – maximale Länge cm 165 bei stets zentriertem Becken.

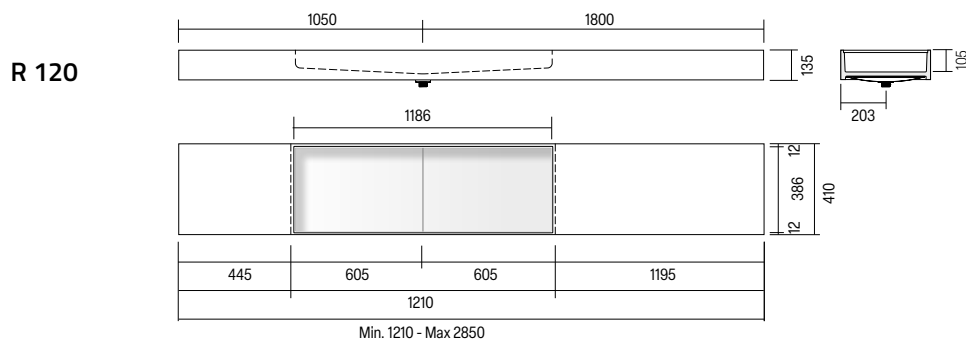

H	P	L	ART.	ME	M1	M2
13,5	5 ⁵ / ₁₆	41	16 ⁹ / ₆₄			
		121 - 130	47 ⁵ / ₈ - 51 ³ / ₁₆	S 5030 MO		
		131 - 144	51 ³⁷ / ₆₄ - 56 ¹¹ / ₁₆	S 5031 MO		
		145 - 165	57 ³ / ₃₂ - 64 ⁶¹ / ₆₄	S 5032 MO		
		166 - 180	65 ²³ / ₆₄ - 70 ⁵⁵ / ₆₄	S 5033 MO		
		181 - 198	71 ¹⁷ / ₆₄ - 77 ⁶¹ / ₆₄	S 5034 MO		
		199 - 216	78 ¹¹ / ₃₂ - 85 ³ / ₆₄	S 5035 MO		
		217 - 240	85 ⁷ / ₁₆ - 94 ³¹ / ₆₄	S 5036 MO		
		241 - 285	94 ⁷ / ₈ - 112 ¹³ / ₆₄	S 5037 MO		

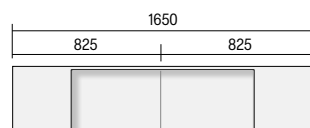

* Categoria M2 lunghezza massima 165 cm · Catégories M2 : longueur maximale de 165 cm. · Categories M2: maximum length 165 cm. · Kategorie M2, maximale Länge 165 cm.

RIGA +

Lavabo sospeso in Monolith, senza troppo pieno, con scarico a canale a sinistra per la versione R60+ e R80+ e centrato per la versione R120+. Completo di staffe. Una o due vasche. Per lunghezze intermedie tra quelle indicate, considerare sempre il prezzo della misura superiore. Specificare sempre la distanza tra il centro lavabo e gli estremi. Consigliato l'utilizzo del sifone WA43851.

Lavabo suspendu en Monolith, sans trop-plein, avec évacuation par canal à gauche pour les versions R60+ et R80+ et centrée pour la version R120+. Avec étriers. 1 ou 2 vasques. Pour des longueurs intermédiaires que celles indiqués calculer le prix de la dimension plus grande. Toujours spécifier la distance entre le centre du lavabo et les côtés. Il est conseillé l'utilisation du siphon, article WA43851.

Wall-mounted washbasin in Monolith, without an overflow, featuring a left-hand channel drain for the R60+ and R80+ models and a central drain for the R120+ model.

Brackets included. 1 or 2 bowls. For in-between lengths then the one quoted, consider the price of the bigger one. Always specify the distance between the centre and the ends of the washstand. It is recommended to use the WA43851 siphon.

Hängendes Waschbecken aus Monolith, ohne Überlauf, mit seitlichem Abfluss links bei den Modellen R60+ und R80+ und mittig bei dem Modell R120+. Komplett mit Befestigungsbügeln. 1 oder 2 Spüle. Für Zwischenlängen als die eingegebene, rechnen sie den oberen Preis. Immer den Abstand zwischen der Beckenmitte und den Außenrändern angeben. Es wird empfohlen der versenkter Chromsifon WA43851.

Lavabi sospesi · Lavabos suspendu Hanging washbasins · Hängewaschbecken

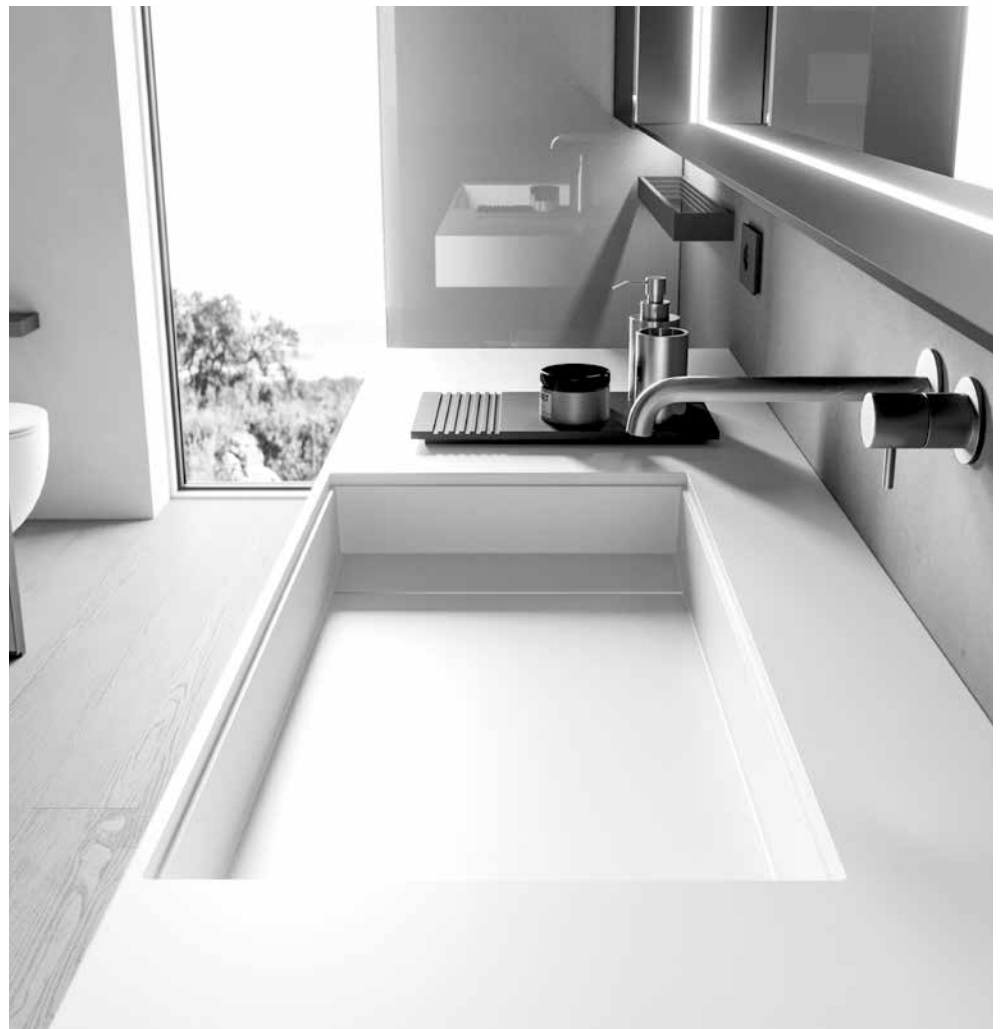

Lavabi sospesi · Lavabos suspendu
Hanging washbasins · Hängewaschbecken

53 cm

RIGA R 60 +

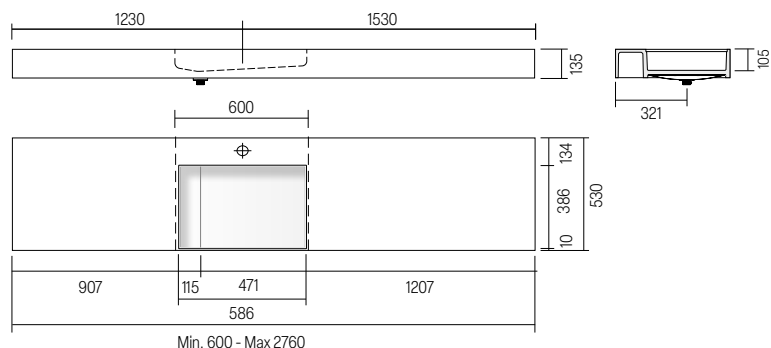

H	P	L	ART.	ME	M1	M2
13,5	5 ⁵ / ₁₆	60 - 80	23 ⁵ / ₈ - 31 ¹ / ₂	S 5041 MO		
		81 - 96	31 ⁵ / ₁₆ - 37 ⁵ / ₁₆	S 5042 MO		
		97 - 116	38 ³ / ₁₆ - 46 ⁴ / ₁₆	S 5043 MO		
		117 - 126	46 ¹ / ₁₆ - 49 ³ / ₁₆	S 5044 MO		
		127 - 136	50 ⁹ / ₁₆ - 53 ³ / ₁₆	S 5045 MO		
		137 - 156	53 ¹ / ₁₆ - 61 ² / ₁₆	S 5046 MO		
		157 - 166	61 ³ / ₁₆ - 65 ² / ₁₆	S 5047 MO		
		167 - 186	65 ³ / ₄ - 73 ¹ / ₁₆	S 5048 MO		
		187 - 206	73 ⁵ / ₈ - 81 ⁷ / ₁₆	S 5049 MO		
		207 - 226	81 ¹ / ₂ - 88 ³ / ₃₂	S 5050 MO		
		227 - 246	89 ³ / ₈ - 96 ² / ₃₂	S 5051 MO		
		247 - 276	97 ¹ / ₄ - 108 ² / ₃₂	S 5052 MO		

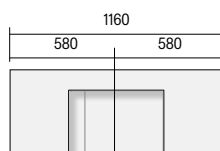

* Categoria M2 lunghezza massima 116 cm · Catégories M2 : longueur maximale de 116 cm · Categories M2: maximum length 116cm · Kategorie M2, maximale Länge 116 cm.

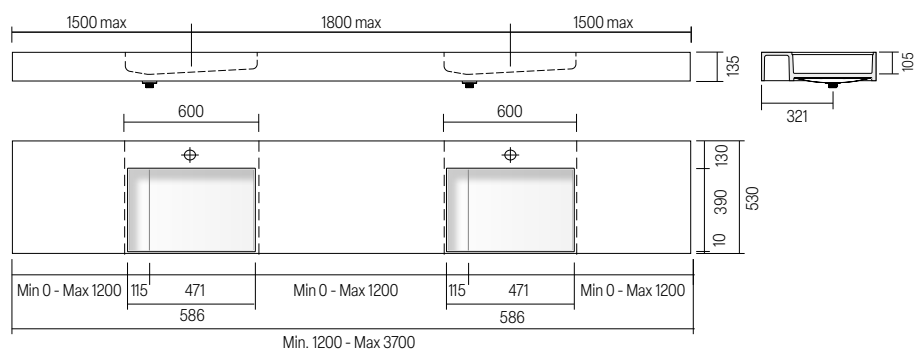

H	P	L	ART.	ME	M1	M2
13,5	5 ⁵ / ₁₆	120 - 166	47 ⁴ / ₁₆ - 65 ² / ₁₆	S 5054 MO		
		167 - 186	65 ³ / ₄ - 73 ¹ / ₁₆	S 5055 MO		
		187 - 226	73 ⁵ / ₈ - 88 ³ / ₃₂	S 5056 MO		
		227 - 246	89 ³ / ₈ - 96 ² / ₃₂	S 5057 MO		
		247 - 290	97 ¹ / ₄ - 114 ¹ / ₁₆	S 5058 MO		
		291 - 370	114 ⁹ / ₁₆ - 145 ⁴ / ₁₆	S 5059 MO		

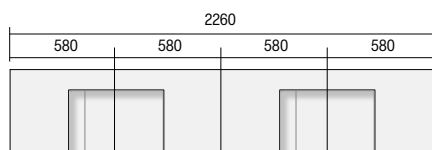

* Categoria M2 lunghezza massima 226 cm · Catégories M2 : longueur maximale de 226 cm · Categories M2: maximum length 226 cm · Kategorie M2, maximale Länge 226 cm.

RIGA +

Lavabi sospesi · Lavabos suspendu Hanging washbasins · Hängewaschbecken

53 cm

RIGA R 80 +

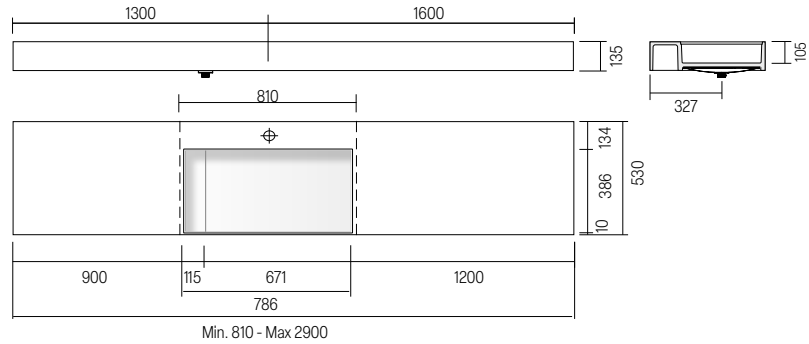

H	P	L	ART.	ME	M1	M2
13,5	5 ⁵ / ₁₆	53	20 ⁵⁵ / ₆₄	81 - 96	31 ⁵⁷ / ₆₄ - 37 ⁵¹ / ₆₄	S 5065 MO
				97 - 116	38 ³ / ₁₆ - 46 ⁴³ / ₆₄	S 5066 MO
				117 - 126	46 ⁷ / ₁₆ - 49 ³⁹ / ₆₄	S 5067 MO
				127 - 136	50 ⁹ / ₁₆ - 53 ³⁵ / ₆₄	S 5068 MO
				137 - 156	53 ¹⁵ / ₁₆ - 61 ²⁷ / ₆₄	S 5069 MO
				157 - 166	61 ¹³ / ₁₆ - 65 ²³ / ₆₄	S 5070 MO
				167 - 186	65 ³ / ₄ - 73 ¹⁵ / ₆₄	S 5071 MO
				187 - 206	73 ⁵ / ₈ - 81 ⁷ / ₆₄	S 5072 MO
				207 - 226	81 ¹ / ₂ - 88 ³¹ / ₃₂	S 5073 MO
				227 - 246	89 ³ / ₈ - 96 ²⁷ / ₃₂	S 5074 MO
				247 - 290	97 ¹ / ₄ - 114 ¹¹ / ₆₄	S 5075 MO

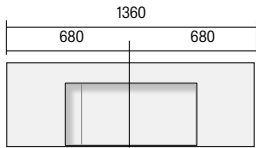

* Categoria M2 lunghezza massima 136 cm · Catégories M2 : longueur maximale de 136 cm · Categories M2: maximum length 136 cm · Kategorie M2, maximale Länge 136 cm.

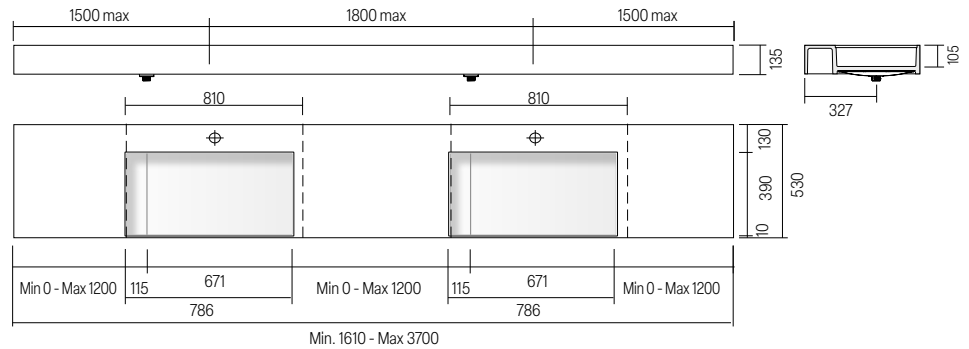

H	P	L	ART.	ME	M1	M2
13,5	5 ⁵ / ₁₆	53	20 ⁵⁵ / ₆₄	161 - 186	63 ²⁵ / ₆₄ - 73 ¹⁵ / ₆₄	S 5080 MO
				187 - 226	73 ⁵ / ₈ - 88 ³¹ / ₃₂	S 5081 MO
				227 - 246	89 ³ / ₈ - 96 ²⁷ / ₃₂	S 5082 MO
				247 - 260	97 ¹ / ₄ - 102 ²³ / ₆₄	S 5085 MO
				261 - 290	102 ³ / ₄ - 114 ¹¹ / ₆₄	S 5086 MO
				291 - 370	114 ⁹ / ₁₆ - 145 ⁴³ / ₆₄	S 5084 MO

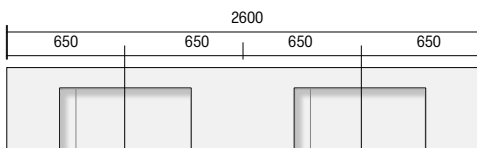

* Categoria M2 lunghezza massima 260 cm · Catégories M2 : longueur maximale de 260 cm · Categories M2: maximum length 260 cm · Kategorie M2, maximale Länge 260 cm.

Lavabi sospesi · Lavabos suspendu
Hanging washbasins · Hängewaschbecken

53 cm

RIGA R 120 +

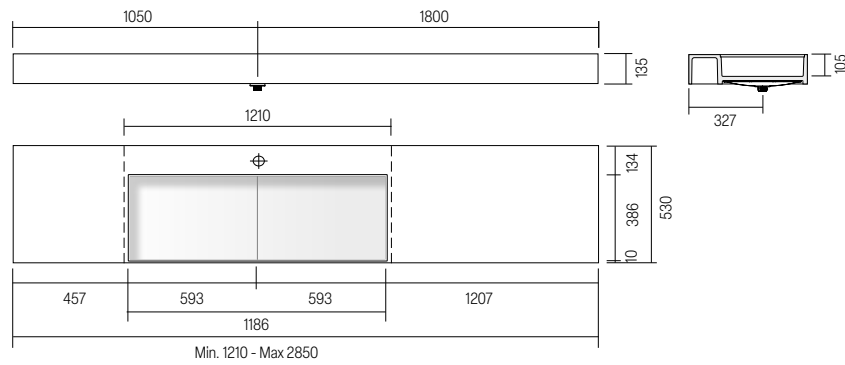

H	P	L	ART.	ME	M1	M2
13,5	5 $\frac{5}{16}$	53	20 $\frac{55}{64}$	121 - 130	47 $\frac{4}{16}$ - 51 $\frac{3}{16}$	S 5090 MO
				131 - 144	51 $\frac{3}{16}$ - 56 $\frac{1}{16}$	S 5091 MO
				145 - 165	57 $\frac{3}{32}$ - 64 $\frac{6}{16}$	S 5092 MO
				166 - 180	65 $\frac{23}{64}$ - 70 $\frac{5}{64}$	S 5093 MO
				181 - 198	71 $\frac{1}{64}$ - 77 $\frac{6}{64}$	S 5094 MO
				199 - 216	78 $\frac{1}{32}$ - 85 $\frac{3}{64}$	S 5095 MO
				217 - 240	85 $\frac{7}{16}$ - 94 $\frac{3}{64}$	S 5096 MO
				241 - 285	94 $\frac{7}{8}$ - 112 $\frac{13}{64}$	S 5097 MO

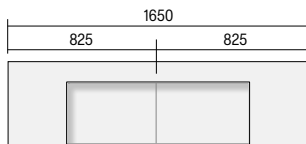

* Categoria M2 lunghezza massima 165 cm · Catégories M2 : longueur maximale de 165 cm. · Categories M2: maximum length 165 cm. · Kategorie M2, maximale Länge 165 cm.

Optional

Ripiano portaoggetti realizzato in Monolith, posizionabile all'interno del lavabo
Étagères de rangement en Monolith à placer sur la vasque.
Monolith storage shelf to be placed inside the basin.
Tablar aus Monolith um im Waschbecken einzulegen.



H	P	L	ART.	ME	M1	M2
2	0 $\frac{25}{32}$	38,5	15 $\frac{5}{32}$	22	8 $\frac{2}{32}$	9996 MO



Lavabo sospeso in Monolith, senza troppo pieno, con scarico a canale al centro. Completo di staffe. Per lunghezze intermedie tra quelle indicate, considerare sempre il prezzo della misura superiore. Specificare sempre la distanza tra il centro lavabo e gli estremi. Consigliato l'utilizzo del sifone WA43851.

Lavabo suspendu en Monolith, sans trop plein, avec vintage à conduit centrale. Avec étriers. Pour des longueurs intermédiaires que celles indiqués calculer le prix de la dimension plus grande. toujours spécifier la distance entre le centre du lavabo et les côtés. Il est conseillé l'utilisation du siphon, article WA43851.

Top washstand in Monolith, with no overflow, with channel drain in the centre. Brackets included. For in-between lengths then the one quoted, consider the price of the bigger one. Always specify the distance between the centre and the ends of the washstand. It is recommended to use the WA43851 siphon.

Hängewaschbecken aus Monolith ohne Überlauf, mit Rinnenablauf in der Mitte. Komplett mit Befestigungsbügeln. Für Zwischenlängen als die eingegebene, rechnen sie den oberen Preis. Immer den Abstand zwischen der Beckenmitte und den Außenrändern angeben. Es wird empfohlen der versenkter Chromsifon WA43851.

Lavabi sospesi · Lavabos suspendu
Hanging washbasins · Hängewaschbecken

46 cm

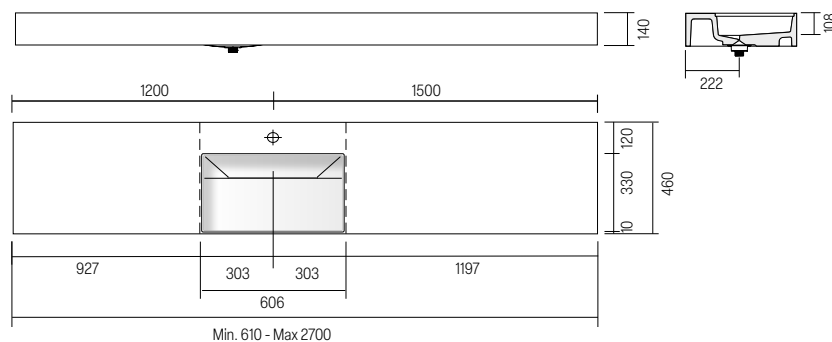

H	P	L	ART.	ME	M1	M2
14	5 3/64	46	18 7/64	61 - 80	24 1/64 - 31 1/2	S 5101 MO
				81 - 96	31 5/64 - 37 5 1/64	S 5102 MO
				97 - 116	38 3/16 - 46 4 3/64	S 5103 MO
				117 - 126	46 1/16 - 49 3 9/64	S 5104 MO
				127 - 136	50 9/16 - 53 3 5/64	S 5105 MO
				137 - 156	53 1 5/16 - 61 2 7/64	S 5106 MO
				157 - 166	61 1 3/16 - 65 2 3/64	S 5107 MO
				167 - 186	65 3/4 - 73 1 5/64	S 5108 MO
				187 - 206	73 5/8 - 81 7/64	S 5109 MO
				207 - 226	81 1/2 - 88 3 1/32	S 5110 MO
				227 - 246	89 3/8 - 96 2 7/32	S 5111 MO
				247 - 276	97 1/4 - 108 2 1/32	S 5112 MO

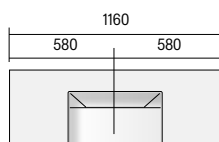

* Categoria M2 lunghezza massima 116 cm · Catégories M2 : longueur maximale de 116 cm. · Categories M2: maximum length 116 cm. · Kategorie M2, maximale Länge 116 cm.

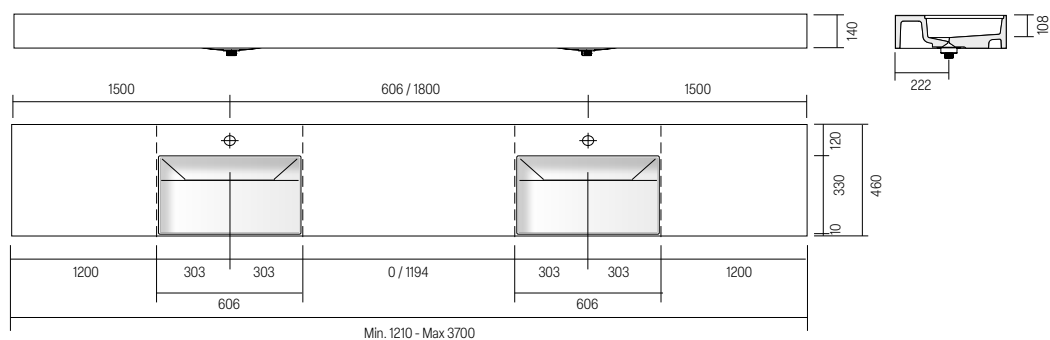

H	P	L	ART.	ME	M1	M2
14	5 3/64	46	18 7/64	121 - 166	47 5/8 - 65 2 3/64	S 5115 MO
				167 - 186	65 3/4 - 73 1 5/64	S 5116 MO
				187 - 226	73 5/8 - 88 3 1/32	S 5117 MO
				227 - 246	89 3/8 - 96 2 7/32	S 5118 MO
				247 - 290	97 1/4 - 114 1 1/64	S 5119 MO
				291 - 370	114 9/16 - 145 4 3/64	S 5120 MO

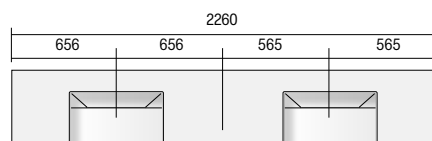

* Categoria M2 lunghezza massima 226 cm · Catégories M2 : longueur maximale de 226 cm. · Categories M2: maximum length 226 cm. · Kategorie M2, maximale Länge 226 cm.

DREAM

Lavabo sospeso in Monolith, senza foro troppo pieno, con scarico a canale. Completo di staffe. Specificare posizione foro miscelatore.

Per lunghezze intermedie tra quelle indicate, considerare sempre il prezzo della misura superiore.

Specificare sempre la distanza tra il centro lavabo e gli estremi.

Consigliato l'utilizzo del sifone WA43851.

Lavabo suspendu en Monolith, sans trou de trop-plein, avec bonde cà canal. Avec étriers. Préciser la position du trou du mélangeur. Pour des longueurs intermédiaires que celles indiqués calculer le prix de la dimension plus grande. Toujours spécifier la distance entre le centre du lavabo et les côtés. Il est conseillé l'utilisation du siphon, article WA43851.

Suspended washbasin in Monolith, without overflow, with channel drain. Brackets included. Specify mixer hole position.

For in-between lengths then the one quoted, consider the price of the bigger one.

Always specify the distance between the centre and the ends of the washstand.

It is recommended to use the WA43851 siphon.

Abgehängtes Waschbecken in Monolith, ohne Überlauf, mit Kanalablauf. Komplett mit Befestigungsbügeln.

Geben Sie die Position der Mischeröffnung an.

Für Zwischenlängen als die eingegebene, rechnen sie den oberen Preis.

Immer den Abstand zwischen der Beckenmitte und den Außenrändern angeben.

Es wird empfohlen der versenkter Chromsifon WA43851.

Lavabi sospesi · Lavabos suspendu Hanging washbasins · Hängewaschbecken

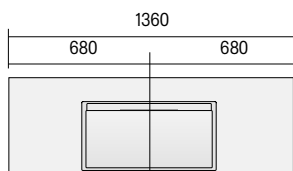

* Categoria M2 lunghezza massima 130 cm · Catégories M2 : longueur maximale de 130 cm.
Categories M2: maximum length 130 cm. · Kategorie M2, maximale Länge 130 cm.

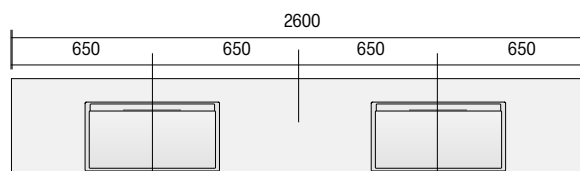

* Categoria M2 lunghezza massima 260 cm · Catégories M2 : longueur maximale de 260 cm.
Categories M2: maximum length 260 cm. · Kategorie M2, maximale Länge 260 cm.

Lavabi sospesi · Lavabos suspendu
Hanging washbasins · Hängewaschbecken

46 cm

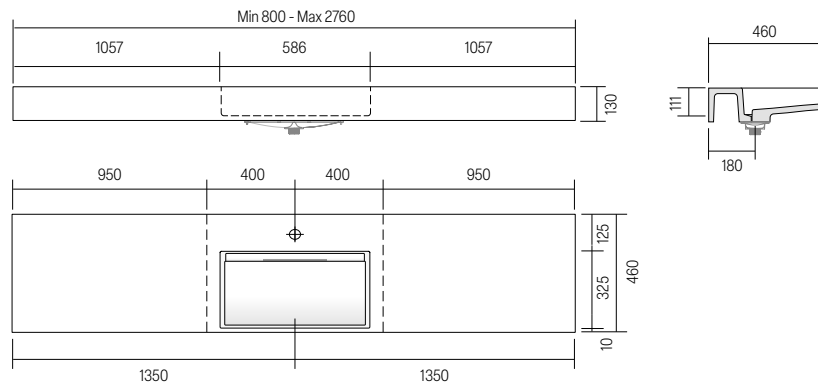

H	P	L	ART.	ME	M1	M2
13	5 1/8	46	18 7/64	80 - 96	31 1/2 - 37 5/64	S 2001 MO
				97 - 116	38 3/16 - 46 43/64	S 2002 MO
				117 - 126	46 1/16 - 49 39/64	S 2003 MO
				127 - 136	50 9/16 - 53 35/64	S 2004 MO
				137 - 156	53 15/16 - 61 27/64	S 2005 MO
				157 - 166	61 13/16 - 65 23/64	S 2006 MO
				167 - 186	65 3/4 - 73 15/64	S 2007 MO
				187 - 206	73 5/8 - 81 7/64	S 2008 MO
				207 - 226	81 1/2 - 88 31/32	S 2009 MO
				227 - 246	89 3/8 - 96 27/32	S 2010 MO
				247 - 276	97 1/4 - 108 21/32	S 2011 MO

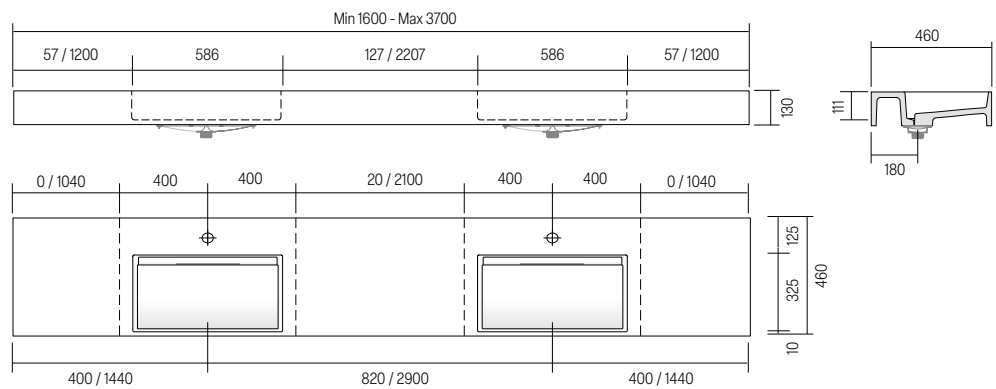

H	P	L	ART.	ME	M1	M2
13	5 1/8	46	18 7/64	160 - 166	62 63/64 - 65 23/64	S 2015 MO
				167 - 186	65 3/4 - 73 15/64	S 2016 MO
				187 - 226	73 5/8 - 88 31/32	S 2017 MO
				227 - 246	89 3/8 - 96 27/32	S 2018 MO
				247 - 260	97 1/4 - 102 23/64	S 2021 MO
				261 - 290	102 3/4 - 114 11/64	S 2022 MO
				291 - 370	114 9/16 - 145 19/64	S 2020 MO

DREAM

Lavabo sospeso in Monolith, senza foro troppo pieno, con scarico a canale. Completo di staffe. Specificare posizione foro miscelatore.

Per lunghezze intermedie tra quelle indicate, considerare sempre il prezzo della misura superiore.

Specificare sempre la distanza tra il centro lavabo e gli estremi.

Consigliato l'utilizzo del sifone WA43851.

Lavabo suspendu en Monolith, sans trou de trop-plein, avec bonde à canal. Avec étriers. Préciser la position du trou du mélangeur. Pour des longueurs intermédiaires que celles indiqués calculer le prix de la dimension plus grande. Toujours spécifier la distance entre le centre du lavabo et les côtés. Il est conseillé l'utilisation du siphon, article WA43851.

Suspended washbasin in Monolith, without overflow, with channel drain. Brackets included. Specify mixer hole position.

For in-between lengths then the one quoted, consider the price of the bigger one.

Always specify the distance between the centre and the ends of the washstand.

It is recommended to use the WA43851 siphon.

Abgehängtes Waschbecken in Monolith, ohne Überlauf, mit Kanalablauf. Komplett mit Befestigungsbügeln.

Geben Sie die Position der Mischeröffnung an.

Für Zwischenlängen als die eingegebene, rechnen sie den oberen Preis.

Immer den Abstand zwischen der Beckenmitte und den Außenrändern angeben.

Es wird empfohlen der versenkter Chromsifon WA43851.

Lavabi sospesi · Lavabos suspendu Hanging washbasins · Hängewaschbecken

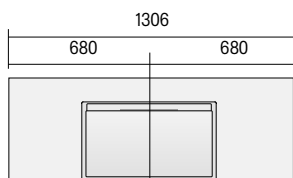

* Categoria M2 lunghezza massima 130 cm · Catégories M2 : longueur maximale de 130 cm.
Categories M2: maximum length 130 cm. · Kategorie M2, maximale Länge 130 cm.

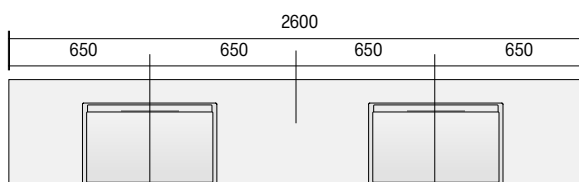

* Categoria M2 lunghezza massima 260 cm · Catégories M2 : longueur maximale de 260 cm.
Categories M2: maximum length 260 cm. · Kategorie M2, maximale Länge 260 cm.

Lavabi sospesi · Lavabos suspendu
Hanging washbasins · Hängewaschbecken

53 cm

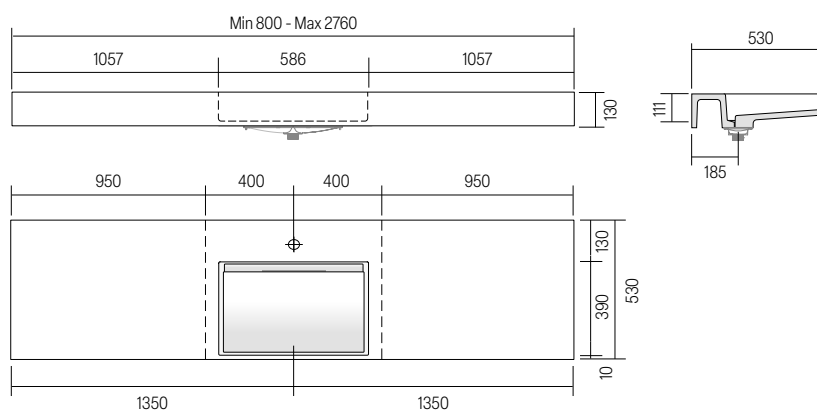

H	P	L	ART.	ME	M1	M2
13	5 1/8	53	20 55/64	80 - 96	31 1/2 - 37 5/16	A2024 MO
				97 - 116	38 3/16 - 46 43/64	A2025 MO
				117 - 126	46 1/16 - 49 39/64	A2026 MO
				127 - 136	50 9/16 - 53 35/64	A2027 MO
				137 - 156	53 15/16 - 61 27/64	A2028 MO
				157 - 166	61 13/16 - 65 23/64	A2029 MO
				167 - 186	65 3/4 - 73 15/64	A2030 MO
				187 - 206	73 5/8 - 81 7/64	A2031 MO
				207 - 226	81 1/2 - 88 31/32	A2032 MO
				227 - 246	89 3/8 - 96 27/32	A2033 MO
				247 - 276	97 1/4 - 108 21/32	A2034 MO

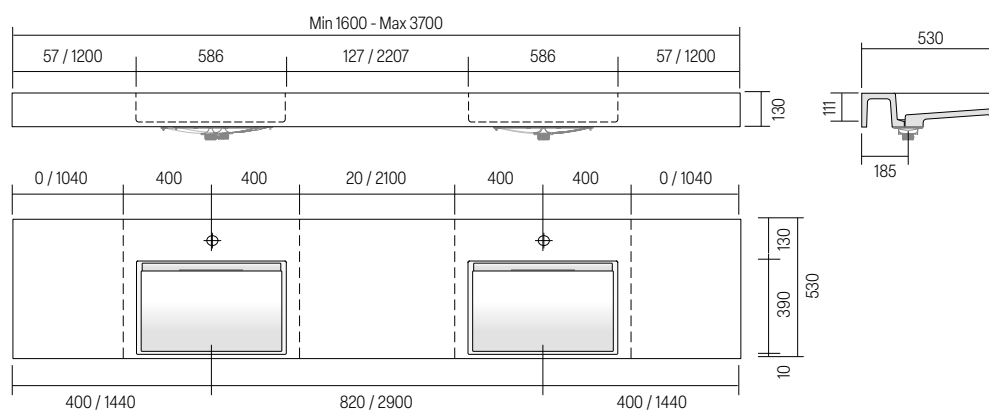

H	P	L	ART.	ME	M1	M2
13	5 1/8	53	20 55/64	160 - 166	62 63/64 - 65 23/64	A2037 MO
				167 - 186	65 3/4 - 73 15/64	A2038 MO
				187 - 226	73 5/8 - 88 31/32	A2039 MO
				227 - 246	89 3/8 - 96 27/32	A2040 MO
				247 - 260	97 1/4 - 102 23/64	A2043 MO
				261 - 290	102 3/4 - 114 11/64	A2044 MO
				291 - 370	114 9/16 - 145 19/64	A2042 MO

YARD

Lavabo sospeso in Monolith, senza foro troppo pieno tappo piletta in Monolith. Completo di staffe. Una o due vasche.

Per lunghezze intermedie tra quelle indicate, considerare sempre il prezzo della misura superiore. Specificare sempre la distanza tra il centro lavabo e gli estremi.

Consigliato l'utilizzo del sifone WA43851.

Lavabo suspendu en Monolith sans trou de trop plein bouchon bonde en Monolith.

Pour des longueurs intermédiaires que celles indiqués calculer le prix de la dimension plus grande. Toujours spécifier la distance entre le centre du lavabo et les côtés. Il est conseillé l'utilisation du siphon, article WA43851.

Hanging washstand in Monolith, with no overflow, with Monolith drain plug. Brackets included.

1 or 2 bowls. For in-between lengths then the one quoted, consider the price of the bigger one.

Always specify the distance between the centre and the ends of the washstand.

It is recommended to use the WA43851 siphon.

Hängewaschbecken aus Monolith, ohne Überlaufloch, Ventilstopfen aus Monolith. Komplett mit Befestigungsbügeln. 1 oder 2 Spüle.

Für Zwischenlängen als die eingegebene, rechnen sie den oberen Preis.

Immer den Abstand zwischen der Beckenmitte und den Außenrändern angeben.

Es wird empfohlen der versenkter Chromsifon WA43851.

Lavabi sospesi · Lavabos suspendu Hanging washbasins · Hängewaschbecken

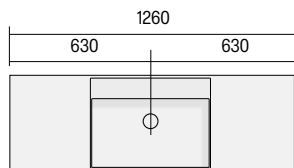

* Categoria M2 lunghezza massima 126 cm · Catégories M2 : longueur maximale de 126 cm.
Categories M2: maximum length 126 cm. · Kategorie M2, maximale Länge 126 cm.

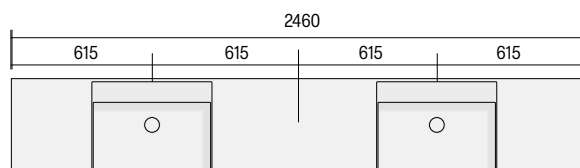

* Categoria M2 lunghezza massima 246 cm · Catégories M2 : longueur maximale de 246 cm.
Categories M2: maximum length 246 cm. · Kategorie M2, maximale Länge 246 cm.

Lavabi sospesi · Lavabos suspendu
Hanging washbasins · Hängewaschbecken

46 cm

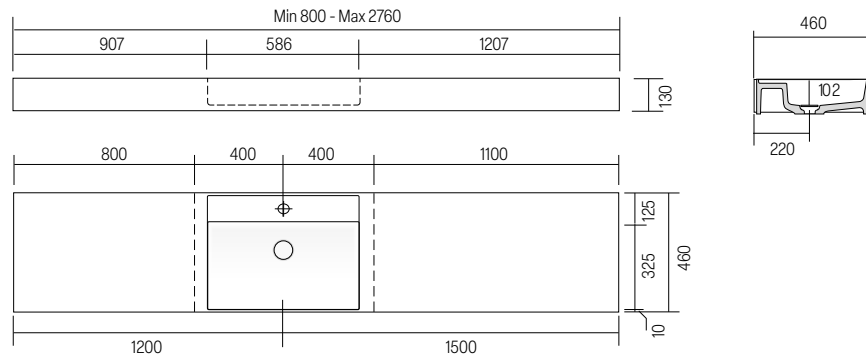

H	P	L	ART.	ME	M1	M2		
13	5 1/8	46	18 7/64	80 - 96	31 57/64 - 37 51/64	S 5126 MO		
				97 - 116	38 3/16 - 46 43/64	S 5127 MO		
				117 - 126	46 1/16 - 49 39/64	S 5128 MO		
				127 - 136	50 9/16 - 53 35/64	S 5129 MO		
				137 - 156	53 15/16 - 61 27/64	S 5130 MO		
				157 - 166	61 13/16 - 65 23/64	S 5131 MO		
				167 - 186	65 3/4 - 73 15/64	S 5132 MO		
				187 - 206	73 5/8 - 81 7/64	S 5133 MO		
				207 - 226	81 1/2 - 88 31/32	S 5134 MO		
				227 - 246	89 3/8 - 96 27/32	S 5135 MO		
				247 - 276	97 1/4 - 108 21/32	S 5136 MO		

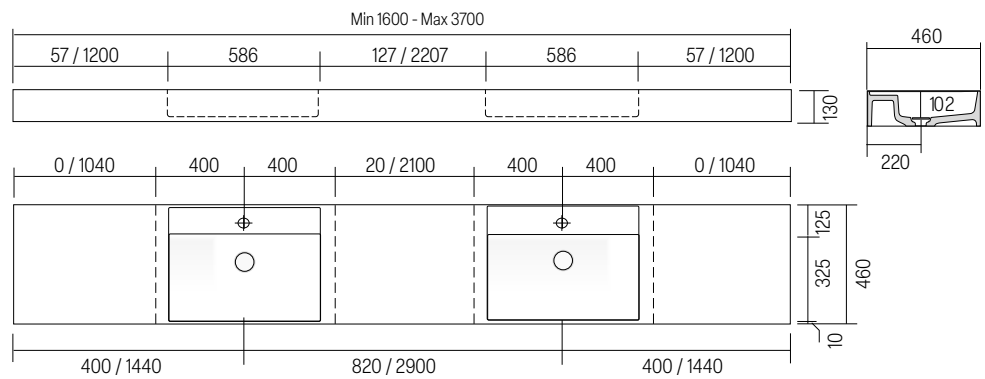

H	P	L	ART.	ME	M1	M2		
13	5 1/8	46	18 7/64	160 - 186	65 3/4 - 73 15/64	S 5141 MO		
				187 - 226	73 5/8 - 88 31/16	S 5142 MO		
				227 - 246	89 3/8 - 96 27/32	S 5143 MO		
				247 - 290	97 1/4 - 114 11/64	S 5144 MO		
				291 - 370	114 9/16 - 145 43/64	S 5145 MO		

YARD

Lavabo sospeso in Monolith, senza foro troppo pieno tappo piletta in Monolith. Completo di staffe. Una o due vasche.

Per lunghezze intermedie tra quelle indicate, considerare sempre il prezzo della misura superiore. Specificare sempre la distanza tra il centro lavabo e gli estremi.

Consigliato l'utilizzo del sifone WA43851.

Lavabo suspendu en Monolith sans trou de trop plein bouchon bonde en Monolith.

Pour des longueurs intermédiaires que celles indiqués calculer le prix de la dimension plus grande. Toujours spécifier la distance entre le centre du lavabo et les côtés. Il est conseillé l'utilisation du siphon, article WA43851.

Hanging washstand in Monolith, with no overflow, with Monolith drain plug. Brackets included.

1 or 2 bowls. For in-between lengths then the one quoted, consider the price of the bigger one.

Always specify the distance between the centre and the ends of the washstand.

It is recommended to use the WA43851 siphon.

Hängewaschbecken aus Monolith, ohne Überlaufloch, Ventilstopfen aus Monolith. Komplett mit Befestigungsbügeln. 1 oder 2 Spüle.

Für Zwischenlängen als die eingegebene, rechnen sie den oberen Preis.

Immer den Abstand zwischen der Beckenmitte und den Außenrändern angeben.

Es wird empfohlen der versenkter Chromsifon WA43851.

Lavabi sospesi · Lavabos suspendu Hanging washbasins · Hängewaschbecken

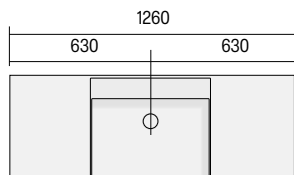

* Categoria M2 lunghezza massima 126 cm · Catégories M2 : longueur maximale de 126 cm.
Categories M2: maximum length 126 cm. · Kategorie M2, maximale Länge 126 cm.

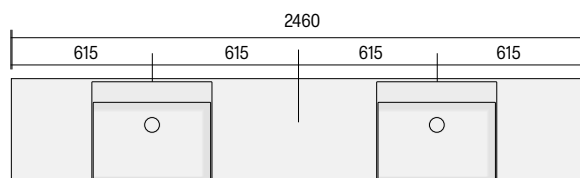

* Categoria M2 lunghezza massima 246 cm · Catégories M2 : longueur maximale de 246 cm.
Categories M2: maximum length 246 cm. · Kategorie M2, maximale Länge 246 cm.

Lavabi sospesi · Lavabos suspendu
Hanging washbasins · Hängewaschbecken

53 cm

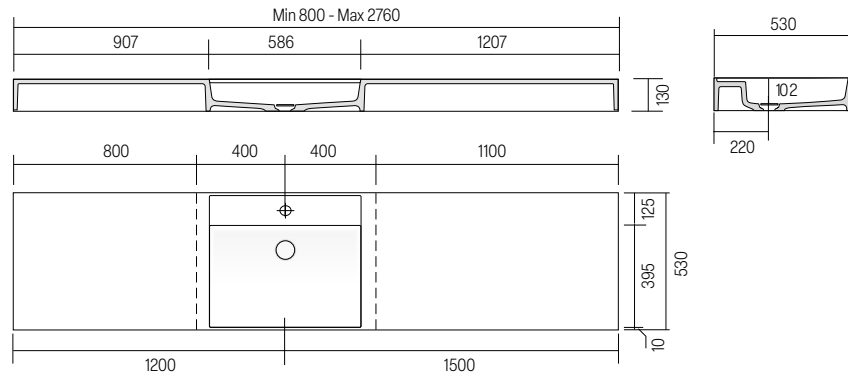

H	P	L	ART.	ME	M1	M2
13	5 1/8	53	20 55/64	80 - 96	31 1/2 - 37 51/64	S 5151 MO
				97 - 116	38 3/16 - 46 43/64	S 5152 MO
				117 - 126	46 1/16 - 49 39/64	S 5153 MO
				127 - 136	50 9/16 - 53 35/64	S 5154 MO
				137 - 156	53 15/16 - 61 27/64	S 5155 MO
				157 - 166	61 13/16 - 65 23/64	S 5156 MO
				167 - 186	65 3/4 - 73 15/64	S 5157 MO
				187 - 206	73 5/8 - 81 7/64	S 5158 MO
				207 - 226	81 1/2 - 88 31/32	S 5159 MO
				227 - 246	89 3/8 - 96 27/32	S 5160 MO
				247 - 276	97 1/4 - 108 21/32	S 5161 MO

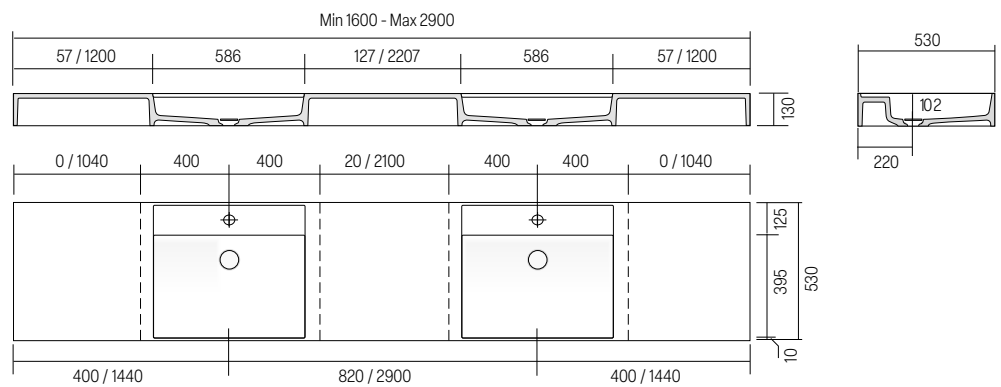

H	P	L	ART.	ME	M1	M2
13	5 1/8	53	20 55/64	160 - 186	65 3/4 - 73 15/64	S 5165 MO
				187 - 226	73 5/8 - 88 31/16	S 5166 MO
				227 - 246	89 3/8 - 96 27/32	S 5167 MO
				247 - 290	97 1/4 - 114 11/64	S 5168 MO

SISTEMA

Lavabo sospeso in Monolith, senza foro troppo pieno tappo piletta in Monolith. Completo di staffe. Per lunghezze intermedie tra quelle indicate, considerare sempre il prezzo della misura superiore. Specificare sempre la distanza tra il centro lavabo e gli estremi.

Consigliato l'utilizzo del sifone WA43851.

Lavabo suspendu en Monolith sans trou de trop plein bouchon bonde en Monolith. Avec étriers. Pour des longueurs intermédiaires que celles indiqués calculer le prix de la dimension plus grande. Toujours spécifier la distance entre le centre du lavabo et les côtés. Il est conseillé l'utilisation du siphon, article WA43851.

Hanging washstand in Monolith, with no overflow, with Monolith drain plug. Brackets included.

For in-between lengths then the one quoted, consider the price of the bigger one.

Always specify the distance between the centre and the ends of the washstand.

It is recommended to use the WA43851 siphon.

Hängewaschbecken aus Monolith, ohne Überlaufloch, Ventilstopfen aus Monolith. Komplett mit Befestigungsbügeln.

Für Zwischenlängen als die eingegebene, rechnen sie den oberen Preis. Immer den Abstand zwischen der Beckenmitte und den Außenrändern angeben.

Es wird empfohlen der versenkter Chromsifon WA43851.

Lavabi sospesi · Lavabos suspendu Hanging washbasins · Hängewaschbecken



25 cm

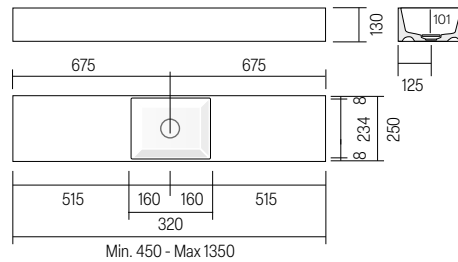

*45 cm con vasca decentrata dx/sx
*45 cm avec vasque décentralisé d/g
*45 cm with decentralized sink r/l
*45 cm mit dezentralisierte Waschbecken r/l

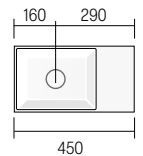

H	P	L	ART.	ME	M1	M2
13	5 1/8	25	9 27/32	45*	17 23/32	97111 MO
		46 - 135	18 7/64 - 53 5/32			97112 MO

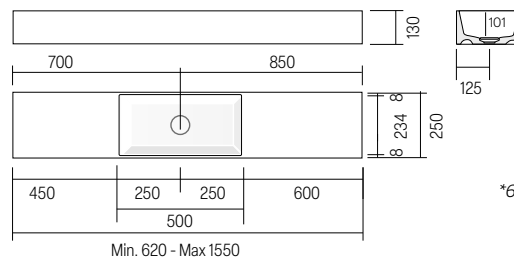

*62 cm con vasca decentrata dx/sx
*62 cm avec vasque décentralisé d/g
*62 cm with decentralized sink r/l
*62 cm mit dezentralisierte Waschbecken r/l

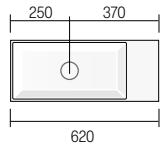

H	P	L	ART.	ME	M1	M2
13	5 1/8	25	9 27/32	62*	24 13/32	97121 MO
		63 - 155	24 51/64 - 61 1/32			97122 MO

Lavabi sospesi · Lavabos suspendu Hanging washbasins · Hängewaschbecken

35 cm

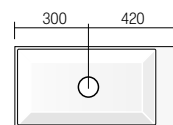
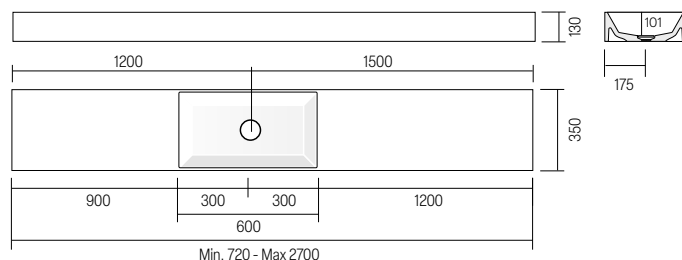

*72 cm con vasca decentrata dx/sx
*72 cm avec vasque décentralisé d/g
*72 cm with decentralized sink r/l
*72 cm mit dezentralisierte Waschbecken r/l

H	P	L	ART.	ME	M1	M2
13	5 1/8	35	13 25/32	72 - 80	28 11/32 - 31 1/2	S 5171 MO
				81 - 96	31 57/64 - 37 5 1/64	S 5172 MO
				97 - 116	38 3/16 - 46 43/64	S 5173 MO
				117 - 126	46 1/16 - 49 39/64	S 5174 MO
				127 - 136	50 9/16 - 53 35/64	S 5175 MO
				137 - 156	53 15/16 - 61 27/64	S 5176 MO
				157 - 166	61 13/16 - 65 23/64	S 5177 MO
				167 - 186	65 3/4 - 73 15/64	S 5178 MO
				187 - 206	73 5/8 - 81 7/64	S 5179 MO
				207 - 226	81 1/2 - 88 31/32	S 5180 MO
				227 - 246	89 3/8 - 96 27/32	S 5181 MO
				247 - 276	97 1/4 - 108 21/32	S 5182 MO

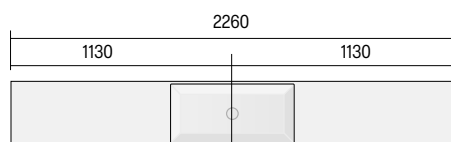

* Categoria M2 lunghezza massima 226 cm · Catégories M2 : longueur maximale de 226 cm · Categories M2: maximum length 226 cm · Kategorie M2, maximale Länge 226 cm.

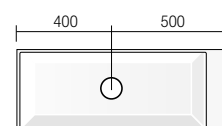
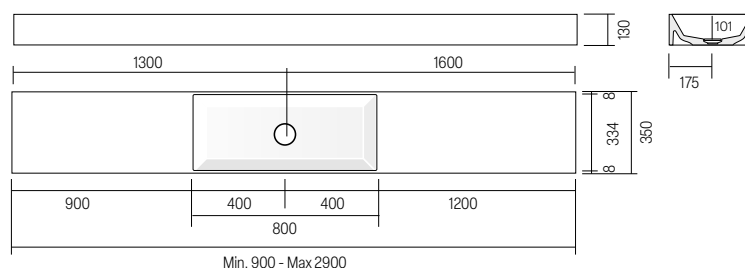

*90 cm con vasca decentrata dx/sx
*90 cm avec vasque décentralisé d/g
*90 cm with decentralized sink r/l
*90 cm mit dezentralisierte Waschbecken r/l

H	P	L	ART.	ME	M1	M2
13	5 1/8	35	13 25/32	90 - 116	35 7/16 - 46 43/64	S 5185 MO
				117 - 126	46 1/16 - 49 39/64	S 5186 MO
				127 - 136	50 9/16 - 53 35/64	S 5187 MO
				137 - 156	53 15/16 - 61 27/64	S 5188 MO
				157 - 166	61 13/16 - 65 23/64	S 5189 MO
				167 - 186	65 3/4 - 73 15/64	S 5190 MO
				187 - 206	73 5/8 - 81 7/64	S 5191 MO
				207 - 226	81 1/2 - 88 31/32	S 5192 MO
				227 - 246	89 3/8 - 96 27/32	S 5193 MO
				247 - 290	97 1/4 - 114 1 1/64	S 5194 MO

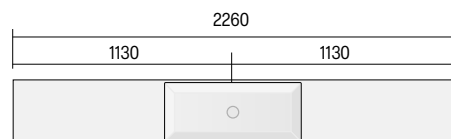

* Categoria M2 lunghezza massima 226 cm · Catégories M2 : longueur maximale de 226 cm · Categories M2: maximum length 226 cm · Kategorie M2, maximale Länge 226 cm.

SISTEMA

Lavabo sospeso in Monolith, senza foro troppo pieno tappo piletta in Monolith. Completo di staffe. Per lunghezze intermedie tra quelle indicate, considerare sempre il prezzo della misura superiore. Specificare sempre la distanza tra il centro lavabo e gli estremi.

Consigliato l'utilizzo del sifone WA43851.

Lavabo suspendu en Monolith sans trou de trop plein bouchon bonde en Monolith. Avec étriers. Pour des longueurs intermédiaires que celles indiqués calculer le prix de la dimension plus grande. Toujours spécifier la distance entre le centre du lavabo et les côtés. Il est conseillé l'utilisation du siphon, article WA43851.

Hanging washstand in Monolith, with no overflow, with Monolith drain plug. Brackets included.

For in-between lengths then the one quoted, consider the price of the bigger one.

Always specify the distance between the centre and the ends of the washstand.

It is recommended to use the WA43851 siphon.

Hängewaschbecken aus Monolith, ohne Überlaufloch, Ventilstopfen aus Monolith. Komplett mit Befestigungsbügel.

Für Zwischenlängen als die eingegebene, rechnen sie den oberen Preis. Immer den Abstand zwischen der Beckenmitte und den Außenrändern angeben.

Es wird empfohlen der versenkter Chromsifon WA43851.

Lavabi sospesi · Lavabos suspendu Hanging washbasins · Hängewaschbecken



41 cm

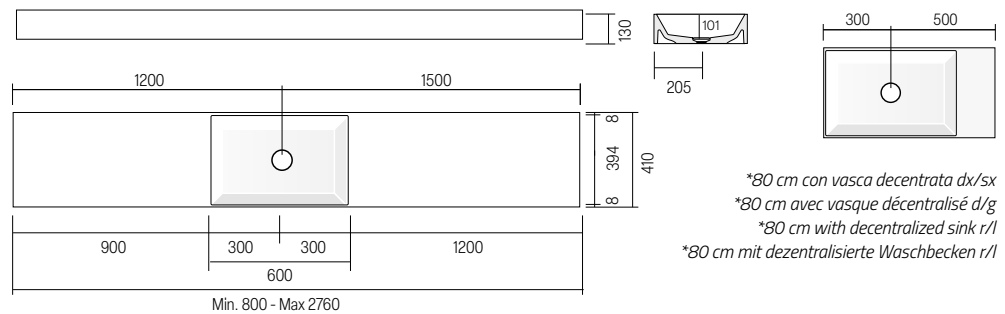

H	P	L	ART.	ME	M1	M2
13	5 1/8	80 - 96	31 1/2 - 37 5/16	S 5201 MO		
		97 - 116	38 3/16 - 46 43/64	S 5202 MO		
		117 - 126	46 1/16 - 49 39/64	S 5203 MO		
		127 - 136	50 9/16 - 53 35/64	S 5204 MO		
		137 - 156	53 15/16 - 61 27/64	S 5205 MO		
		157 - 166	61 13/16 - 65 23/64	S 5206 MO		
		167 - 186	65 3/4 - 73 15/64	S 5207 MO		
		187 - 206	73 5/8 - 81 7/64	S 5208 MO		
		207 - 226	81 1/2 - 88 31/32	S 5209 MO		
		227 - 246	89 3/8 - 96 27/32	S 5210 MO		
		247 - 276	97 1/4 - 108 21/32	S 5211 MO		

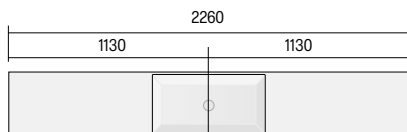

* Categoria M2 lunghezza massima 226 cm · Catégories M2 : longueur maximale de 226cm. · Categories M2: maximum length 226 cm. · Kategorie M2, maximale Länge 226 cm.

Lavabi sospesi · Lavabos suspendu
Hanging washbasins · Hängewaschbecken

41 cm

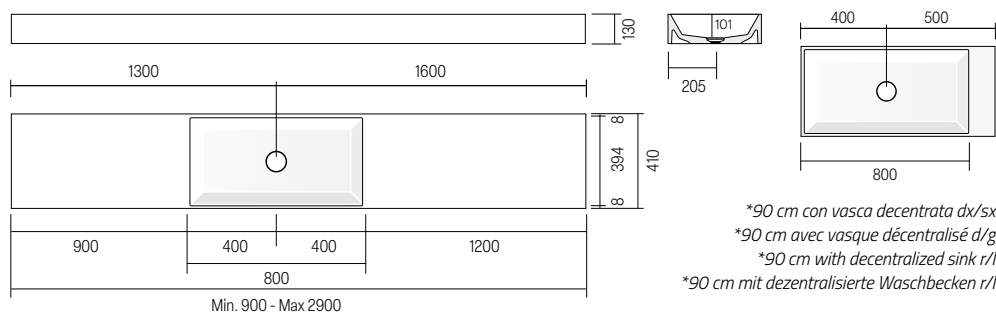

H	P	L	ART.	ME	M1	M2			
13	5 1/8	41	16 9/64	90 - 116	35 7/16	46 43/64	S 5215 MO		
				117 - 126	46 1/16	49 39/64	S 5216 MO		
				127 - 136	50 9/16	53 35/64	S 5217 MO		
				137 - 156	53 15/16	61 27/64	S 5218 MO		
				157 - 166	61 13/16	65 23/64	S 5219 MO		
				167 - 186	65 3/4	73 15/64	S 5220 MO		
				187 - 206	73 5/8	81 7/64	S 5221 MO		
				207 - 226	81 1/2	88 31/32	S 5222 MO		
				227 - 246	89 3/8	96 27/32	S 5223 MO		
				247 - 290	97 1/4	114 11/64	S 5224 MO		

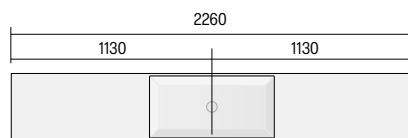

* Categoria M2 lunghezza massima 226 cm · Catégories M2 : longueur maximale de 226cm. · Categories M2: maximum length 226 cm. · Kategorie M2, maximale Länge 226 cm.

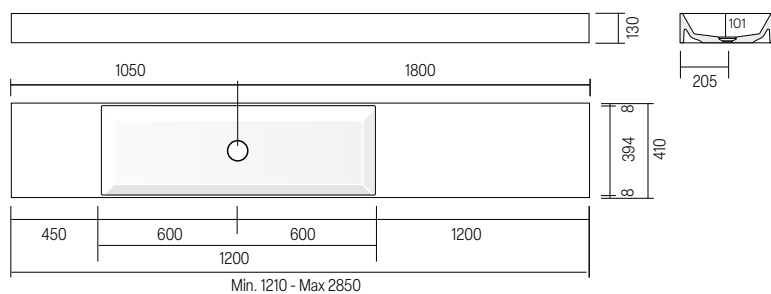

H	P	L	ART.	ME	M1	M2			
13	5 1/8	41	16 9/64	121 - 130	47 41/64	51 3/16	S 5231 MO		
				131 - 144	51 37/64	56 11/16	S 5232 MO		
				145 - 165	57 3/32	64 61/64	S 5233 MO		
				166 - 180	65 23/64	70 55/64	S 5234 MO		
				181 - 198	71 17/64	77 61/64	S 5235 MO		
				199 - 216	78 11/32	85 3/64	S 5236 MO		
				217 - 240	85 7/16	94 31/64	S 5237 MO		
				241 - 285	94 7/8	112 13/64	S 5238 MO		

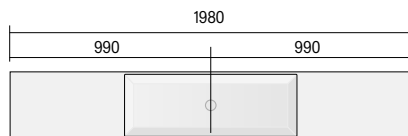

* Categoria M2 lunghezza massima 198 cm · Catégories M2 : longueur maximale de 198 cm. · Categories M2: maximum length 198 cm. · Kategorie M2, maximale Länge 198 cm.

SISTEMA

Lavabo sospeso in Monolith, senza foro troppo pieno, tappo piletta in Monolith. Completo di staffe. Posizione vasca come disegno. Per lunghezze intermedie tra quelle indicate, considerare sempre il prezzo della misura superiore.

Specificare sempre la distanza tra il centro lavabo e gli estremi. Consigliato l'utilizzo del sifone WA43851.

Lavabo suspendu en Monolith sans trou de trop plein bouchon bonde en Monolith. Avec étriers. Position vasque comme sur le dessin. Pour des longueurs intermédiaires que celles indiqués calculer le prix de la dimension plus grande.

Toujours spécifier la distance entre le centre du lavabo et les côtés. Il est conseillé l'utilisation du siphon, article WA43851.

Hanging washstand in Monolith, with no overflow, with Monolith drain plug. Brackets included. Bath layout as shown. For in-between lengths then the one quoted, consider the price of the bigger one.

Always specify the distance between the centre and the ends of the washstand. It is recommended to use the WA43851 siphon.

Hängewaschbecken aus Monolith, ohne Überlaufloch, Ventilstopfen aus Monolith. Komplett mit Befestigungsbügeln. Position des Beckens nach Zeichnung. Für Zwischenlängen als die eingegebene, rechnen sie den oberen Preis.

Immer den Abstand zwischen der Beckenmitte und den Außenrändern angeben. Es wird empfohlen der versenkter Chromsifon WA43851.

Lavabi sospesi · Lavabos suspendu Hanging washbasins · Hängewaschbecken



41 cm

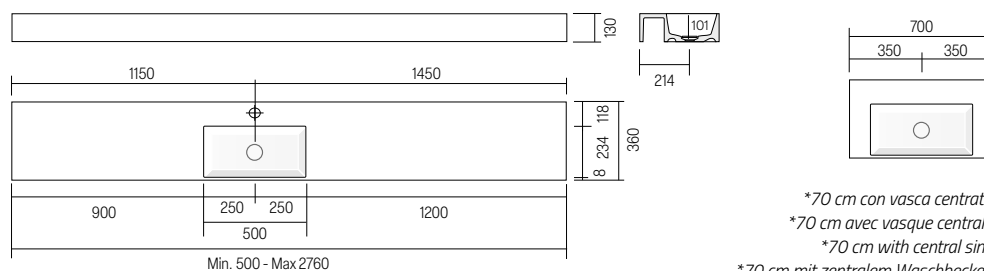

*70 cm con vasca centrata
*70 cm avec vasque centrale
*70 cm with central sink
*70 cm mit zentralem Waschbecken

H	P	L	ART.	ME	M1	M2	
13	5 1/8	36	14 1 1/4	70* - 80	28 1 1/3	- 31 1/2	S 5241 MO
				81 - 96	31 5 7/64	- 37 5 1/64	S 5242 MO
				97 - 116	38 3 1/16	- 46 4 3/64	S 5243 MO
				117 - 126	46 1 1/16	- 49 3 9/64	S 5244 MO
				127 - 136	50 9/16	- 53 3 5/64	S 5245 MO
				137 - 156	53 1 5/16	- 61 2 7/64	S 5246 MO
				157 - 166	61 1 3/16	- 65 2 3/64	S 5247 MO
				167 - 186	65 3/4	- 73 1 5/64	S 5248 MO
				187 - 206	73 5/8	- 81 7/64	S 5249 MO
				207 - 226	81 1/2	- 88 3 1/32	S 5250 MO
				227 - 246	89 3/8	- 96 2 7/32	S 5251 MO
				247 - 276	97 1/4	- 108 2 1/32	S 5252 MO

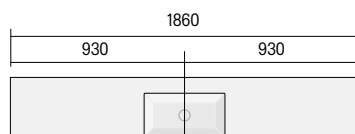

* Categoria M2 lunghezza massima 186 cm · Catégories M2 : longueur maximale de 186 cm. · Categories M2: maximum length 186 cm. · Kategorie M2, maximale Länge 186 cm.

SISTEMA

Lavabi sospesi · Lavabos suspendu Hanging washbasins · Hängewaschbecken

46 cm

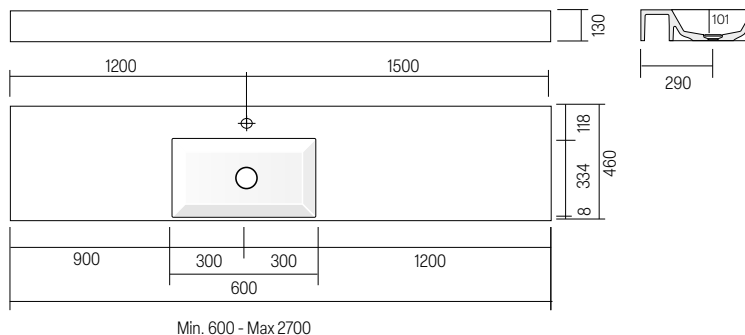

H	P	L	ART.	ME	M1	M2
13	5 1/8	46	18 7/64	60 - 80	23 5/8 - 31 1/2	S 5261 MO
				81 - 96	31 5/16 - 37 5/16	S 5262 MO
				97 - 116	38 3/16 - 46 4/16	S 5263 MO
				117 - 126	46 1/16 - 49 3/16	S 5264 MO
				127 - 136	50 9/16 - 53 3/16	S 5265 MO
				137 - 156	53 15/16 - 61 27/64	S 5266 MO
				157 - 166	61 13/16 - 65 23/64	S 5267 MO
				167 - 186	65 3/4 - 73 15/64	S 5268 MO
				187 - 206	73 5/8 - 81 7/64	S 5269 MO
				207 - 226	81 1/2 - 88 31/32	S 5270 MO
				227 - 246	89 3/8 - 96 27/32	S 5271 MO
				247 - 270	97 1/4 - 106 19/64	S 5272 MO

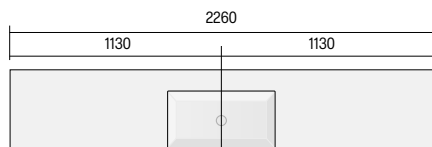

* Categoria M2 lunghezza massima 226 cm · Catégories M2 : longueur maximale de 226cm. · Categories M2: maximum length 226 cm. · Kategorie M2, maximale Länge 226 cm.

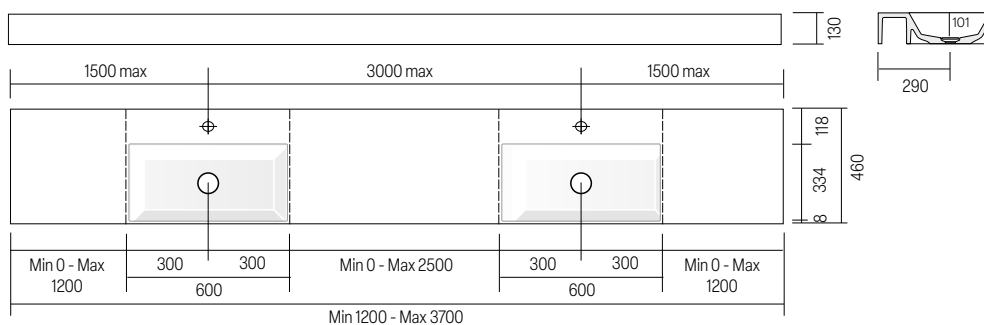

H	P	L	ART.	ME	M1	M2
13	5 1/8	46	18 7/64	120 - 166	47 1/4 - 65 23/64	S 5275 MO
				167 - 186	65 3/4 - 73 15/64	S 5276 MO
				187 - 226	73 5/8 - 88 31/16	S 5277 MO
				227 - 246	89 3/8 - 96 27/32	S 5278 MO
				247 - 290	97 1/4 - 114 11/64	S 5279 MO
				291 - 370	114 9/16 - 145 43/64	S 5280 MO

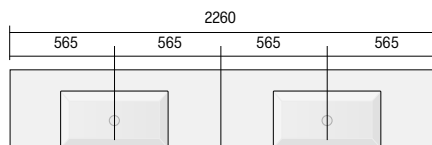

* Categoria M2 lunghezza massima 226 cm · Catégories M2 : longueur maximale de 226cm. · Categories M2: maximum length 226 cm. · Kategorie M2, maximale Länge 226 cm.

SISTEMA

Lavabo sospeso in Monolith, senza foro troppo pieno tappo piletta in Monolith. Completo di staffe. Una o due vasche.

Per lunghezze intermedie tra quelle indicate, considerare sempre il prezzo della misura superiore. Specificare sempre la distanza tra il centro lavabo e gli estremi.

Consigliato l'utilizzo del sifone WA43851.

Lavabo suspendu en Monolith sans trou de trop plein bouchon bonde en Monolith. Avec étriers. 1 ou 2 vasques.

Pour des longueurs intermédiaires que celles indiqués calculer le prix de la dimension plus grande. Toujours spécifier la distance entre le centre du lavabo et les côtés.

Il est conseillé l'utilisation du siphon, article WA43851.

Hanging washstand in Monolith, with no overflow, with Monolith drain plug. Brackets included. 1 or 2 bowls.

For in-between lengths then the one quoted, consider the price of the bigger one.

Always specify the distance between the centre and the ends of the washstand. It is recommended to use the WA43851 siphon.

Hängewaschbecken aus Monolith, ohne Überlaufloch, Ventilstopfen aus Monolith. Komplett mit Befestigungsbügeln. 1 oder 2 Spüle.

Für Zwischenlängen als die eingegebene, rechnen sie den oberen Preis. Immer den Abstand zwischen der Beckenmitte und den Außenrändern angeben. Es wird empfohlen der versenkter Chromsifon WA43851.

Lavabi sospesi · Lavabos suspendu Hanging washbasins · Hängewaschbecken

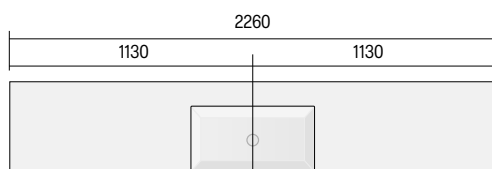

* Categoria M2 lunghezza massima 226 cm · Catégories M2 : longueur maximale de 226 cm.
Categories M2: maximum length 226 cm. · Kategorie M2, maximale Länge 226 cm.

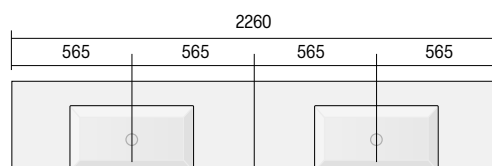

* Categoria M2 lunghezza massima 226 cm · Catégories M2 : longueur maximale de 226 cm.
Categories M2: maximum length 226 cm. · Kategorie M2, maximale Länge 226 cm.

Lavabi sospesi · Lavabos suspendu
Hanging washbasins · Hängewaschbecken

53 cm

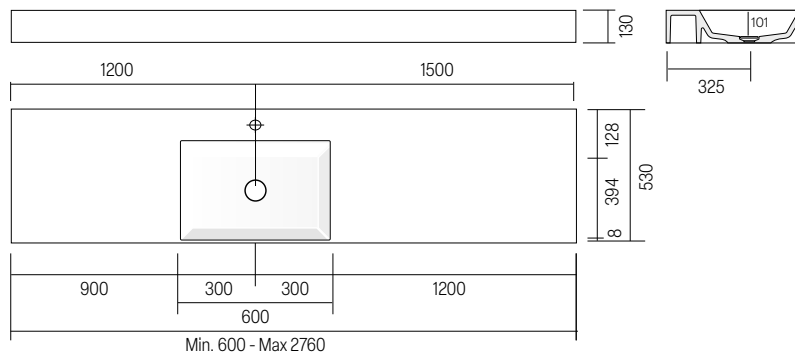

H	P	L	ART.	ME	M1	M2
13	5 1/8	53	20 55/64	60 - 80	23 5/8 - 31 1/2	S 5301 MO
				81 - 96	31 57/64 - 37 5 1/64	S 5302 MO
				97 - 116	38 3/16 - 46 43/64	S 5303 MO
				117 - 126	46 1/16 - 49 39/64	S 5304 MO
				127 - 136	50 9/16 - 53 35/64	S 5305 MO
				137 - 156	53 15/16 - 61 27/64	S 5306 MO
				157 - 166	61 13/16 - 65 23/64	S 5307 MO
				167 - 186	65 3/4 - 73 15/64	S 5308 MO
				187 - 206	73 5/8 - 81 7/64	S 5309 MO
				207 - 226	81 1/2 - 88 31/32	S 5310 MO
				227 - 246	89 3/8 - 96 27/32	S 5311 MO
				247 - 276	97 1/4 - 108 21/32	S 5312 MO

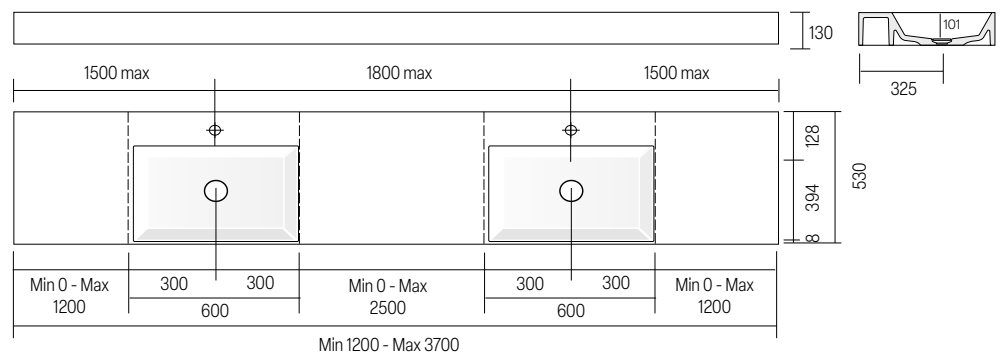

H	P	L	ART.	ME	M1	M2
13	5 1/8	53	20 55/64	120 - 166	47 1/4 - 65 23/64	S 5314 MO
				167 - 186	65 3/4 - 73 15/64	S 5315 MO
				187 - 226	73 5/8 - 88 31/16	S 5316 MO
				227 - 246	89 3/8 - 96 27/32	S 5317 MO
				247 - 290	97 1/4 - 114 11/64	S 5318 MO
				291 - 370	114 9/16 - 145 43/64	S 5319 MO

SISTEMA

Lavabo sospeso in Monolith, senza foro troppo pieno tappo piletta in Monolith. Completo di staffe. Una o due vasche.

Per lunghezze intermedie tra quelle indicate, considerare sempre il prezzo della misura superiore. Specificare sempre la distanza tra il centro lavabo e gli estremi.

Consigliato l'utilizzo del sifone WA43851.

Lavabo suspendu en Monolith sans trou de trop plein bouchon bonde en Monolith. Avec étriers. 1 ou 2 vasques.

Pour des longueurs intermédiaires que celles indiqués calculer le prix de la dimension plus grande. Toujours spécifier la distance entre le centre du lavabo et les côtés.

Il est conseillé l'utilisation du siphon, article WA43851.

Hanging washstand in Monolith, with no overflow, with Monolith drain plug. Brackets included. 1 or 2 bowls.

For in-between lengths then the one quoted, consider the price of the bigger one.

Always specify the distance between the centre and the ends of the washstand. It is recommended to use the WA43851 siphon.

Hängewaschbecken aus Monolith, ohne Überlaufloch, Ventilstopfen aus Monolith. Komplett mit Befestigungsbügel. 1 oder 2 Spüle.

Für Zwischenlängen als die eingegebene, rechnen sie den oberen Preis. Immer den Abstand zwischen der Beckenmitte und den Außenrändern angeben. Es wird empfohlen der versenkter Chromsifon WA43851.

Lavabi sospesi · Lavabos suspendu Hanging washbasins · Hängewaschbecken

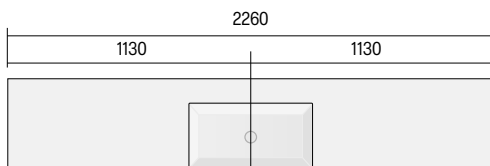

* Categoria M2 lunghezza massima 226 cm · Catégories M2 : longueur maximale de 226cm.
Categories M2: maximum length 226 cm. · Kategorie M2, maximale Länge 226 cm.

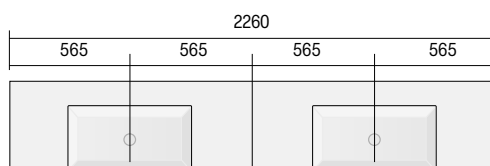

* Categoria M2 lunghezza massima 226 cm · Catégories M2 : longueur maximale de 226cm.
Categories M2: maximum length 226 cm. · Kategorie M2, maximale Länge 226 cm.

Lavabi sospesi · Lavabos suspendu
Hanging washbasins · Hängewaschbecken

46 cm

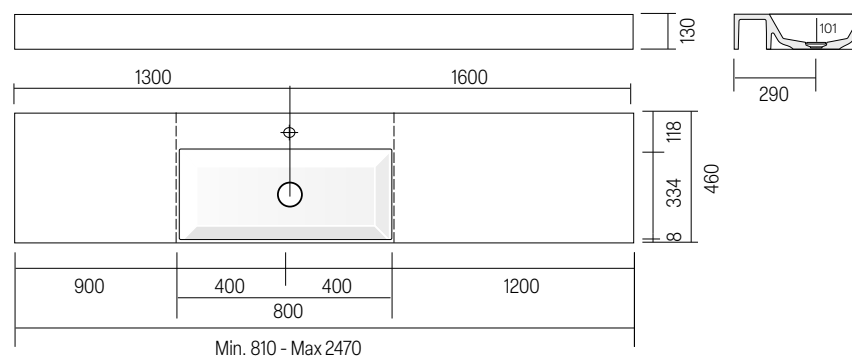

H	P	L	ART.	ME	M1	M2			
13	5 1/8	46	18 7/64	81 - 96	31 57/64	- 37 51/64	S 5321 MO		
				97 - 116	38 31/6	- 46 43/64	S 5322 MO		
				117 - 126	46 11/6	- 49 39/64	S 5323 MO		
				127 - 136	50 9/6	- 53 35/64	S 5324 MO		
				137 - 156	53 151/6	- 61 27/64	S 5325 MO		
				157 - 166	61 131/6	- 65 23/64	S 5326 MO		
				167 - 186	65 3/4	- 73 15/64	S 5327 MO		
				187 - 206	73 5/8	- 81 7/64	S 5328 MO		
				207 - 226	81 1/2	- 88 31/32	S 5329 MO		
				227 - 246	89 3/8	- 96 27/32	S 5330 MO		
				247 - 290	97 1/4	- 114 11/64	S 5331 MO		

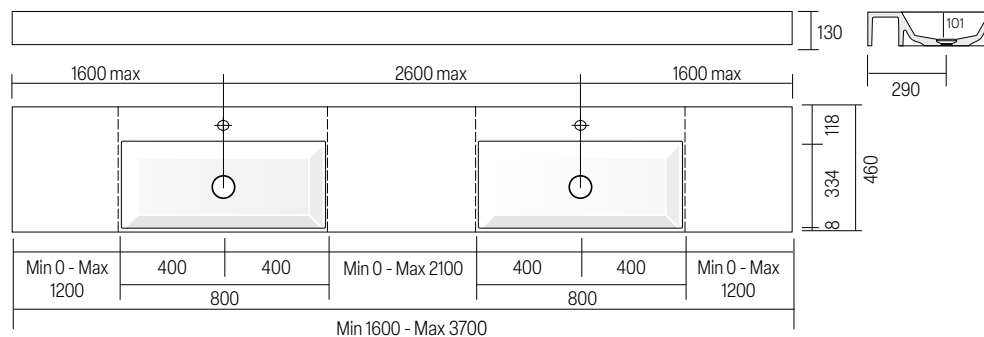

H	P	L	ART.	ME	M1	M2			
13	5 1/8	46	18 7/64	160 - 186	62 63/64	- 73 15/64	S 5334 MO		
				187 - 226	73 5/8	- 88 31/16	S 5335 MO		
				227 - 246	89 3/8	- 96 27/32	S 5336 MO		
				247 - 290	97 1/4	- 114 11/64	S 5337 MO		
				291 - 370	114 9/16	- 145 43/64	S 5338 MO		

SISTEMA

Lavabo sospeso in Monolith, senza foro troppo pieno tappo piletta in Monolith. Completo di staffe. Una o due vasche.

Per lunghezze intermedie tra quelle indicate, considerare sempre il prezzo della misura superiore. Specificare sempre la distanza tra il centro lavabo e gli estremi.

Consigliato l'utilizzo del sifone WA43851.

Lavabo suspendu en Monolith sans trou de trop plein bouchon bonde en Monolith. Avec étriers. 1 ou 2 vasques.

Pour des longueurs intermédiaires que celles indiqués calculer le prix de la dimension plus grande. Toujours spécifier la distance entre le centre du lavabo et les côtés.

Il est conseillé l'utilisation du siphon, article WA43851.

Hanging washstand in Monolith, with no overflow, with Monolith drain plug. Brackets included. 1 or 2 bowls.

For in-between lengths then the one quoted, consider the price of the bigger one.

Always specify the distance between the centre and the ends of the washstand. It is recommended to use the WA43851 siphon.

Hängewaschbecken aus Monolith, ohne Überlaufloch, Ventilstopfen aus Monolith. Komplett mit Befestigungsbügel. 1 oder 2 Spüle.

Für Zwischenlängen als die eingegebene, rechnen sie den oberen Preis. Immer den Abstand zwischen der Beckenmitte und den Außenrändern angeben. Es wird empfohlen der versenkter Chromsifon WA43851.

Lavabi sospesi · Lavabos suspendu Hanging washbasins · Hängewaschbecken

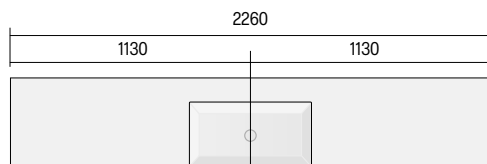

* Categoria M2 lunghezza massima 226 cm · Catégories M2 : longueur maximale de 226 cm.
Categories M2: maximum length 226 cm. · Kategorie M2, maximale Länge 226 cm.

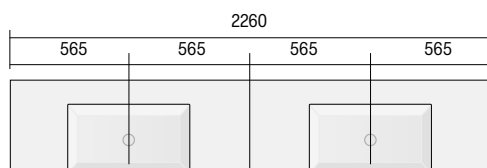

* Categoria M2 lunghezza massima 226 cm · Catégories M2 : longueur maximale de 226 cm.
Categories M2: maximum length 226 cm. · Kategorie M2, maximale Länge 226 cm.

Lavabi sospesi · Lavabos suspendu
Hanging washbasins · Hängewaschbecken

53 cm

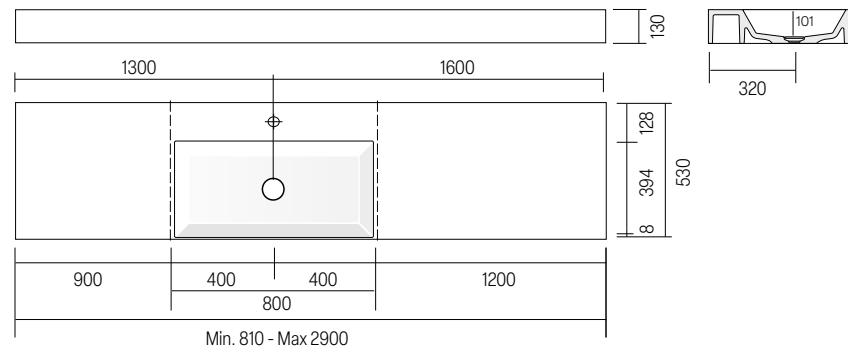

H	P	L	ART.	ME	M1	M2
13	5 1/8	53	20 55/64	81 - 96	31 57/64 - 37 51/64	S 5341 MO
				97 - 116	38 31/16 - 46 43/64	S 5342 MO
				117 - 126	46 1/16 - 49 39/64	S 5343 MO
				127 - 136	50 9/16 - 53 35/64	S 5344 MO
				137 - 156	53 15/16 - 61 27/64	S 5345 MO
				157 - 166	61 13/16 - 65 23/64	S 5346 MO
				167 - 186	65 3/4 - 73 15/64	S 5347 MO
				187 - 206	73 5/8 - 81 7/64	S 5348 MO
				207 - 226	81 1/2 - 88 31/32	S 5349 MO
				227 - 246	89 3/8 - 96 27/32	S 5350 MO
				247 - 290	97 1/4 - 114 11/64	S 5351 MO

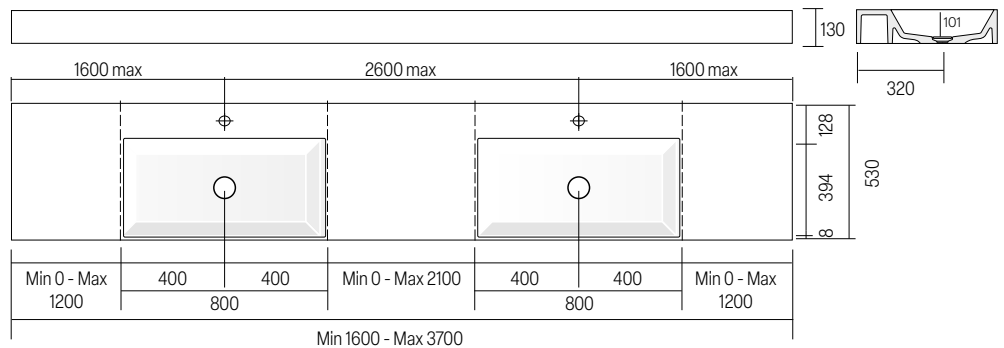

H	P	L	ART.	ME	M1	M2
13	5 1/8	53	20 55/64	160 - 186	62 63/64 - 73 15/64	S 5354 MO
				187 - 226	73 5/8 - 88 31/16	S 5355 MO
				227 - 246	89 3/8 - 96 27/32	S 5356 MO
				247 - 290	97 1/4 - 114 11/64	S 5357 MO
				291 - 370	114 9/16 - 145 43/64	S 5358 MO

SISTEMA

Lavabo sospeso in Monolith, senza foro troppo pieno tappo piletta in Monolith. Completo di staffe.
Per lunghezze intermedie tra quelle indicate, considerare sempre il prezzo della misura superiore. Specificare sempre la distanza tra il centro lavabo e gli estremi. Consigliato l'utilizzo del sifone WA43851.

Lavabo suspendu en Monolith sans trou de trop plein bouchon bonde en Monolith. Avec étriers.
Pour des longueurs intermédiaires que celles indiqués calculer le prix de la dimension plus grande. Toujours spécifier la distance entre le centre du lavabo et les côtés. Il est conseillé l'utilisation du siphon, article WA43851.

Hanging washstand in Monolith, with no overflow, with Monolith drain plug. Brackets included.
For in-between lengths then the one quoted, consider the price of the bigger one. Always specify the distance between the centre and the ends of the washstand. It is recommended to use the WA43851 siphon.

Hängewaschbecken aus Monolith, ohne Überlaufloch, Ventilstopfen aus Monolith. Komplett mit Befestigungsbügeln.

Für Zwischenlängen als die eingegebene, rechnen sie den oberen Preis. mmer den Abstand zwischen der Beckenmitte und den Außenrändern angeben. Es wird empfohlen der versenkter Chromsifon WA43851.

Lavabi sospesi · Lavabos suspendu Hanging washbasins · Hängewaschbecken



53 cm

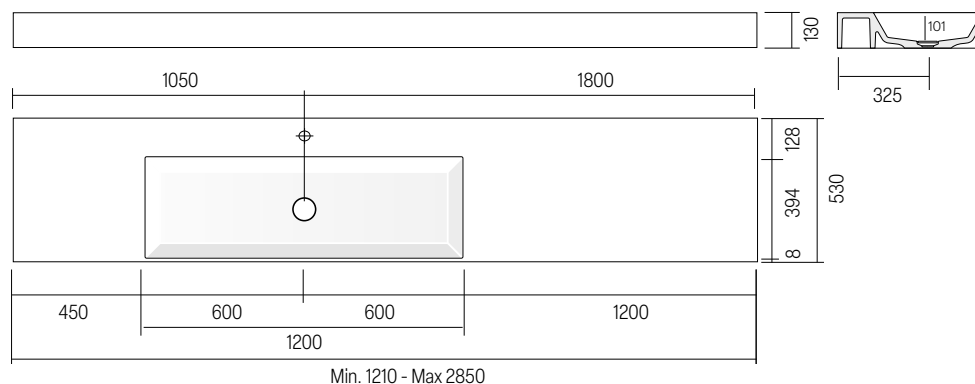

H	P	L	ART.	ME	M1	M2
13	5 1/8	53	20 55/64	121 - 130	47 41/64 - 51 3/16	S 5391 MO
				131 - 144	51 37/64 - 56 11/16	S 5392 MO
				145 - 165	57 3/32 - 64 61/64	S 5393 MO
				166 - 180	65 23/64 - 70 59/64	S 5394 MO
				181 - 198	71 17/64 - 77 61/64	S 5395 MO
				199 - 216	78 11/32 - 85 3/64	S 5396 MO
				217 - 240	85 7/16 - 94 31/64	S 5397 MO
				241 - 285	94 7/8 - 112 13/64	S 5398 MO

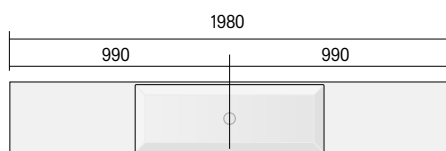

* Categoria M2 lunghezza massima 198 cm · Catégories M2 : longueur maximale de 198 cm. · Categories M2: maximum length 198 cm. · Kategorie M2, maximale Länge 198 cm.



Optional

Ripiano portaoggetti realizzato in Monolith, posizionabile all'interno del lavabo

Étagères de rangement en Monolith à placer sur la vasque.

Monolith storage shelf to be placed inside the basin.

Tablar aus Monolith um im Waschbecken einzulegen.

H	P	L	ART.	ME	M1	M2
2	0 25/32	37 14 9/16	22 8 21/32	9999 M0		

99200

Lavabi sospesi · Lavabos suspendu
Hanging washbasins · Hängewaschbecken



Lavabo sospeso in Monolith, senza foro troppo pieno tappo piletta in Monolith. Completo di staffe. Una o due vasche.

Per lunghezze intermedie tra quelle indicate, considerare sempre il prezzo della misura superiore. Specificare sempre la distanza tra il centro lavabo e gli estremi. Consigliato l'utilizzo del sifone WA43851.

Lavabo suspendu en Monolith sans trou de trop plein bouchon bonde en Monolith. Avec étriers. 1 ou 2 vasques.

Pour des longueurs intermédiaires que celles indiqués calculer le prix de la dimension plus grande. Toujours spécifier la distance entre le centre du lavabo et les côtés. Il est conseillé l'utilisation du siphon, article WA43851.

Hanging washstand in Monolith, with no overflow, with Monolith drain plug. Brackets included. 1 or 2 bowls.

For in-between lengths then the one quoted, consider the price of the bigger one. Always specify the distance between the centre and the ends of the washstand. It is recommended to use the WA43851 siphon.

Hängewaschbecken aus Monolith, ohne Überlaufloch, Ventilstopfen aus Monolith. Komplett mit Befestigungsbügel. 1 oder 2 Spüle.

Für Zwischenlängen als die eingegebene, rechnen sie den oberen Preis. Immer den Abstand zwischen der Beckenmitte und den Außenrändern angeben.

Es wird empfohlen der versenkter Chromsifon WA43851.

Lavabi sospesi · Lavabos suspendu
Hanging washbasins · Hängewaschbecken

46 cm

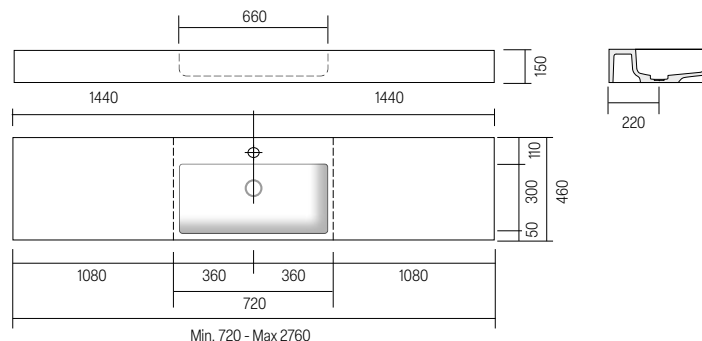

H	P	L	ART.	ME	M1	M2
15	5 29/32	46	18 7/64	72 - 96	28 11/32 - 37 5/164	S 5401 MO
				97 - 116	38 3/16 - 46 43/64	S 5402 MO
				117 - 126	46 1/16 - 49 39/64	S 5403 MO
				127 - 136	50 9/16 - 53 35/64	S 5404 MO
				137 - 156	53 15/16 - 61 27/64	S 5405 MO
				157 - 166	61 13/16 - 65 23/64	S 5406 MO
				167 - 186	65 3/4 - 73 15/64	S 5407 MO
				187 - 206	73 5/8 - 81 7/64	S 5408 MO
				207 - 226	81 1/2 - 88 31/32	S 5409 MO
				227 - 246	89 3/8 - 96 27/32	S 5410 MO
				247 - 276	97 1/4 - 108 21/32	S 5411 MO

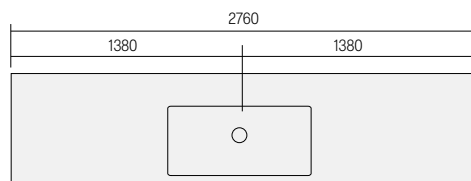

* Categoria M2 lunghezza massima 276 cm · Catégories M2 : longueur maximale de 276 cm.
Categories M2: maximum length 276 cm. · Kategorie M2, maximale Länge 276 cm.

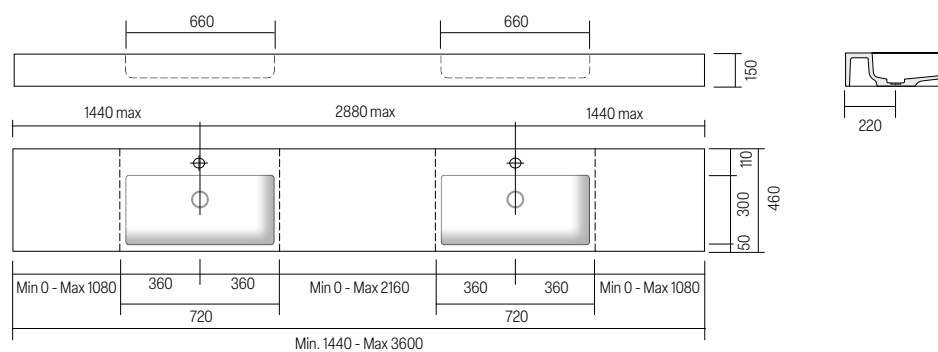

H	P	L	ART.	ME	M1	M2
15	5 29/32	46	18 7/64	144 - 166	56 11/16 - 65 23/64	S 5413 MO
				167 - 186	65 3/4 - 73 15/64	S 5414 MO
				187 - 226	73 5/8 - 88 31/32	S 5415 MO
				227 - 246	89 3/8 - 96 27/32	S 5416 MO
				247 - 290	97 1/4 - 114 11/64	S 5417 MO
				291 - 370	114 9/16 - 145 19/64	S 5418 MO

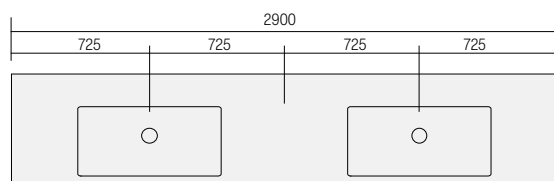

* Categoria M2 lunghezza massima 290 cm · Catégories M2 : longueur maximale de 290 cm.
Categories M2: maximum length 290 cm. · Kategorie M2, maximale Länge 290 cm.

99400

Lavabi sospesi · Lavabos suspendu
 Hanging washbasins · Hängewaschbecken



Lavabo sospeso in Monolith, senza foro troppo pieno tappo piletta in Monolith. Completo di staffe. Una o due vasche. **Larghezza vasca 50 cm.**
 Per lunghezze intermedie tra quelle indicate, considerare sempre il prezzo della misura superiore. Specificare sempre la distanza tra il centro lavabo e gli estremi.
 Consigliato l'utilizzo del sifone WA43851.

Lavabo suspendu en Monolith sans trou de trop plein bouchon bonde en Monolith. Avec étriers. 1 ou 2 vasques. **Largeur de la vasque : 50 cm.**
 Pour des longueurs intermédiaires que celles indiqués calculer le prix de la dimension plus grande. Toujours spécifier la distance entre le centre du lavabo et les côtés.
 Il est conseillé l'utilisation du siphon, article WA43851.

Hanging washstand in Monolith, with no overflow, with Monolith drain plug. Brackets included. 1 or 2 bowls. **Bowl width: 50 cm.**
 For in-between lengths then the one quoted, consider the price of the bigger one. Always specify the distance between the centre and the ends of the washstand.
 It is recommended to use the WA43851 siphon.

Hängewaschbecken aus Monolith, ohne Überlaufloch, Ventilstopfen aus Monolith. Komplet mit Befestigungsbügel. 1 oder 2 Spüle. **Breite der Spüle: 50 cm.**
 Für Zwischenlängen als die eingegebene, rechnen sie den oberen Preis. Immer den Abstand zwischen der Beckenmitte und den Außenrändern angeben.
 Es wird empfohlen der versenkter Chromsifon WA43851.

46 cm

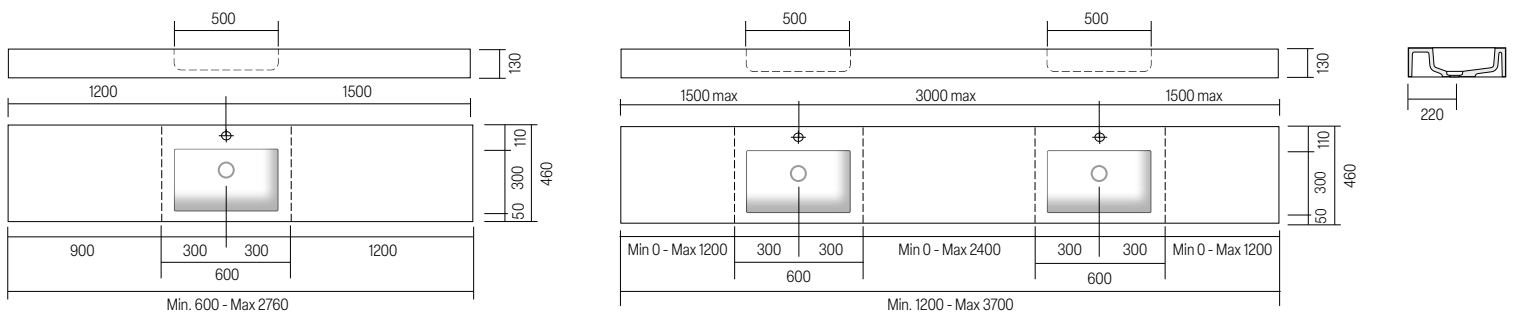

53 cm

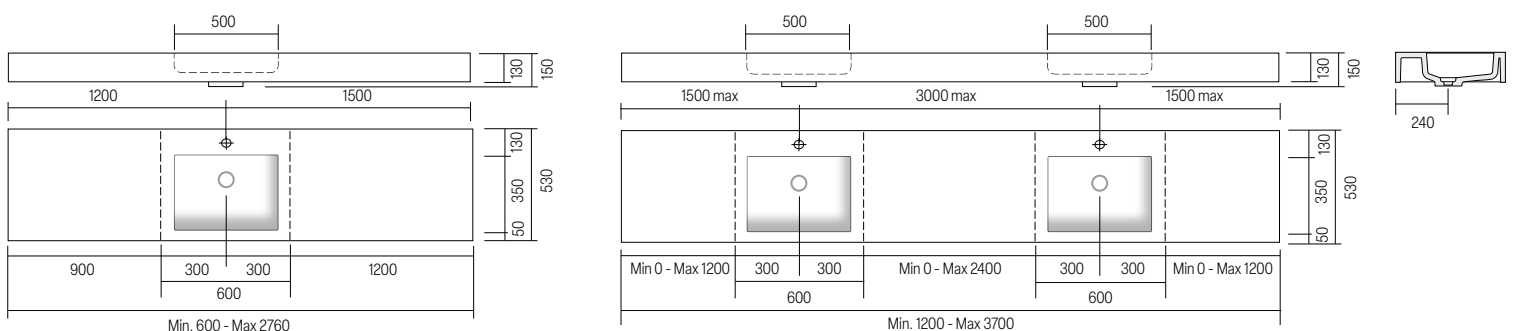

Lavabi sospesi · Lavabos suspendu
Hanging washbasins · Hängewaschbecken

46 cm

H	P	L	ART.	ME	M1	M2
13	5 1/8	46	18 7/64	60 - 80	23 5/8 - 31 1/2	S 5421 MO
				81 - 96	31 57/64 - 37 51/64	S 5422 MO
				97 - 116	38 3/16 - 46 43/64	S 5423 MO
				117 - 126	46 1/16 - 49 39/64	S 5424 MO
				127 - 136	50 9/16 - 53 35/64	S 5425 MO
				137 - 156	53 15/16 - 61 27/64	S 5426 MO
				157 - 166	61 13/16 - 65 23/64	S 5427 MO
				167 - 186	65 3/4 - 73 15/64	S 5428 MO
				187 - 206	73 5/8 - 81 7/64	S 5429 MO
				207 - 226	81 1/2 - 88 31/32	S 5429 MO
				227 - 246	89 3/8 - 96 27/32	S 5430 MO
				247 - 276	97 1/4 - 108 21/32	S 5431 MO

Vasca singola
Evier simple
Single basin
Einzelnes Waschbecken

H	P	L	ART.	ME	M1	M2
13	5 1/8	46	18 7/64	160 - 166	47 1/4 - 65 23/64	S 5433 MO
				167 - 186	65 3/4 - 73 15/64	S 5434 MO
				187 - 226	73 5/8 - 88 31/32	S 5435 MO
				227 - 246	89 3/8 - 96 27/32	S 5436 MO
				247 - 290	97 1/4 - 114 11/64	S 5437 MO
				291 - 370	114 9/16 - 145 19/64	S 5438 MO

Vasca doppia
Evier double
Double basin
Doppelwaschbecken

53 cm

H	P	L	ART.	ME	M1	M2
13	5 1/8	53	20 55/64	60 - 80	23 5/8 - 31 1/2	S 5301 MO
				81 - 96	31 57/64 - 37 51/64	S 5302 MO
				97 - 116	38 3/16 - 46 43/64	S 5303 MO
				117 - 126	46 1/16 - 49 39/64	S 5304 MO
				127 - 136	50 9/16 - 53 35/64	S 5305 MO
				137 - 156	53 15/16 - 61 27/64	S 5306 MO
				157 - 166	61 13/16 - 65 23/64	S 5307 MO
				167 - 186	65 3/4 - 73 15/64	S 5308 MO
				187 - 206	73 5/8 - 81 7/64	S 5309 MO
				207 - 226	81 1/2 - 88 31/32	S 5310 MO
				227 - 246	89 3/8 - 96 27/32	S 5311 MO
				247 - 276	97 1/4 - 108 21/32	S 5312 MO

Vasca singola
Evier simple
Single basin
Einzelnes Waschbecken

H	P	L	ART.	ME	M1	M2
13	5 1/8	53	20 55/64	120 - 166	47 1/4 - 65 23/64	S 5314 MO
				167 - 186	65 3/4 - 73 15/64	S 5315 MO
				187 - 226	73 5/8 - 88 31/16	S 5316 MO
				227 - 246	89 3/8 - 96 27/32	S 5317 MO
				247 - 290	97 1/4 - 114 11/64	S 5318 MO
				291 - 370	114 9/16 - 145 43/64	S 5319 MO

Vasca doppia
Evier double
Double basin
Doppelwaschbecken

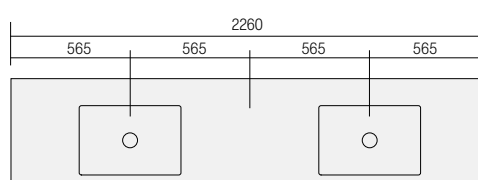
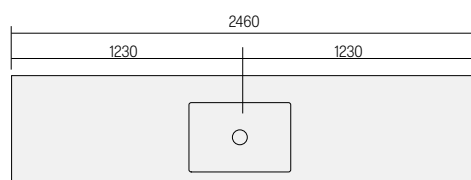

* Categoria M2 lunghezza max 246 cm · Catégories M2 : longueur max de 246 cm.
Categories M2: max length 246 cm. · Kategorie M2, max Länge 246 cm.

* Categoria M2 lunghezza max 226 cm · Catégories M2 : longueur max de 226 cm.
Categories M2: max length 226 cm. · Kategorie M2, max Länge 226 cm.

TOP CON LAVABO INTEGRATO

TOP AVEC VASQUE INTÉGRÉE

TOP WITH BUILT IN WASHBASIN

WASCHTISCH MIT INTEGRIERTEM WASCHBECKEN

I lavabi sono realizzati senza troppo pieno.

Il foro miscelatore può essere realizzato senza sovrapprezzo.

La piletta con tappo in Monolith, dove è prevista, è compresa nel prezzo dei lavabi. Per i lavabi in Monolith la piletta è di tipo universale: scarico libero o up-down.

Le dimensioni indicate nel listino possono subire una variazione di alcuni millimetri. Per lunghezze intermedie tra quelle indicate, calcolare sempre il prezzo della misura superiore.

I lavabi di categoria M2 non possono essere più lunghi della misura massima indicata sul disegno.

Les lavabos sont réalisés sans trop-plein.

Le trou du robinet peut être réalisé sans frais supplémentaires.

La bonde avec couverture en Monolith, où elle est prévue, est comprise dans le prix des lavabos. Pour les lavabos Monolith, la bonde est de type universel : à écoulement libre ou à vidange libre.

Les dimensions indiquées dans le catalogue peuvent varier de quelques millimètres. Pour des longueurs intermédiaires que celles indiqués calculer le prix de la dimension plus grande.

Les lavabos en catégorie M2 ne peuvent pas être plus longs de la dimension maximale indiquée sur le dessin.

Sinks do not have an overflow.

The tap hole may be supplied at no extra cost.

The Monolith capped drain, if foreseen, is included in the price of the sink. For Monolith washbasins, the drain is a universal type: either a free-flow or up-down drain.

The measurements stated in the list by vary by a few millimetres. For in-between lengths then the one quoted, consider the price of the bigger one.

Sinks in category M2 cannot be realized longer than the maximum dimension quoted on the drawing.

Die Waschbecken haben keinen Überlauf.

Das Loch für die Mischbatterie kann ohne Aufpreis gebohrt werden. Das Ventil mit Abdeckung aus Monolith wo vorgesehen ist im Preis der Waschbecken enthalten.

Bei den Waschtischen aus Monolith handelt es sich um einen Universalablauf: Freier Ablauf oder Up-Down-Ablauf.

Die auf der Preisliste angegebenen Maße können um einige mm variieren. Für Zwischenlängen als die eingegebene, rechnen sie den oberen Preis.

Waschbecken in der M2 Kategorie können nicht länger als die maximale in der Zeichnung angegebene Masse produziert werden.

REGULAR 25

Top con lavabo integrato · Top avec vasque intégrée

Top with build in washbasin · Waschtisch mit integriertem Waschbecken



Top con vasca integrata incasso totale in Monolith, senza foro troppo pieno tappo piletta in Monolith. Sifone consigliato art. S.SPA.01. Specificare sempre la distanza tra il centro lavabo e gli estremi.

Plan avec vasque intégrée encastrement total en Monolith, sans trou trop plein bonde en Monolith. Siphon recommandé art. S.SPA.01. Spécifier toujours la distance entre le centre de la vasque et les extrémités.

Top with full built-in Monolith sink, with no overflow, with Monolith drain plug. Siphon recommended art. S.SPA.01. Always state the distance between the centre of sink and the edge.

Waschtischplatte mit vollständig integriertem Becken aus Monolith, ohne Überlauf, Ventil aus Monolith. Empfohlener Siphon Art. S.SPA.01. Immer den Abstand zwischen der Beckenmitte und den Außenrändern angeben.

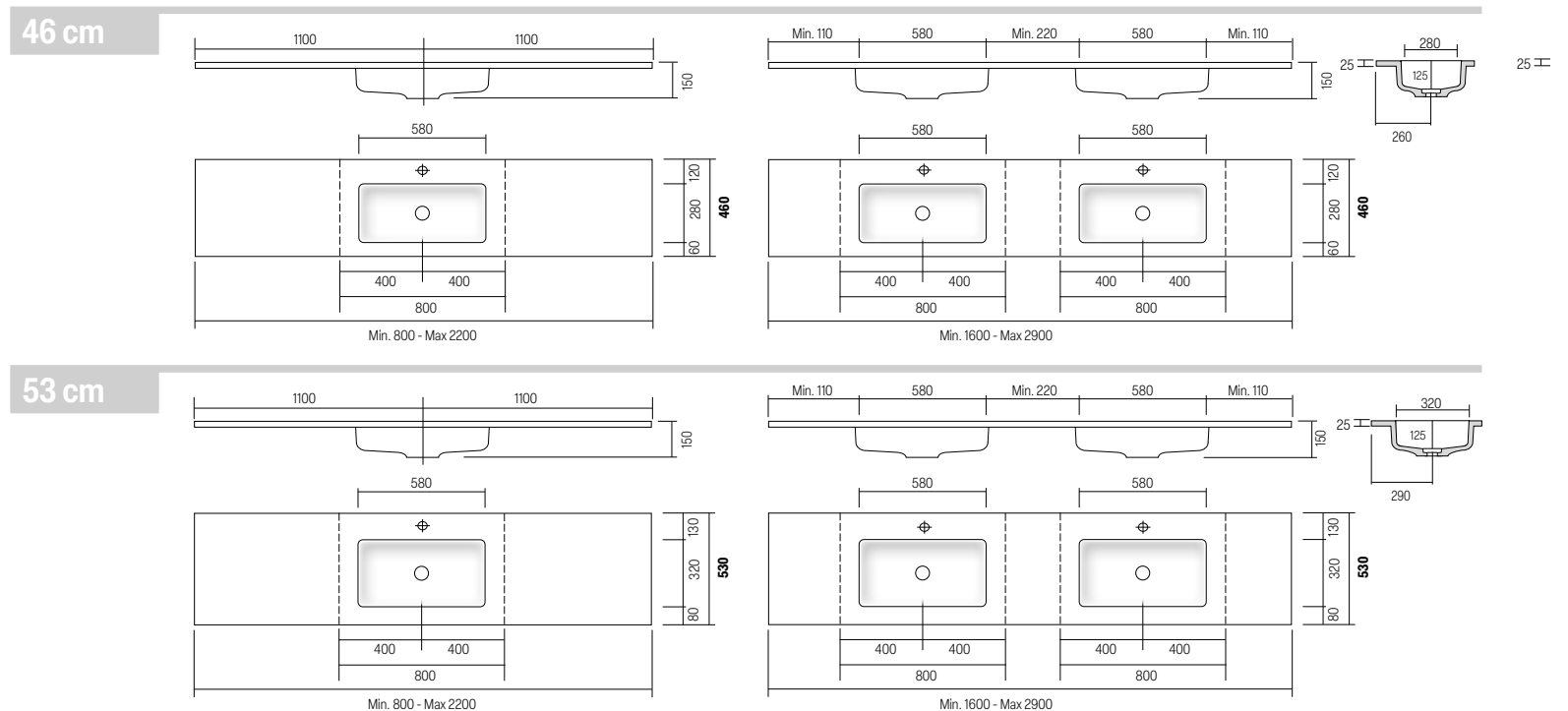

Top con lavabo integrato · Top avec vasque intégrée
Top with build in washbasin · Waschtisch mit integriertem Waschbecken

46 cm

H	P	L	ART.	ME	M1	M2
15	5 5/64	46	18 7/64	80 - 85	31 3/64 - 33 15/32	P 6651 MO
				86 - 100	33 5/64 - 39 3/8	P 6652 MO
				101 - 126	39 49/64 - 49 39/64	P 6653 MO
				127 - 148	50 9/0 - 58 17/64	P 6654 MO
				149 - 186	58 21/32 - 73 15/64	P 6655 MO
				187 - 226	73 5/8 - 88 31/32	P 6656 MO
				227 - 290	89 3/8 - 114 11/64	P 6657 MO

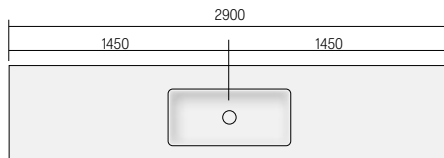

Categoria M2 lunghezza massima 220 cm · Catégories M2 : longueur maximale de 220 cm.
Categories M2: maximum length 220 cm. · Kategorie M2, maximale Länge 220 cm.

H	P	L	ART.	ME	M1	M2
15	5 5/64	46	18 7/64	160 - 174	62 63/64 - 68 1/2	P 6665 MO
				175 - 200	68 57/64 - 78 47/64	P 6666 MO
				201 - 252	79 9/64 - 99 7/32	P 6667 MO
				253 - 296	99 39/64 - 116 17/32	P 6668 MO

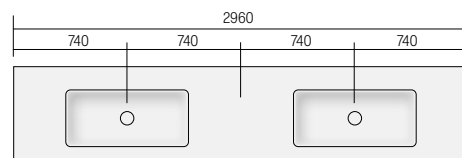

Categoria M2 lunghezza massima 296 cm · Catégories M2 : longueur maximale de 296 cm.
Categories M2: maximum length 296 cm. · Kategorie M2, maximale Länge 296 cm.

53 cm

H	P	L	ART.	ME	M1	M2
15	5 5/64	53	20 55/64	80 - 85	31 3/64 - 33 15/32	P 6671 MO
				86 - 100	33 5/64 - 39 3/8	P 6672 MO
				101 - 126	39 49/64 - 49 39/64	P 6673 MO
				127 - 148	50 9/0 - 58 17/64	P 6674 MO
				149 - 186	58 21/32 - 73 15/64	P 6675 MO
				187 - 226	73 5/8 - 88 31/32	P 6676 MO
				227 - 290	89 3/8 - 114 11/64	P 6677 MO

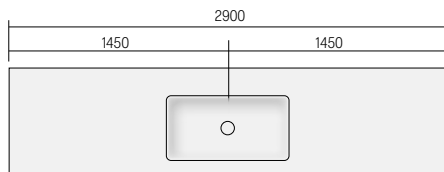

Categoria M2 lunghezza massima 220 cm · Catégories M2 : longueur maximale de 220 cm.
Categories M2: maximum length 220 cm. · Kategorie M2, maximale Länge 220 cm.

H	P	L	ART.	ME	M1	M2
15	5 5/64	53	20 55/64	160 - 174	62 63/64 - 68 1/2	P 6685 MO
				175 - 200	68 57/64 - 78 47/64	P 6686 MO
				201 - 252	79 9/64 - 99 7/32	P 6687 MO
				253 - 296	99 39/64 - 116 17/32	P 6688 MO

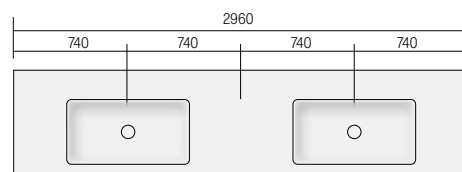

Categoria M2 lunghezza massima 296 cm · Catégories M2 : longueur maximale de 296 cm.
Categories M2: maximum length 296 cm. · Kategorie M2, maximale Länge 296 cm.

TRAYN 44 - 25

Top con lavabo integrato · Top avec vasque intégrée

Top with build in washbasin · Waschtisch mit integriertem Waschbecken



Top con vasca integrata incasso totale in Monolith, senza foro troppo pieno, scarico a canale. Versione destra, sinistra o doppia vasca integrata. Sifone consigliato per installazione su mobile art. S.SPA.02. Specificare sempre la distanza tra il centro lavabo e gli estremi.

Top avec vasque intégrée, en Monolith, sans trou de trop-plein, bonde à canal. Version droite, gauche ou double vasque intégrée. Siphon recommandé pour l'installation sur un meuble art. S.SPA.02. Spécifier toujours la distance entre le centre de la vasque et les extrémités.

Top with integrated washbasin in Monolith, without overflow, channel drain. Available as right, left or double integrated washbasin. Recommended siphon for cabinet installation art. S.SPA.02. Always state the distance between the centre of washbasin and the edge.

Top mit integriertem eingebautem Monolith-Waschbecken, ohne Überlauf, mit Kanalablauf. Ausführung rechts, links oder doppelt integriertem Waschbecken. Empfohlener Siphon für den Schrankeinbau Artikel S.SPA.02. Abstand zwischen der Beckenmitte und den Außenrändern angeben.

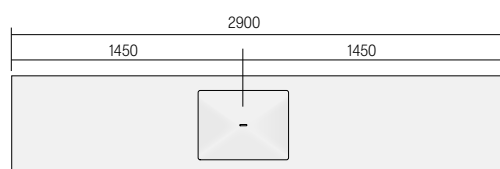

* Categoria M2 lunghezza massima 290 cm · Catégories M2 : longueur maximale de 290 cm.
Categories M2: maximum length 290 cm. · Kategorie M2, maximale Länge 290 cm.

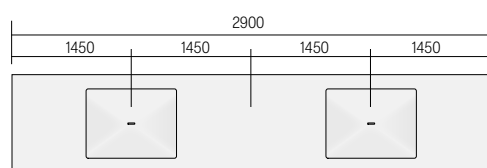

* Categoria M2 lunghezza massima 290 cm · Catégories M2 : longueur maximale de 290 cm.
Categories M2: maximum length 290 cm. · Kategorie M2, maximale Länge 290 cm.



Top con lavabo integrato · Top avec vasque intégrée
 Top with build in washbasin · Waschtisch mit integriertem Waschbecken

46 cm

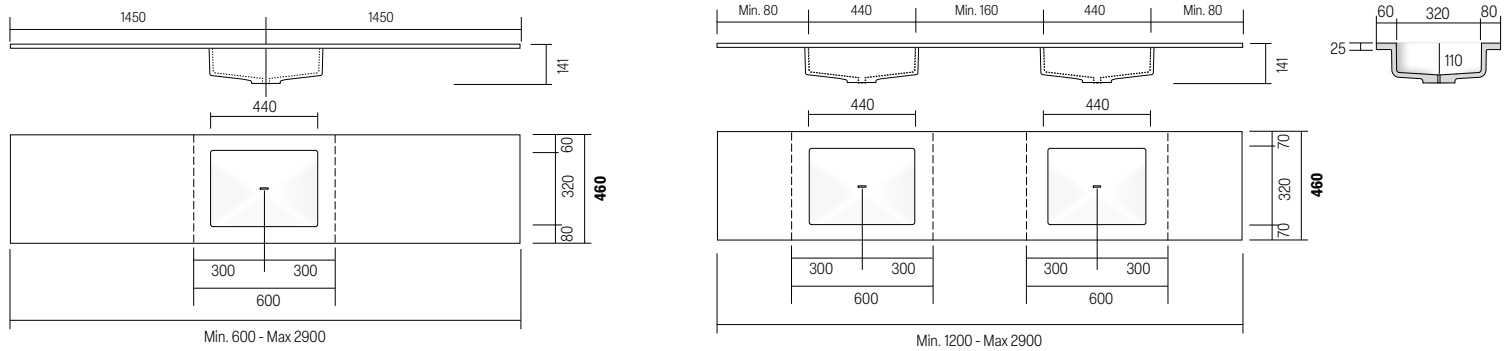

H	P	L	ART.	ME	M1	M2	
14,1	5 35/64	46	18 7/64	60 - 85	23 5/8	- 33 15/32	P 6311 MO
				86 - 100	33 55/64	- 39 3/8	P 6312 MO
				101 - 126	39 49/64	- 49 39/64	P 6313 MO
				127 - 148	50 9/64	- 58 17/64	P 6314 MO
				149 - 186	58 21/32	- 73 15/64	P 6314 MO
				187 - 225	73 5/8	- 88 37/64	P 6316 MO
				226 - 290	88 31/32	- 114 11/64	P 6317 MO
14,1	5 35/64	46	18 7/64	120 - 133	47 1/4	- 52 23/64	P 6320 MO
				134 - 144	52 3/4	- 56 11/16	P 6321 MO
				145 - 174	57 3/32	- 68 1/2	P 6322 MO
				175 - 200	68 57/64	- 78 47/64	P 6323 MO
				201 - 252	79 9/64	- 99 7/32	P 6324 MO
				253 - 290	99 19/32	- 114 11/64	P 6325 MO
				Vasca singola		Evier simple	
Vasca doppia		Evier double		Double basin		Doppelwaschbecken	

53 cm

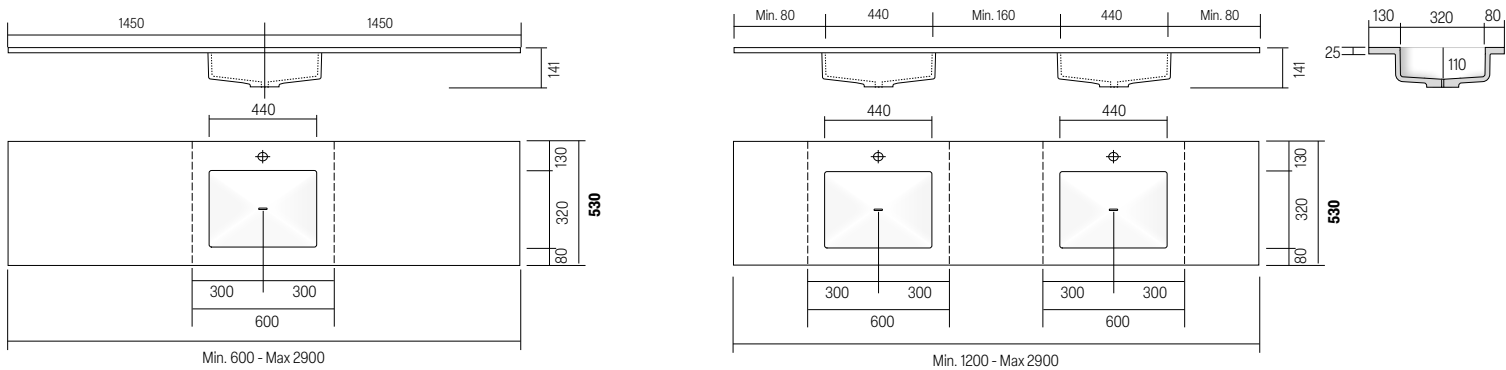

H	P	L	ART.	ME	M1	M2	
14,1	5 35/64	53	20 55/64	60 - 85	23 5/8	- 33 15/32	P 6331 MO
				86 - 100	33 55/64	- 39 3/8	P 6332 MO
				101 - 126	39 49/64	- 49 39/64	P 6333 MO
				127 - 148	50 9/64	- 58 17/64	P 6334 MO
				149 - 186	58 21/32	- 73 15/64	P 6335 MO
				187 - 225	73 5/8	- 88 37/64	P 6336 MO
				226 - 290	88 31/32	- 114 11/64	P 6317 MO
14,1	5 35/64	53	20 55/64	120 - 133	47 1/4	- 52 23/64	P 6340 MO
				134 - 144	52 3/4	- 56 11/16	P 6341 MO
				145 - 174	57 3/32	- 68 1/2	P 6342 MO
				175 - 200	68 57/64	- 78 47/64	P 6343 MO
				201 - 252	79 9/64	- 99 7/32	P 6344 MO
				253 - 290	99 19/32	- 114 11/64	P 6345 MO
				Vasca singola		Evier simple	
Vasca doppia		Evier double		Double basin		Doppelwaschbecken	

TRAYN 55 - 25

Top con lavabo integrato · Top avec vasque intégrée

Top with build in washbasin · Waschtisch mit integriertem Waschbecken



Top con vasca integrata incasso totale in Monolith, senza foro troppo pieno, scarico a canale. Versione destra, sinistra o doppia vasca integrata. Sifone consigliato per installazione su mobile art. S.SPA.02. Specificare sempre la distanza tra il centro lavabo e gli estremi.

Top avec vasque intégrée, en Monolith, sans trou de trop-plein, bonde à canal. Version droite, gauche ou double vasque intégrée. Siphon recommandé pour l'installation sur un meuble S.SPA.02. Spécifier toujours la distance entre le centre de la vasque et les extrémités.

Top with integrated washbasin in Monolith, without overflow, channel drain. Available as right, left or double integrated washbasin. Recommended siphon for cabinet installation art. S.SPA.02. Always state the distance between the centre of washbasin and the edge.

Top mit integriertem eingebautem Monolith-Waschbecken, ohne Überlauf, mit Kanalablauf. Ausführung rechts, links oder doppelt integriertem Waschbecken. Empfohlener Siphon für den Schrankeinbau Artikel S.SPA.02. Abstand zwischen der Beckenmitte und den Außenrändern angeben.

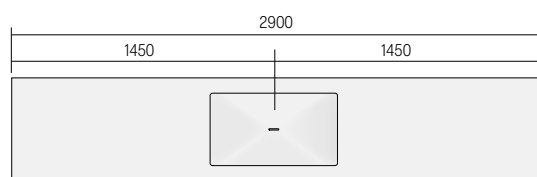

* Categoria M2 lunghezza massima 290 cm · Catégories M2 : longueur maximale de 290 cm.
Categories M2: maximum length 290 cm. · Kategorie M2, maximale Länge 290 cm.

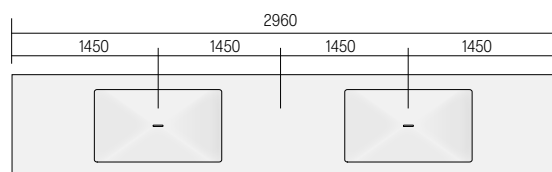

* Categoria M2 lunghezza massima 296 cm · Catégories M2 : longueur maximale de 296 cm.
Categories M2: maximum length 296 cm. · Kategorie M2, maximale Länge 296 cm.



Top con lavabo integrato · Top avec vasque intégrée
Top with build in washbasin · Waschtisch mit integriertem Waschbecken

46 cm

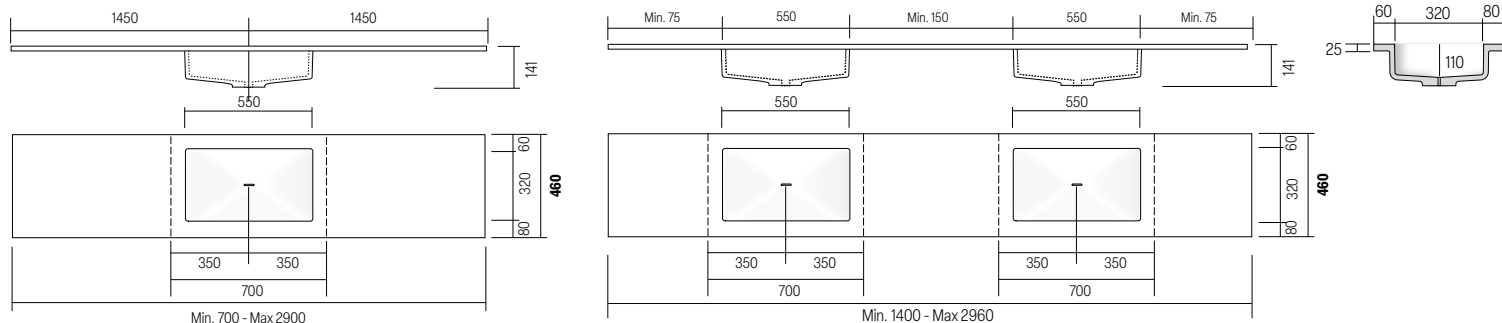

H	P	L	ART.	ME	M1	M2
15,5	6 ⁷ / ₆₄	46	18 ⁷ / ₆₄	70 - 85	27 ³⁵ / ₆₄ - 33 ¹⁵ / ₃₂	P 6351 MO
				86 - 100	33 ⁵⁵ / ₆₄ - 39 ³ / ₈	P 6352 MO
			Vasca singola	101 - 126	39 ⁴⁹ / ₆₄ - 49 ³⁹ / ₆₄	P 6353 MO
			Evier simple	127 - 148	50 ⁹ / ₆₄ - 58 ¹⁷ / ₆₄	P 6354 MO
			Single basin	149 - 186	58 ²¹ / ₃₂ - 73 ¹⁵ / ₆₄	P 6355 MO
			Einzelnes Waschbecken	187 - 226	73 ⁵ / ₈ - 88 ³¹ / ₃₂	P 6356 MO
			227 - 290	89 ³ / ₈ - 114 ¹¹ / ₆₄	P 6357 MO	
15,5	6 ⁷ / ₆₄	46	18 ⁷ / ₆₄	140 - 174	55 ⁷ / ₆₄ - 68 ¹ / ₂	P 6361 MO
				175 - 200	68 ⁵⁷ / ₆₄ - 78 ⁴⁷ / ₆₄	P 6362 MO
			Vasca doppia	201 - 252	79 ⁹ / ₆₄ - 99 ⁷ / ₃₂	P 6363 MO
			Evier double	253 - 296	99 ³⁹ / ₆₄ - 116 ¹⁷ / ₃₂	P 6364 MO
			Double basin			
Doppelwaschbecken						

53 cm

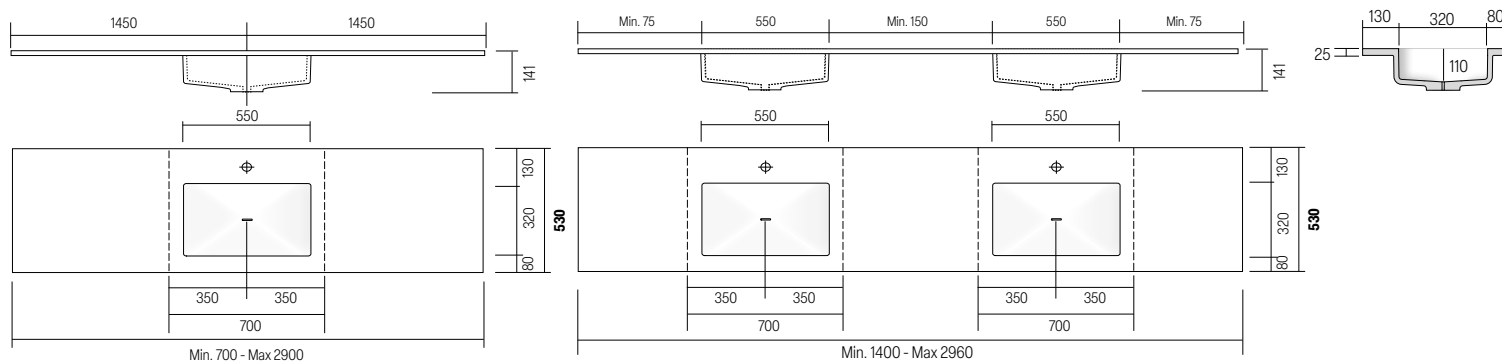

H	P	L	ART.	ME	M1	M2
15,5	6 ⁷ / ₆₄	53	20 ⁵⁵ / ₆₄	70 - 85	27 ³⁵ / ₆₄ - 33 ¹⁵ / ₃₂	P 6371 MO
				86 - 100	33 ⁵⁵ / ₆₄ - 39 ³ / ₈	P 6372 MO
			Vasca singola	101 - 126	39 ⁴⁹ / ₆₄ - 49 ³⁹ / ₆₄	P 6373 MO
			Evier simple	127 - 148	50 ⁹ / ₆₄ - 58 ¹⁷ / ₆₄	P 6374 MO
			Single basin	149 - 186	58 ²¹ / ₃₂ - 73 ¹⁵ / ₆₄	P 6375 MO
			Einzelnes Waschbecken	187 - 226	73 ⁵ / ₈ - 88 ³¹ / ₃₂	P 6376 MO
			227 - 290	89 ³ / ₈ - 114 ¹¹ / ₆₄	P 6377 MO	
15,5	6 ⁷ / ₆₄	53	20 ⁵⁵ / ₆₄	140 - 174	55 ⁷ / ₆₄ - 68 ¹ / ₂	P 6381 MO
				175 - 200	68 ⁵⁷ / ₆₄ - 78 ⁴⁷ / ₆₄	P 6382 MO
			Vasca doppia	201 - 252	79 ⁹ / ₆₄ - 99 ⁷ / ₃₂	P 6383 MO
			Evier double	253 - 296	99 ³⁹ / ₆₄ - 116 ¹⁷ / ₃₂	P 6384 MO
			Double basin			
Doppelwaschbecken						

TRAYN 66 - 25

Top con lavabo integrato · Top avec vasque intégrée

Top with build in washbasin · Waschtisch mit integriertem Waschbecken



Top con vasca integrata incasso totale in Monolith, senza foro troppo pieno, scarico a canale. Versione destra, sinistra o doppia vasca integrata. Sifone consigliato per installazione su mobile art. S.SPA.02. Specificare sempre la distanza tra il centro lavabo e gli estremi.

Top avec vasque intégrée, en Monolith, sans trou de trop-plein, bonde à canal. Version droite, gauche ou double vasque intégrée. Siphon recommandé pour l'installation sur un meuble S.SPA.02. Spécifier toujours la distance entre le centre de la vasque et les extrémités.

Top with integrated washbasin in Monolith, without overflow, channel drain. Available as right, left or double integrated washbasin. Recommended siphon for cabinet installation art. S.SPA.02. Always state the distance between the centre of washbasin and the edge.

Top mit integriertem eingebautem Monolith-Waschbecken, ohne Überlauf, mit Kanalablauf. Ausführung rechts, links oder doppelt integriertem Waschbecken. Empfohlener Siphon für den Schrankbau Artikel S.SPA.02. Abstand zwischen der Beckenmitte und den Außenrändern angeben.

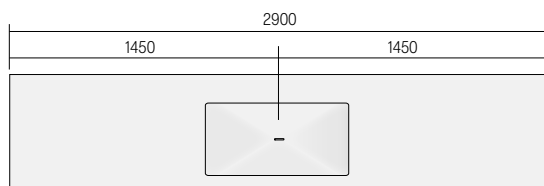

* Categoria M2 lunghezza massima 290 cm · Catégories M2 : longueur maximale de 290 cm.
Categories M2: maximum length 290 cm. · Kategorie M2, maximale Länge 290 cm.

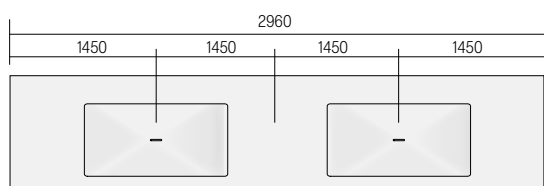

* Categoria M2 lunghezza massima 296 cm · Catégories M2 : longueur maximale de 296 cm.
Categories M2: maximum length 296 cm. · Kategorie M2, maximale Länge 296 cm.



Top con lavabo integrato · Top avec vasque intégrée
 Top with build in washbasin · Waschtisch mit integriertem Waschbecken

46 cm

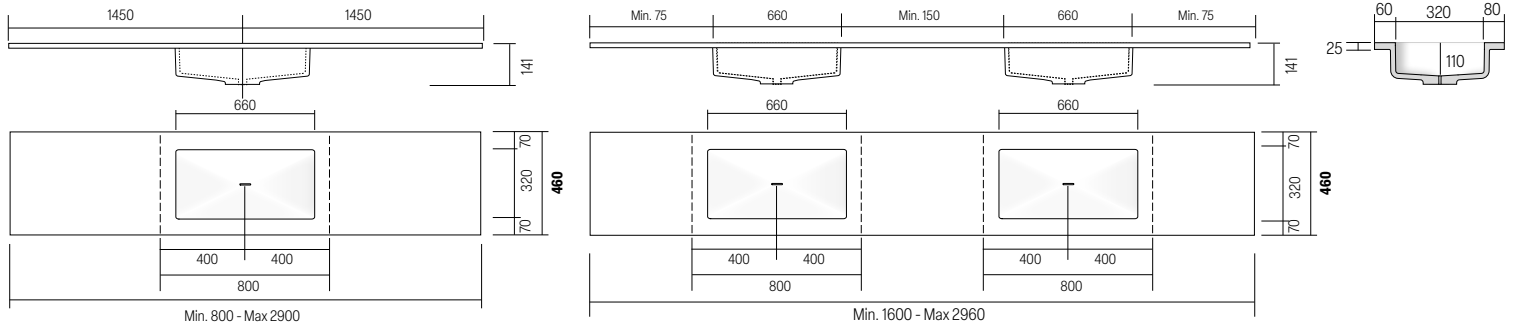

H	P	L	ART.	ME	M1	M2	
15,5	6 ⁷ / ₆₄	46	18 ⁷ / ₆₄	80 - 85	31 ³ / ₁₆ - 33 ¹ / ₃₂	P 6401 MO	
				86 - 100	33 ⁵ / ₆₄ - 39 ³ / ₈	P 6402 MO	
				101 - 126	39 ⁴ / ₆₄ - 49 ³ / ₆₄	P 6403 MO	
				127 - 148	50 ⁰ / ₀ - 58 ¹ / ₆₄	P 6404 MO	
				149 - 186	58 ² / ₃₂ - 73 ¹ / ₆₄	P 6405 MO	
				187 - 226	73 ⁵ / ₈ - 88 ³ / ₃₂	P 6406 MO	
				227 - 290	89 ³ / ₈ - 114 ¹ / ₆₄	P 6407 MO	
15,5	6 ⁷ / ₆₄	46	18 ⁷ / ₆₄	160 - 174	62 ⁶ / ₆₄ - 68 ¹ / ₂	P 6411 MO	
				175 - 200	68 ⁵ / ₆₄ - 78 ⁴ / ₆₄	P 6412 MO	
				201 - 252	79 ⁹ / ₆₄ - 99 ⁷ / ₃₂	P 6413 MO	
				253 - 296	99 ³ / ₆₄ - 116 ¹ / ₃₂	P 6414 MO	

53 cm

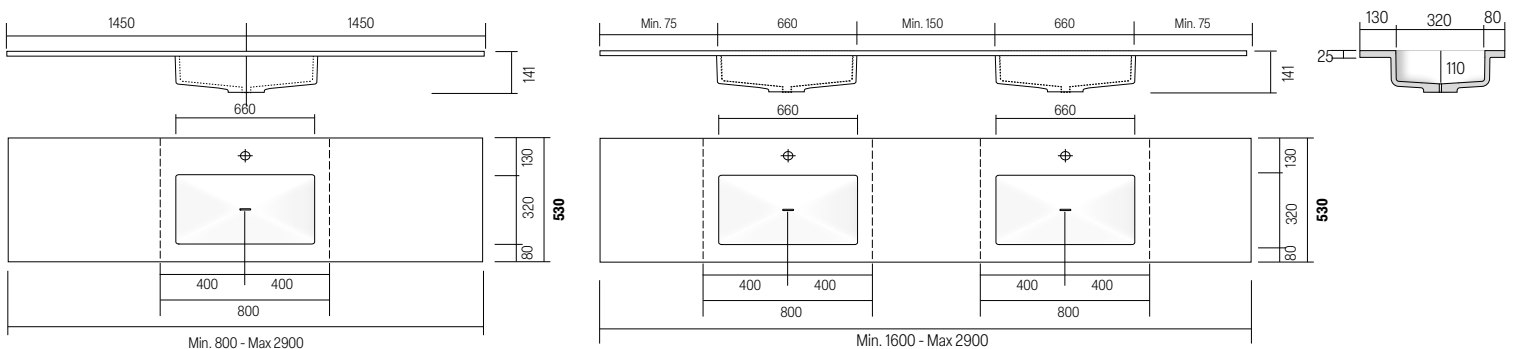

H	P	L	ART.	ME	M1	M2	
15,5	6 ⁷ / ₆₄	53	20 ⁵ / ₆₄	80 - 85	31 ³ / ₁₆ - 33 ¹ / ₃₂	P 6421 MO	
				86 - 100	33 ⁵ / ₆₄ - 39 ³ / ₈	P 6422 MO	
				101 - 126	39 ⁴ / ₆₄ - 49 ³ / ₆₄	P 6423 MO	
				127 - 148	50 ⁰ / ₀ - 58 ¹ / ₆₄	P 6424 MO	
				149 - 186	58 ² / ₃₂ - 73 ¹ / ₆₄	P 6425 MO	
				187 - 226	73 ⁵ / ₈ - 88 ³ / ₃₂	P 6426 MO	
				227 - 290	89 ³ / ₈ - 114 ¹ / ₆₄	P 6427 MO	
15,5	6 ⁷ / ₆₄	53	20 ⁵ / ₆₄	160 - 174	62 ⁶ / ₆₄ - 68 ¹ / ₂	P 6421 MO	
				175 - 200	68 ⁵ / ₆₄ - 78 ⁴ / ₆₄	P 6422 MO	
				201 - 252	79 ⁹ / ₆₄ - 99 ⁷ / ₃₂	P 6423 MO	
				253 - 296	99 ³ / ₆₄ - 116 ¹ / ₃₂	P 6424 MO	

FLUX - 25

Top con lavabo integrato · Top avec vasque intégrée

Top with build in washbasin · Waschtisch mit integriertem Waschbecken



Top con vasca integrata incasso totale in Monolith, senza foro troppo pieno, scarico a canale. Versione destra, sinistra o doppia vasca integrata.

Sifone consigliato per installazione su mobile art. S.SPA.02. Specificare sempre la distanza tra il centro lavabo e gli estremi.

Top avec vasque intégrée, en Monolith, sans trou de trop-plein, bonde à canal. Version droite, gauche ou double vasque intégrée.

Siphon recommandé pour l'installation sur un meuble S.SPA.02. Spécifier toujours la distance entre le centre de la vasque et les extrémités.

Top with integrated washbasin in Monolith, without overflow, channel drain. Available as right, left or double integrated washbasin.

Recommended siphon for cabinet installation art. S.SPA.02. Always state the distance between the centre of washbasin and the edge.

Top mit integriertem eingebautem Monolith-Waschbecken, ohne Überlauf, mit Kanalablauf. Ausführung rechts, links oder doppelt integriertem Waschbecken.

Empfohlener Siphon für den Schrankeinbau Artikel S.SPA.02. Abstand zwischen der Beckenmitte und den Außenrändern angeben.

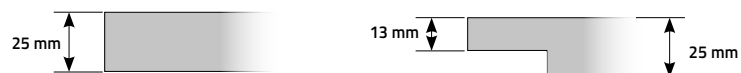

Top con lavabo integrato · Top avec vasque intégrée
 Top with build in washbasin · Waschtisch mit integriertem Waschbecken

53 cm

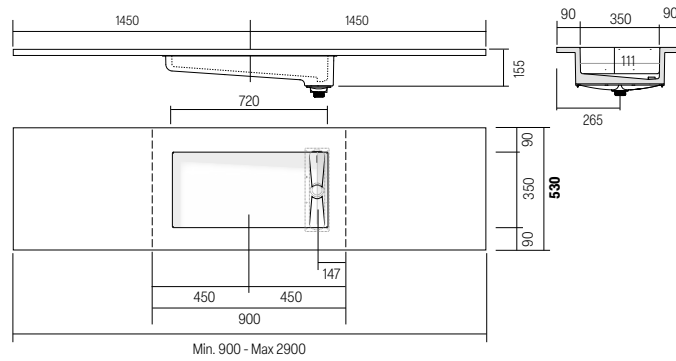

15,5	6 ⁷ / ₆₄	53	20 ⁵⁵ / ₆₄	90 - 100	35 ⁷ / ₁₆ - 39 ³ / ₈	P 6390 MO
				101 - 126	39 ⁴⁹ / ₆₄ - 49 ³⁹ / ₆₄	P 6391 MO
				127 - 148	50 ⁹ / ₆ - 58 ¹⁷ / ₆₄	P 6392 MO
				149 - 186	58 ²¹ / ₃₂ - 73 ¹⁵ / ₆₄	P 6393 MO
				187 - 226	73 ⁵ / ₈ - 88 ³¹ / ₃₂	P 6394 MO
				227 - 290	89 ³ / ₈ - 114 ¹¹ / ₆₄	P 6395 MO

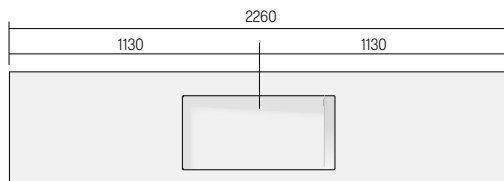

* Categoria M2 lunghezza massima 226 cm · Catégories M2 : longueur maximale de 226 cm.
 Categories M2: maximum length 226 cm. · Kategorie M2, maximale Länge 226 cm.

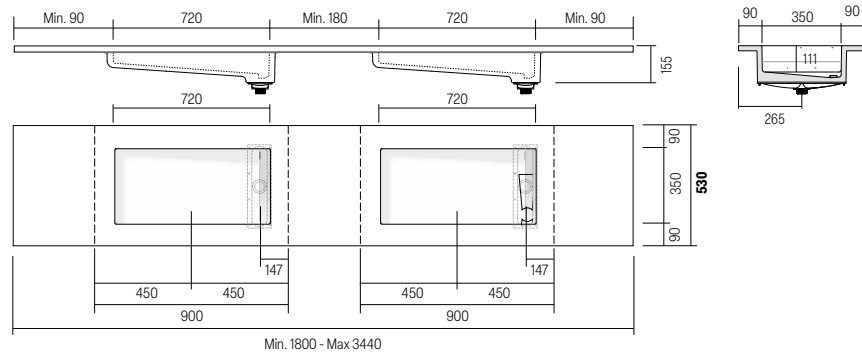

H	P	L	ART.	ME	M1	M2
15,5	6 ⁷ / ₆₄	53	20 ⁵⁵ / ₆₄	180 - 206	62 ⁵³ / ₆₄ - 73 ¹⁵ / ₆₄	P 6396 MO
				207 - 256	73 ⁹ / ₈ - 88 ³¹ / ₁₆	P 6397 MO
				257 - 296	89 ³ / ₈ - 96 ²⁷ / ₃₂	P 6398 MO
				297 - 344	114 ⁹ / ₁₆ - 145 ⁴³ / ₆₄	P 6399MO

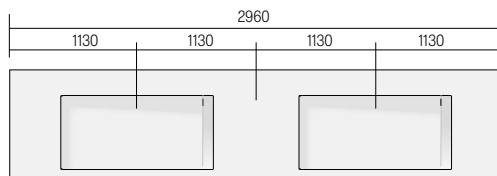

* Categoria M2 lunghezza massima 290 cm · Catégories M2 : longueur maximale de 290 cm.
 Categories M2: maximum length 290 cm. · Kategorie M2, maximale Länge 290 cm.

ASCOT 18

Top con lavabo integrato · Top avec vasque intégrée

Top with build in washbasin · Waschtisch mit integriertem Waschbecken



Top con vasca integrata incasso totale in Monolith, senza foro troppo pieno tappo pileta in Monolith.

Top spessore 18mm.

Specificare sempre la distanza tra il centro lavabo e gli estremi. Sifone consigliato art. S.SPA.01.

Plan avec vasque intégrée encastrement total en Monolith, sans trou trop plein bonde en Monolith. **Epaisseur du plateau 18 mm.**

Spécifier toujours la distance entre le centre de la vasque et les extrémités. Siphon recommandé art. S.SPA.01.

Top with full built-in Monolith sink, with no overflow, with Monolith drain plug. **Top thickness 18 mm.**

Always state the distance between the centre of sink and the edge. Siphon recommended art. S.SPA.01.

Waschtischplatte mit vollständig integriertem Becken aus Monolith, ohne Überlauf, Ventil aus Monolith. **Dicke der Oberseite 18 mm.**

Immer den Abstand zwischen der Beckenmitte und den Außenrändern angeben. Empfohlener Siphon Art. S.SPA.01.



Top con lavabo integrato · Top avec vasque intégrée
 Top with build in washbasin · Waschtisch mit integriertem Waschbecken

46 cm

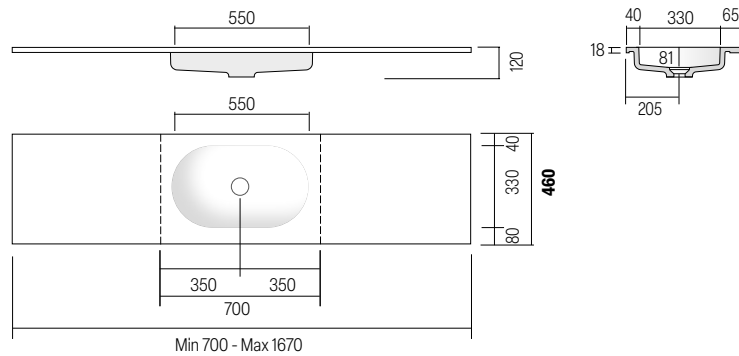

H	P	L	ART.	ME	M1	M2			
16,5	6 1/5	46	18 7/64	70 - 85	27 35/64	- 33 15/32	P 6441 MO		
				86 - 106	33 55/64	- 41 47/64	P 6442 MO		
				107 - 126	42 1/8	- 49 39/64	P 6443 MO		
				127 - 148	50 9/16	- 58 17/64	P 6444 MO		
				149 - 167	59 21/32	- 65 47/64	P 6445 MO		

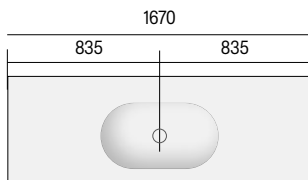

* Categoria M2 lunghezza massima 167 cm · Catégories M2 : longueur maximale de 167 cm. · Categories M2: maximum length 167 cm. · Kategorie M2, maximale Länge 167 cm.

53 cm

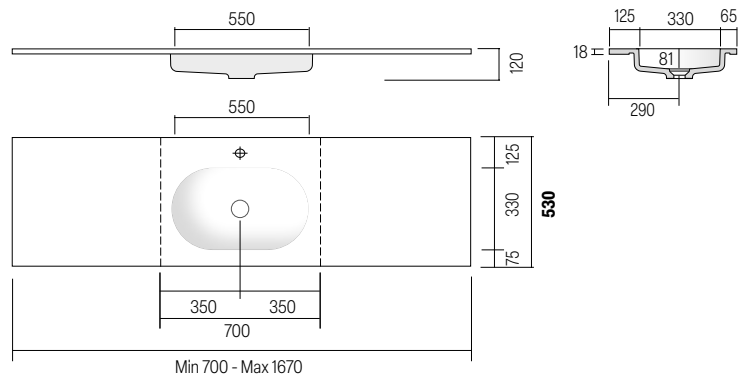

H	P	L	ART.	ME	M1	M2			
16,5	6 1/5	53	20 55/64	70 - 85	27 35/64	- 33 15/32	P 6451 MO		
				86 - 106	33 55/64	- 41 47/64	P 6452 MO		
				107 - 126	42 1/8	- 49 39/64	P 6453 MO		
				127 - 148	50 9/16	- 58 17/64	P 6454 MO		
				149 - 167	59 21/32	- 65 47/64	P 6455 MO		

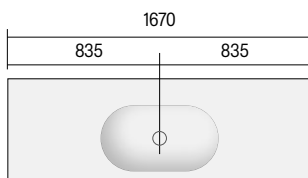

* Categoria M2 lunghezza massima 167 cm · Catégories M2 : longueur maximale de 167 cm. · Categories M2: maximum length 167 cm. · Kategorie M2, maximale Länge 167 cm.

ASCOT 25

Top con lavabo integrato · Top avec vasque intégrée

Top with built in washbasin · Waschtisch mit integriertem Waschbecken



Top con vasca integrata incasso totale in Monolith, senza foro troppo pieno tappo piletta in Monolith.

Top spessore 25mm.

Specificare sempre la distanza tra il centro lavabo e gli estremi. Sifone consigliato art. S.SPA.01.

Plan avec vasque intégrée encastrement total en Monolith, sans trou trop plein bonde en Monolith.

Epaisseur du plateau 25 mm.

Spécifier toujours la distance entre le centre de la vasque et les extrémités. Siphon recommandé art. S.SPA.01.

Top with full built-in Monolith sink, with no overflow, with Monolith drain plug. **Top thickness 25 mm.**

Always state the distance between the centre of sink and the edge. Siphon recommended art. S.SPA.01.

Waschtischplatte mit vollständig integriertem Becken aus Monolith, ohne Überlauf, Ventil aus Monolith.

Dicke der Oberseite 25 mm.

Immer den Abstand zwischen der Beckenmitte und den Außenrändern angeben. Empfohlener Siphon Art. S.SPA.01.

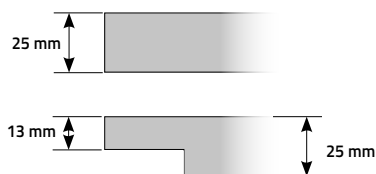

Top con lavabo integrato · Top avec vasque intégrée
 Top with build in washbasin · Waschtisch mit integriertem Waschbecken

53 cm

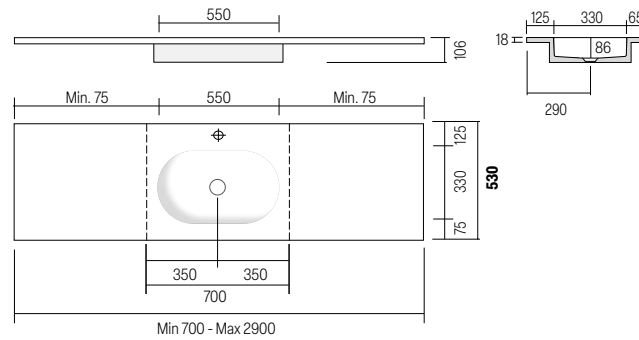

H	P	L	ART.	ME	M1	M2
10,6	4 1 ¹ / ₆₄	53	20 5 ⁵ / ₆₄	70 - 85	27 3 ⁵ / ₆₄ - 33 1 ⁵ / ₃₂	P 6061 MO
				86 - 100	33 5 ⁵ / ₆₄ - 39 3 ³ / ₈	P 6062 MO
				101 - 126	39 4 ⁹ / ₆₄ - 49 3 ⁹ / ₆₄	P 6063 MO
				127 - 148	50 9 ₀ - 58 1 ⁷ / ₆₄	P 6064 MO
				149 - 186	58 2 ¹ / ₃₂ - 73 1 ⁵ / ₆₄	P 6065 MO
				187 - 226	73 5 ₈ - 88 3 ¹ / ₃₂	P 6066 MO
				227 - 290	89 3 ₈ - 114 1 ¹ / ₆₄	P 6067 MO

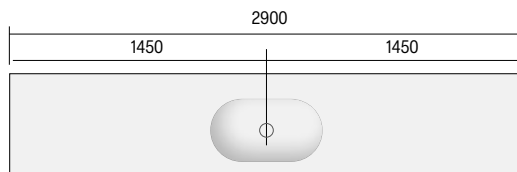

* Categoria M2 lunghezza massima 290 cm · Catégories M2 : longueur maximale de 290 cm.
 Categories M2: maximum length 290 cm. · Kategorie M2, maximale Länge 290 cm.

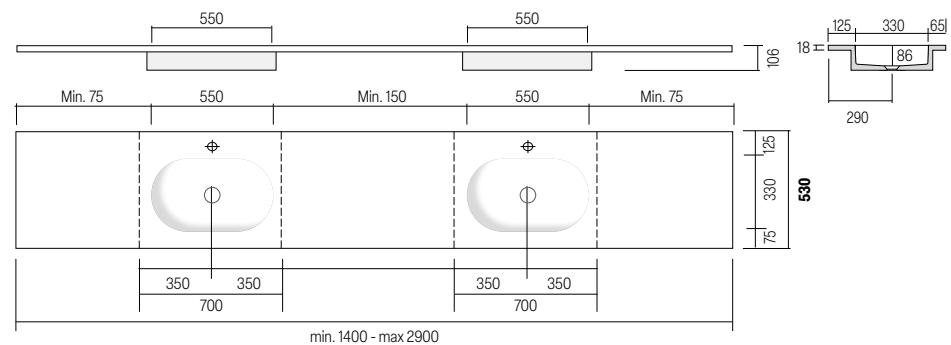

H	P	L	ART.	ME	M1	M2
10,6	4 1 ¹ / ₆₄	53	20 5 ⁵ / ₆₄	140 - 174	55 7 ⁷ / ₆₄ - 68 1 ₂	P 6071 MO
				175 - 200	68 5 ⁷ / ₆₄ - 78 4 ⁷ / ₆₄	P 6072 MO
				201 - 252	79 9 ₆₄ - 99 7 ₃₂	P 6073 MO
				253 - 296	99 3 ⁹ / ₆₄ - 116 1 ⁷ / ₃₂	P 6074 MO
				297 - 344	116 5 ⁹ / ₆₄ - 145 4 ³ / ₆₄	P 6075 MO

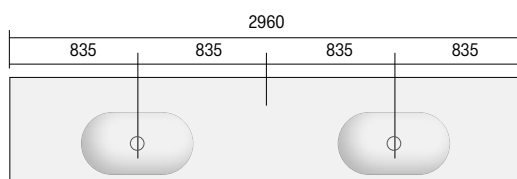

* Categoria M2 lunghezza massima 296 cm · Catégories M2 : longueur maximale de 296 cm.
 Categories M2: maximum length 296 cm. · Kategorie M2, maximale Länge 296 cm.

MARTE 18

Top con lavabo integrato · Top avec vasque intégrée
 Top with build in washbasin · Waschtisch mit integriertem Waschbecken



Top con vasca integrata incasso totale in Monolith, senza foro troppo pieno tappo piletta in Monolith. Posizione vasca come indicato nello schema. Versione destra o sinistra. Il miscelatore sul piano deve essere installato in posizione decentrata a destra o sinistra della vasca. **Top spessore 18mm.** Sifone consigliato per installazione su mobile art. S.SPA.01. Specificare sempre la distanza tra il centro lavabo e gli estremi.

Plan avec vasque intégrée encastrement total en Monolith, sans trou trop plein bonde en Monolith. Position de la vasque comme indiqué sur le schéma. Version droite, gauche. Le mélangeur du haut doit être installé dans une position décentrée, à droite ou à gauche de la vasque. **Epaisseur du plateau 18 mm.** Siphon recommandé pour l'installation sur un meuble art. S.SPA.01. Spécifier toujours la distance entre le centre de la vasque et les extrémités.

Top with full built-in Monolith sink, with no overflow, with Monolith drain plug. Position of the sink as indicated on the scheme. Available as right or left. The mixer on the top must be installed off-centre to the right or left of the sink. **Top thickness 18 mm.** Recommended siphon for cabinet installation art. S.SPA.01. Always state the distance between the centre of sink and the edge.

Waschtischplatte mit vollständig integriertem Becken aus Monolith, ohne Überlauf, Ventil aus Monolith. Immer den Position des Waschbeckens wie auf dem Schema angegeben. Ausführung rechts oder links. Der Mischer auf der Oberseite muss außermittig rechts oder links von der Waschtisch installiert werden. **Dicke der Oberseite 18 mm.** Empfohlener Siphon für den Schrankbau Artikel S.SPA.01. Immer den Abstand zwischen der Beckenmitte und den Außenrändern angeben.

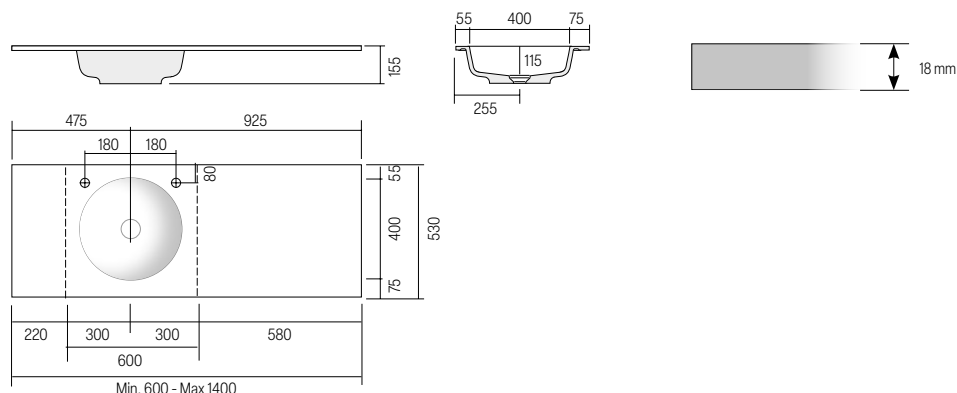

H	P	L	ART.	ME	M1	M2
15,5	6 ⁷ / ₆₄	53	20 ⁵⁵ / ₆₄	60 - 126	23 ⁵ / ₈ - 49 ³⁹ / ₆₄	98500 MO
				127 - 140	50 ⁰ / ₈ - 55 ¹ / ₈	98501 MO

Top con lavabo integrato · Top avec vasque intégrée

Top with build in washbasin · Waschtisch mit integriertem Waschbecken



MARTE 25

Top con lavabo integrato · Top avec vasque intégrée

Top with build in washbasin · Waschtisch mit integriertem Waschbecken



Top con vasca integrata incasso totale in Monolith, senza foro troppo pieno tappo piletta in Monolith. Il miscelatore sul piano deve essere installato in posizione decentrata a destra o sinistra della vasca.

Top spessore 25 mm. Sifone consigliato per installazione su mobile art. S.SPA.01. Specificare sempre la distanza tra il centro lavabo e gli estremi.

Plan avec vasque intégrée encastrément total en Monolith, sans trou trop plein bonde en Monolith. Le mélangeur du haut doit être installé dans une position décentrée, à droite ou à gauche de la vasque.

Epaisseur du plateau 25 mm. Siphon recommandé pour l'installation sur un meuble art. S.SPA.01. Spécifier toujours la distance entre le centre de la vasque et les extrémités.

Top with full built-in Monolith sink, with no overflow, with Monolith drain plug.

The mixer on the top must be installed off-centre to the right or left of the sink.

Top thickness 25 mm. Recommended siphon for cabinet installation art. S.SPA.01. Always state the distance between the centre of sink and the edge.

Waschtischplatte mit vollständig integriertem Becken aus Monolith, ohne Überlauf, Ventil aus Monolith. Der Mischer auf der Oberseite muss außermittig rechts oder links von der Waschtisch installiert werden.

Dicke der Oberseite 25 mm. Empfohlener Siphon für den Schrankeinbau Artikel S.SPA.01. Immer den Abstand zwischen der Beckenmitte und den Außenrändern angeben.

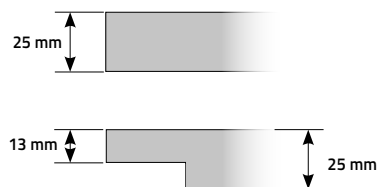

Top con lavabo integrato · Top avec vasque intégrée
Top with build in washbasin · Waschtisch mit integriertem Waschbecken

53 cm

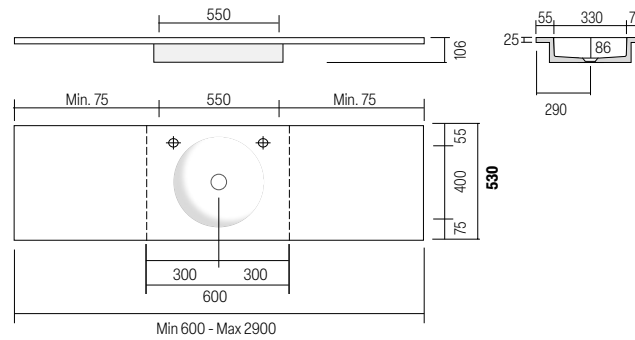

H	P	L	ART.	ME	M1	M2
10,6	4 1 ¹ / ₆₄	53	20 5 ⁵ / ₆₄	23 5 ⁵ / ₈ - 33 1 ⁵ / ₃₂		
			P 6481 MO			
			86 - 100	33 5 ⁵ / ₆₄ - 39 3 ³ / ₈		
			P 6482 MO			
			101 - 126	39 4 ⁹ / ₆₄ - 49 3 ³ / ₆₄		
			P 6483 MO			
			127 - 148	50 0 ⁰ - 58 1 ⁷ / ₆₄		
			P 6484 MO			
			149 - 186	58 2 ¹ / ₃₂ - 73 1 ⁵ / ₆₄		
			P 6485 MO			
			187 - 225	73 5 ⁵ / ₈ - 88 3 ³ / ₆₄		
			P 6486 MO			
			226 - 290	88 3 ¹ / ₃₂ - 114 1 ¹ / ₆₄		
			P 6487 MO			

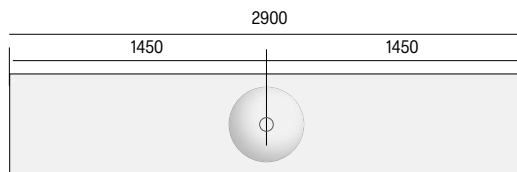

* Categoria M2 lunghezza massima 290 cm · Catégories M2 : longueur maximale de 290 cm.
Categories M2: maximum length 290 cm. · Kategorie M2, maximale Länge 290 cm.

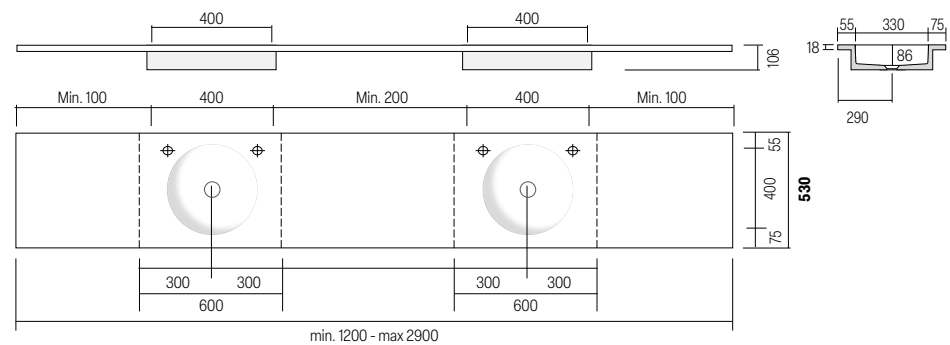

H	P	L	ART.	ME	M1	M2
10,6	4 1 ¹ / ₆₄	53	20 5 ⁵ / ₆₄	47 1 ¹ / ₄ - 52 2 ³ / ₆₄		
			P 6491 MO			
			134 - 144	52 3 ³ / ₄ - 56 1 ¹ / ₁₆		
			P 6492 MO			
			145 - 174	57 3 ³ / ₃₂ - 68 1 ¹ / ₂		
			P 6493 MO			
			175 - 200	68 5 ⁷ / ₆₄ - 78 4 ⁷ / ₆₄		
			P 6494 MO			
			201 - 252	79 9 ⁹ / ₆₄ - 99 7 ⁷ / ₃₂		
			P 6495 MO			
			253 - 290	99 1 ⁹ / ₃₂ - 114 1 ¹ / ₆₄		
			P 6496 MO			

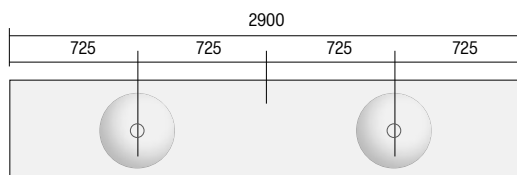

* Categoria M2 lunghezza massima 290 cm · Catégories M2 : longueur maximale de 290 cm.
Categories M2: maximum length 290 cm. · Kategorie M2, maximale Länge 290 cm.

UNICO P46 - 18

Top con lavabo integrato · Top avec vasque intégrée
 Top with build in washbasin · Waschtisch mit integriertem Waschbecken



Top con vasca integrata incasso totale in Monolith, senza foro troppo pieno tappo piletta in Monolith. Posizione vasca come schema in basso.

Top spessore 18mm. Sifone consigliato per installazione su mobile art. S.SPA.01. Specificare sempre la distanza tra il centro lavabo e gli estremi.

Plan avec vasque intégrée encastrement total en Monolith, sans trou trop plein bonde en Monolith. Position de la vasque comme sur le schéma ci-dessous.

Epaisseur du plateau 18 mm. Siphon recommandé pour l'installation sur un meuble art. S.SPA.01. Spécifier toujours la distance entre le centre de la vasque et les extrémités.

Top with full built-in Monolith sink, with no overflow, with Monolith drain plug. Sink position as the diagram below.

Top thickness 18 mm. Recommended siphon for cabinet installation art. S.SPA.01. Always state the distance between the centre of sink and the edge.

Top with full built-in Monolith sink, with no overflow, with Monolith drain plug. Beckenposition wie in der Abbildung unten dargestellt.

Dicke der Oberseite 18 mm. Empfohlener Siphon für den Schrankeinbau Artikel S.SPA.01. Immer den Abstand zwischen der Beckenmitte und den Außenrändern angeben.

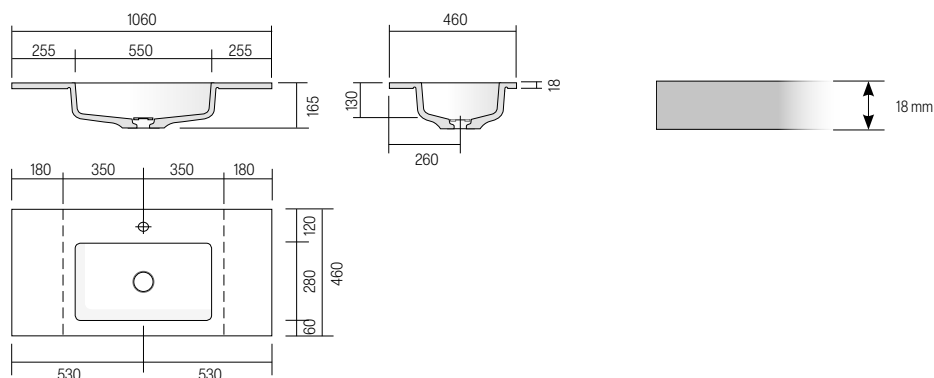

H	P	L	ART.	ME	M1	M2
16,5 5 1/8	46 18 7/64	70 - 106 27 35/64 - 65 23/64	98450 MO			

UNICO P53 - 18

Top con lavabo integrato · Top avec vasque intégrée

Top with built in washbasin · Waschtisch mit integriertem Waschbecken



Top con vasca integrata incasso totale in Monolith, senza foro troppo pieno tappo piletta in Monolith. Posizione vasca come schema in basso.

Top spessore 18 mm. Sifone consigliato per installazione su mobile art. S.SPA.01. Specificare sempre la distanza tra il centro lavabo e gli estremi.

Plan avec vasque intégrée encastrement total en Monolith, sans trou trop plein bonde en Monolith. Position de la vasque comme sur le schéma ci-dessous.

Epaisseur du plateau 18 mm. Siphon recommandé pour l'installation sur un meuble art. S.SPA.01. Spécifier toujours la distance entre le centre de la vasque et les extrémités.

Top with full built-in Monolith sink, with no overflow, with Monolith drain plug. Sink position as the diagram below.

Top thickness 18 mm. Recommended siphon for cabinet installation art. S.SPA.01. Always state the distance between the centre of sink and the edge.

Top with full built-in Monolith sink, with no overflow, with Monolith drain plug. Beckenposition wie in der Abbildung unten dargestellt.

Dicke der Oberseite 18 mm. Empfohlener Siphon für den Schrankeinbau Artikel S.SPA.01. Immer den Abstand zwischen der Beckenmitte und den Außenrändern angeben.

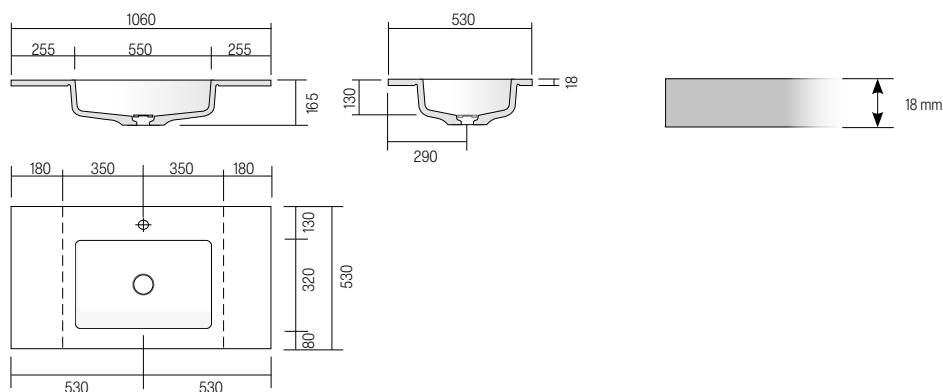

H	P	L	ART.	ME	M1	M2
16,5	53	70 - 106	98460 MO			

CRONO

Top con lavabo integrato · Top avec vasque intégrée Top with build in washbasin · Waschtisch mit integriertem Waschbecken



Top con vasca integrata incasso totale in Monolith, senza foro troppo pieno tappo piletta in Monolith. Versione destra, sinistra. Sifone consigliato per installazione su mobile art. S.SPA.01. Realizzabile anche profondità 46 cm utilizzabile con miscelatore a parete. Posizione vasca come indicato nello schema. Specificare sempre la distanza tra il centro lavabo e gli estremi.

Plan avec vasque intégrée encastrement total en Monolith, sans trou trop plein bonde en Monolith. Version droite, gauche. Au prix du lavabo doit être toujours ajouté le prix du siphon gain de place. Siphon recommandé pour l'installation sur un meuble art. S.SPA.01. Réalisable aussi en profondeur 46 cm, utilisable avec mitigeur au mur. Position de la vasque comme indiqué sur le schéma. Spécifier toujours la distance entre le centre de la vasque et les extrémités.

Top with full built-in Monolith sink, with no overflow, with Monolith drain plug. Available as right or left. Recommended siphon for cabinet installation art. S.SPA.01. A 46 cm deep one for a wall tap is optionally available. Position of the sink as indicated on the scheme. Always state the distance between the centre of sink and the edge.

Waschtischplatte mit vollständig integriertem Becken aus Monolith, ohne Überlauf, Ventil aus Monolith. Ausführung rechts oder links. Empfohlener Siphon für den Schrankeinbau Artikel S.SPA.01. Bei der 46 cm Tiefe, der Wasserhahn an der Wand montiert kann. Immer den Position des Waschbeckens wie auf dem Schema angegeben. Abstand zwischen der Beckenmitte und den Außenrändern angeben.

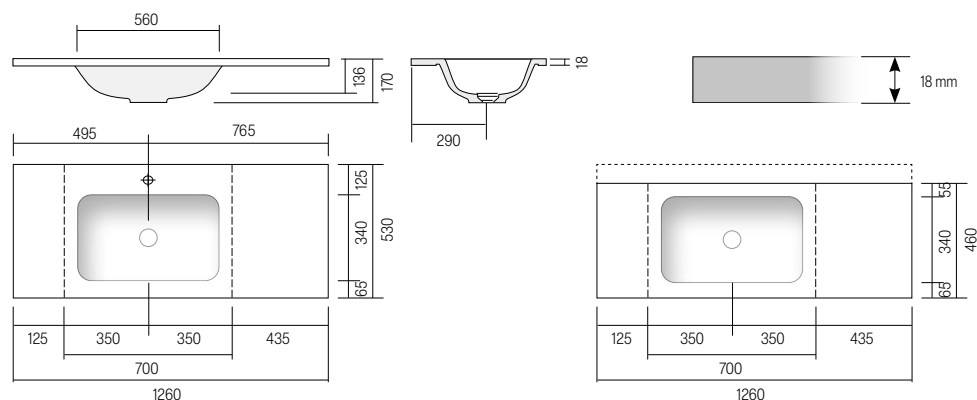

H	P	L	ART.	ME	M1	M2
16,5	6 1/5	46	18 7/64	70 - 126	27 35/64 - 49 39/64	98350 MO
	53	20 55/64	70 - 126	27 35/64 - 49 39/64	98360 MO	

CITY - 18

Top con lavabo integrato · Top avec vasque intégrée Top with build in washbasin · Waschtisch mit integriertem Waschbecken



Top con vasca integrata incasso totale in Monolith, senza foro troppo pieno tappo piletta in Monolith. Versione destra, sinistra. Sifone consigliato per installazione su mobile art. S.SPA.01. Realizzabile anche profondità 46 cm utilizzabile con miscelatore a parete. Posizione vasca come indicato nello schema. Specificare sempre la distanza tra il centro lavabo e gli estremi.

Plan avec vasque intégrée encastrement total en Monolith, sans trou trop plein bonde en Monolith. Version droite, gauche. Au prix du lavabo doit être toujours ajouté le prix du siphon gain de place. Siphon recommandé pour l'installation sur un meuble art. S.SPA.01. Réalisable aussi en profondeur 46 cm, utilisable avec mitigeur au mur. Position de la vasque comme indiqué sur le schéma. Spécifier toujours la distance entre le centre de la vasque et les extrémités.

Top with full built-in Monolith sink, with no overflow, with Monolith drain plug. Available as right or left. Recommended siphon for cabinet installation art. S.SPA.01. A 46 deep one for a wall tap is optionally available. Position of the sink as indicated on the scheme. Always state the distance between the centre of sink and the edge.

Waschtischplatte mit vollständig integriertem Becken aus Monolith, ohne Überlauf, Ventil aus Monolith. Ausführung rechts oder links. Empfohlener Siphon für den Schrankbau Artikel S.SPA.01. Bei der 46 cm Tiefe, der Wasserhahn an der Wand montiert kann. Immer den Position des Waschbeckens wie auf dem Schema angeben. Abstand zwischen der Beckenmitte und den Außenrändern angeben.

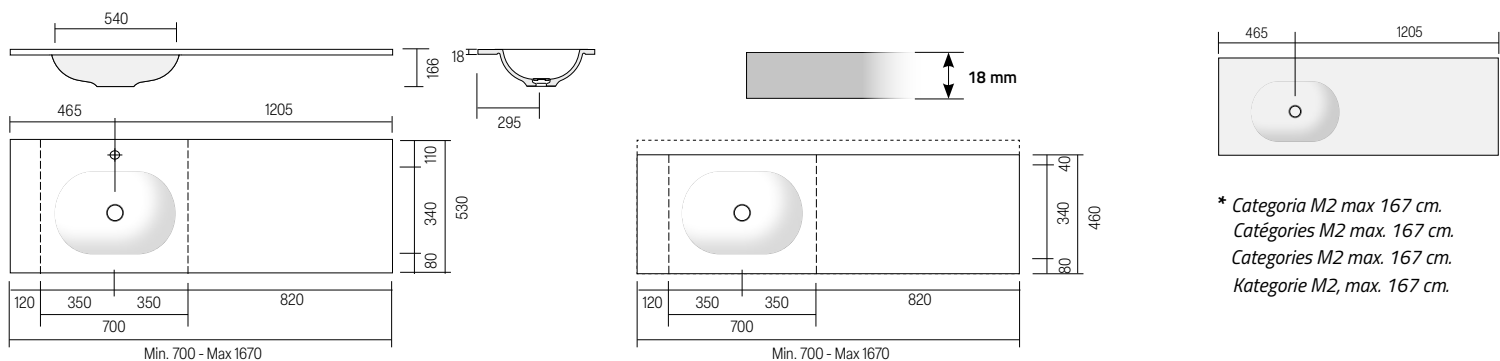

* Categoria M2 max 167 cm.
Categorias M2 max. 167 cm.
Categories M2 max. 167 cm.
Kategorie M2, max. 167 cm.

H	P	L	ART.	ME	M1	M2	
16,5	6 1/2	46	18 7/64	70 - 85	27 35/64 - 33 15/32	95850 MO	
				86 - 106	33 55/64 - 41 47/64	95851 MO	
				107 - 126	42 1/8 - 49 39/64	95852 MO	
				127 - 148	50 9/0 - 58 17/64	95853 MO	
				149 - 167	59 21/32 - 65 47/64	95854 MO	
53	20 55/64	70 - 85	27 35/64 - 33 15/32	95860 MO			
				86 - 106	33 55/64 - 41 47/64	95861 MO	
				107 - 126	42 1/8 - 49 39/64	95862 MO	
				127 - 148	50 9/0 - 58 17/64	95863 MO	
				149 - 167	59 21/32 - 65 47/64	95864 MO	

DREAM -25

Top con lavabo integrato · Top avec vasque intégrée

Top with build in washbasin · Waschtisch mit integriertem Waschbecken



Top con vasca integrata incasso totale in Monolith, senza foro troppo pieno, scarico a canale. Versione destra, sinistra o doppia vasca integrata. Sifone consigliato per installazione su mobile art. S.SPA.02. Specificare sempre la distanza tra il centro lavabo e gli estremi.

Realizzabile anche profondità 46 cm utilizzabile con miscelatore a parete, prezzo diminuito del 7% (indicare -46 alla fine del codice: **P60xx-46 MO**).

Top avec vasque intégrée, en Monolith, sans trou de trop-plein, bonde à canal. Version droite, gauche ou double vasque intégrée.

Siphon recommandé pour l'installation sur un meuble S.SPA.02. Spécifier toujours la distance entre le centre de la vasque et les extrémités.

Réalisable aussi en profondeur 46 cm, utilisable avec mitigeur au mur, le prix a diminué de 7% (indiquer -46 à la fin du code : **P60xx-46 MO**).

Top with integrated washbasin in Monolith, without overflow, channel drain. Available as right, left or double integrated washbasin.

Recommended siphon for cabinet installation art. S.SPA.02. Always state the distance between the centre of washbasin and the edge.

A 46 deep one for a wall tap is optionally available, price decreased by 7% (add -46 at the end of the code: **P60xx-46 MO**).

Top mit integriertem eingebautem Monolith-Waschbecken, ohne Überlauf, mit Kanalablauf. Ausführung rechts, links oder doppelt integriertem Waschbecken.

Empfohlener Siphon für den Schrankeinbau Artikel S.SPA.02. Abstand zwischen der Beckenmitte und den Außenrändern angeben.

Kann auch 46 cm tief gemacht werden für den Einsatz mit Wandbatterie, Preis -7% (Fügen Sie am Ende des Codes -46 ein: **P60xx-46 MO**).

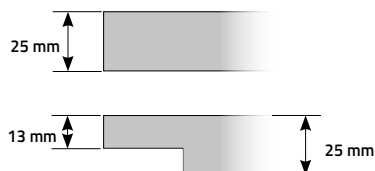

Top con lavabo integrato · Top avec vasque intégrée
Top with build in washbasin · Waschtisch mit integriertem Waschbecken

46 / 53 cm

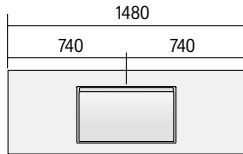

* Categoria M2 max 148 cm.
Catégories M2 max. 148 cm.
Categories M2 max. 148 cm.
Kategorie M2, max. 148cm.

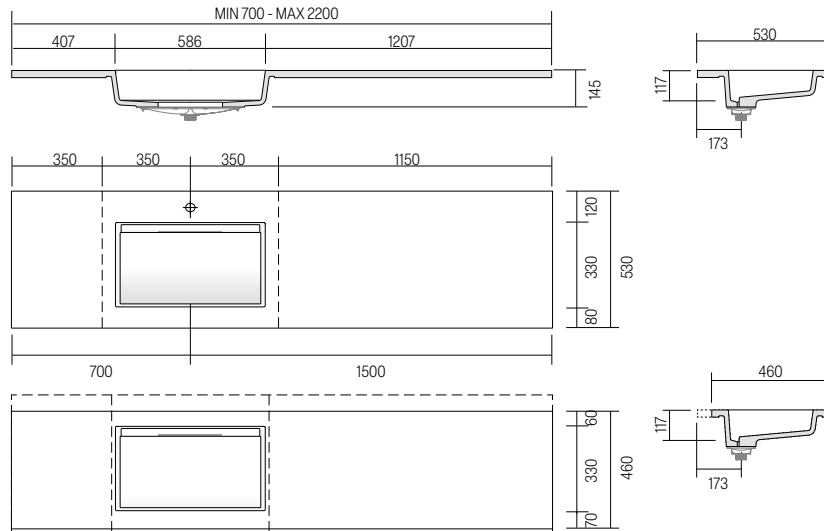

H	P	L	ART.	ME	M1	M2
14,5	5 4 ⁵ / ₆₄	53	20 5 ⁵ / ₆₄	70 - 85	27 3 ⁵ / ₆₄ - 33 1 ⁵ / ₃₂	P 6001 MO
				86 - 100	33 5 ⁵ / ₆₄ - 39 3 ³ / ₈	P 6002 MO
				101 - 126	39 4 ⁹ / ₆₄ - 49 3 ⁹ / ₆₄	P 6003 MO
				127 - 148	50 9 ⁰ / ₆₄ - 58 1 ⁷ / ₆₄	P 6004 MO
				149 - 186	58 2 ¹ / ₃₂ - 73 1 ⁵ / ₆₄	P 6005 MO
				187 - 220	73 5 ⁸ / ₆₄ - 86 3 ⁹ / ₆₄	P 6006 MO
				221 - 288	87 1 ⁶ / ₆₄ - 113 2 ⁹ / ₆₄	P 6007 MO

46 / 53 cm

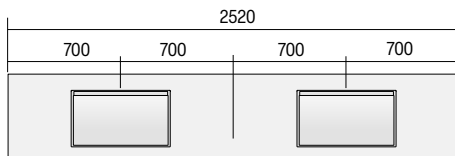

* Categoria M2 max 252 cm.
Catégories M2 max. 252 cm.
Categories M2 max. 252 cm.
Kategorie M2, max. 252 cm.

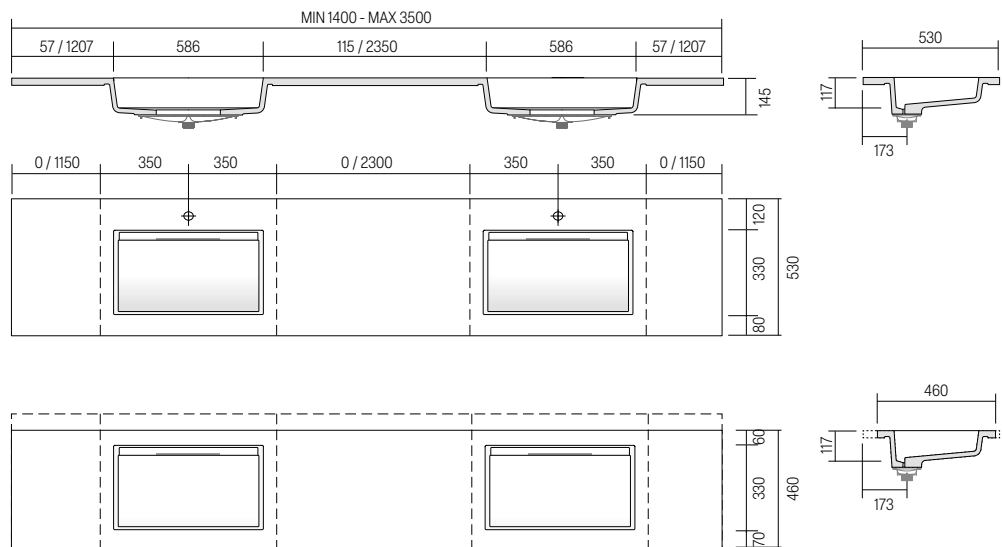

H	P	L	ART.	ME	M1	M2
14,5	5 4 ⁵ / ₆₄	53	20 5 ⁵ / ₆₄	140 - 174	56 1 ¹ / ₁₆ - 68 1 ² / ₂	P 6011 MO
				175 - 200	68 5 ⁷ / ₆₄ - 78 4 ⁷ / ₆₄	P 6012 MO
				201 - 252	78 2 ⁵ / ₃₂ - 99 7 ³ / ₃₂	P 6013 MO
				253 - 296	99 3 ⁹ / ₆₄ - 116 1 ⁷ / ₃₂	P 6014 MO
				297 - 350	116 5 ⁹ / ₆₄ - 137 5 ¹ / ₆₄	P 6015 MO

DREAM

Top con lavabo integrato · Top avec vasque intégrée

Top with build in washbasin · Waschtisch mit integriertem Waschbecken



Top con vasca integrata incasso totale in Monolith, senza foro troppo pieno, scarico a canale. Versione destra, sinistra o doppia vasca integrata.

Sifone consigliato per installazione su mobile art. S.SPA.02.

Specificare sempre la distanza tra il centro lavabo e gli estremi. Realizzabile anche profondità 46 cm utilizzabile con miscelatore a parete, prezzo diminuito del 7%.

Top avec vasque intégrée, en Monolith, sans trou de trop-plein, bonde à canal. Version droite, gauche ou double vasque intégrée.

Siphon recommandé pour l'installation sur un meuble S.SPA.02.

Spécifier toujours la distance entre le centre de la vasque et les extrémités. Réalisable aussi en profondeur 46 cm, utilisable avec mitigeur au mur, le prix a diminué de 7%.

Top with integrated washbasin in Monolith, without overflow, channel drain. Available as right, left or double integrated washbasin.

Recommended siphon for cabinet installation art. S.SPA.02.

Always state the distance between the centre of washbasin and the edge. A 46 deep one for a wall tap is optionally available, price decreased by 7%..

Top mit integriertem eingebautem Monolith-Waschbecken, ohne Überlauf, mit Kanalablauf. Ausführung rechts, links oder doppelt integriertem Waschbecken.

Empfohlener Siphon für den Schrankeinbau Artikel S.SPA.02.

Abstand zwischen der Beckenmitte und den Außenrändern angeben. Kann auch 46 cm tief gemacht werden für den Einsatz mit Wandbatterie, Preis -7%.

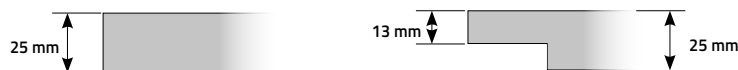

Top con lavabo integrato · Top avec vasque intégrée
 Top with build in washbasin · Waschtisch mit integriertem Waschbecken

46 cm

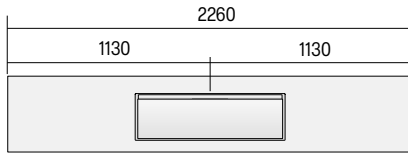

* Categoria M2 max 226 cm.
 Catégories M2 max. 226 cm.
 Categories M2 max. 226 cm.
 Kategorie M2, max. 226 cm.

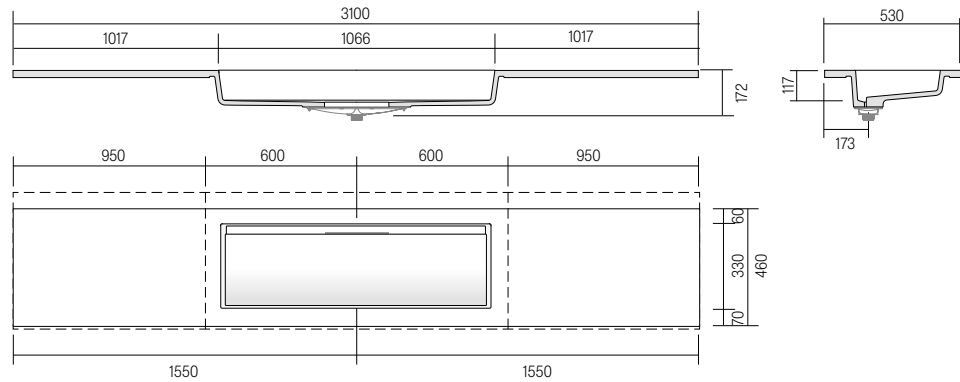

H	P	L	ART.	ME	M1	M2
14,5	5 4 ⁵ / ₆₄	46	18 7 ⁶ / ₆₄	120 - 148	49 3 ⁹ / ₆₄ - 58 1 ⁷ / ₆₄	P 6020 MO
				149 - 186	58 2 ¹ / ₃₂ - 73 1 ⁵ / ₆₄	P 6021 MO
				187 - 226	73 5 ⁸ / ₈ - 88 3 ¹ / ₃₂	P 6022 MO
				227 - 310	89 3 ⁸ / ₈ - 122 3 ⁶ / ₆₄	P 6023 MO

53 cm

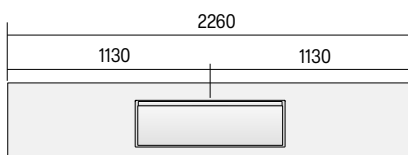

* Categoria M2 max 226 cm.
 Catégories M2 max. 226 cm.
 Categories M2 max. 226 cm.
 Kategorie M2, max. 226 cm.

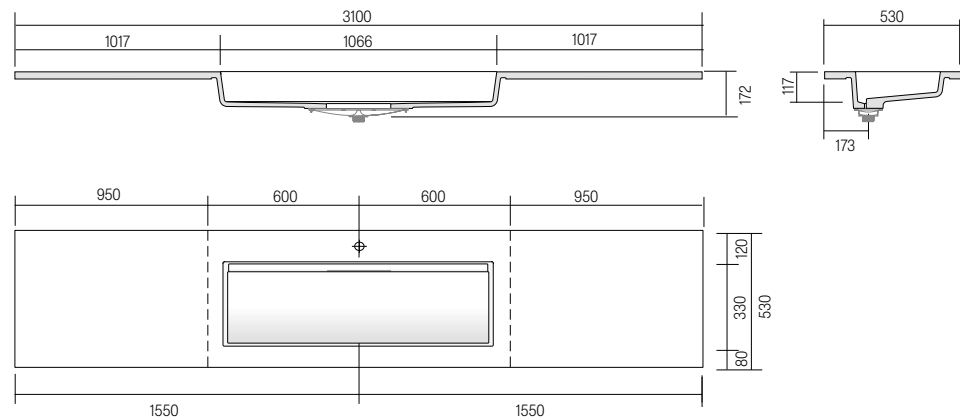

H	P	L	ART.	ME	M1	M2
14,5	5 4 ⁵ / ₆₄	53	20 5 ⁵ / ₆₄	120 - 148	49 3 ⁹ / ₆₄ - 58 1 ⁷ / ₆₄	P 6030 MO
				149 - 186	58 2 ¹ / ₃₂ - 73 1 ⁵ / ₆₄	P 6031 MO
				187 - 226	73 5 ⁸ / ₈ - 88 3 ¹ / ₃₂	P 6032 MO
				227 - 310	89 3 ⁸ / ₈ - 122 3 ⁶ / ₆₄	P 6033 MO

DREAM

Top con lavabo integrato · Top avec vasque intégrée

Top with build in washbasin · Waschtisch mit integriertem Waschbecken



Top con vasca integrata in Monolith, senza foro troppo pieno, scarico a canale. **Solo per collezione C28 e Zero 15.**

Top spessore 20 mm. Doppia vasca non disponibile in Monolith categoria M2.

Sifone consigliato per installazione su mobile art. S.SPA.02. Specificare sempre la distanza tra il centro lavabo e gli estremi.

Realizzabile anche profondità 46 cm utilizzabile con miscelatore a parete.

Top avec vasque intégrée, en Monolith, sans trou de trop-plein, bonde à canal. **Uniquement pour les collections C28 et Zero15.**

Epaisseur du plateau 20 mm. La version à double vasque n'est pas disponible dans la gamme Monolith catégorie M2.

Siphon recommandé pour l'installation sur un meuble S.SPA.02. Spécifier toujours la distance entre le centre de la vasque et les extrémités.

Réalisable aussi en profondeur 46 cm, utilisable avec mitigeur au mur.

Top with integrated washbasin in Monolith, without overflow, channel drain. **For the C28 and Zero15 collections only.**

Top thickness 20 mm. The double sink is not available in the Monolith M2 range.

Recommended siphon for cabinet installation art. S.SPA.02. Always state the distance between the centre of washbasin and the edge.

A 46 deep one for a wall tap is optionally available.

Top mit integriertem eingebautem Monolith-Waschbecken, ohne Überlauf, mit Kanalablauf. **Nur für die Kollektionen C28 und Zero15.**

Dicke der Oberseite 20 mm. Doppelwaschbecken in der Kategorie M2 der Serie Monolith nicht erhältlich.

Empfohlener Siphon für den Schrankeinbau Artikel S.SPA.02. Abstand zwischen der Beckenmitte und den Außenrändern angeben.

Kann auch 46 cm tief gemacht werden für den Einsatz mit Wandbatterie.



Top con lavabo integrato · Top avec vasque intégrée
 Top with build in washbasin · Waschtisch mit integriertem Waschbecken

48 / 53 cm

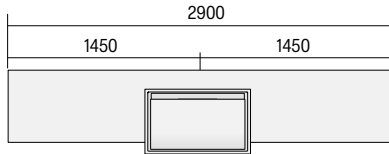

* Categoria M2 max 290 cm.
 Catégories M2 max. 290 cm.
 Categories M2 max. 290 cm.
 Kategorie M2, max. 290 cm.

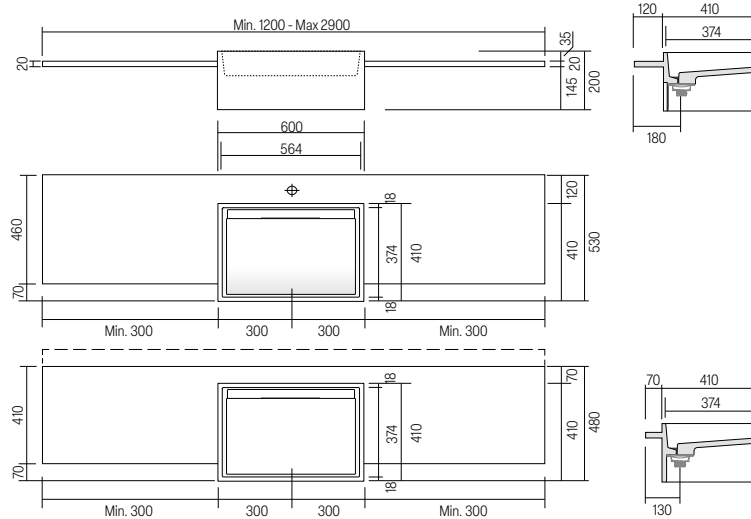

H	P	L	ART.	ME	M1	M2	
20	7 5/64	48	18 5/64	120 - 148	47 1/64 - 58 1/64	P 6500 MO	
				149 - 186	58 2 1/32 - 73 1/64	P 6501 MO	
				187 - 220	73 5/8 - 86 3/64	P 6502 MO	
				221 - 290	87 1/64 - 114 5/32	P 6503 MO	
20	7 5/64	53	20 5/64	120 - 148	47 1/64 - 58 1/64	P 6510 MO	
				149 - 186	58 2 1/32 - 73 1/64	P 6511 MO	
				187 - 220	73 5/8 - 86 3/64	P 6512 MO	
				221 - 290	87 1/64 - 114 5/32	P 6513 MO	

48 / 53 cm

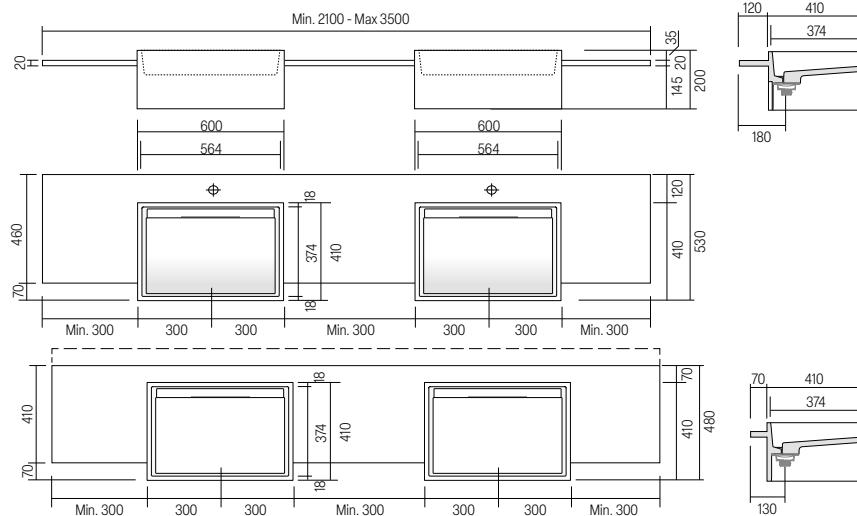

H	P	L	ART.	ME	M1	M2	
20	7 5/64	48	18 5/64	210 - 252	82 4 3/64 - 99 7/32	P 6506 MO	
				253 - 296	99 3/64 - 116 1 7/32	P 6507 MO	
				297 - 350	116 5/64 - 137 5 1/64	P 6508 MO	
20	7 5/64	53	20 5/64	210 - 252	82 4 3/64 - 99 7/32	P 6516 MO	
				253 - 296	99 3/64 - 116 1 7/32	P 6517 MO	
				297 - 350	116 5/64 - 137 5 1/64	P 6518 MO	



Top con vasca integrata in Monolith, senza foro troppo pieno, scarico a canale. **Solo per collezione C28 e Zero 15.**

Top spessore 20 mm. Doppia vasca non disponibile in Monolith categoria M2.

Sifone consigliato per installazione su mobile art. S.SPA.02. Specificare sempre la distanza tra il centro lavabo e gli estremi.

Realizzabile anche profondità 46 cm utilizzabile con miscelatore a parete.

Top avec vasque intégrée, en Monolith, sans trou de trop-plein, bonde à canal. **Uniquement pour les collections C28 et Zero15.**

Epaisseur du plateau 20 mm. La version à double vasque n'est pas disponible dans la gamme Monolith catégorie M2.

Siphon recommandé pour l'installation sur un meuble S.SPA.02. Spécifier toujours la distance entre le centre de la vasque et les extrémités.

Réalisable aussi en profondeur 46 cm, utilisable avec mitigeur au mur.

Top with integrated washbasin in Monolith, without overflow, channel drain. **For the C28 and Zero15 collections only.**

Top thickness 20 mm. The double sink is not available in the Monolith M2 range.

Recommended siphon for cabinet installation art. S.SPA.02. Always state the distance between the centre of washbasin and the edge.

A 46 deep one for a wall tap is optionally available.

Top mit integriertem eingebautem Monolith-Waschbecken, ohne Überlauf, mit Kanalablauf. **Nur für die Kollektionen C28 und Zero15.**

Dicke der Oberseite 20 mm. Doppelwaschbecken in der Kategorie M2 der Serie Monolith nicht erhältlich.

Empfohlener Siphon für den Schrankeinbau Artikel S.SPA.02. Abstand zwischen der Beckenmitte und den Außenrändern angeben.

Kann auch 46 cm tief gemacht werden für den Einsatz mit Wandbatterie.



Top con lavabo integrato · Top avec vasque intégrée
 Top with build in washbasin · Waschtisch mit integriertem Waschbecken

48 / 53 cm

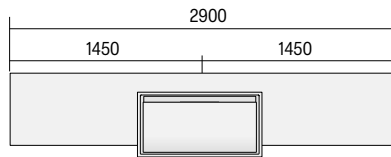

* Categoria M2 max 290 cm.
 Catégories M2 max. 290 cm.
 Categories M2 max. 290 cm.
 Kategorie M2, max. 290 cm.

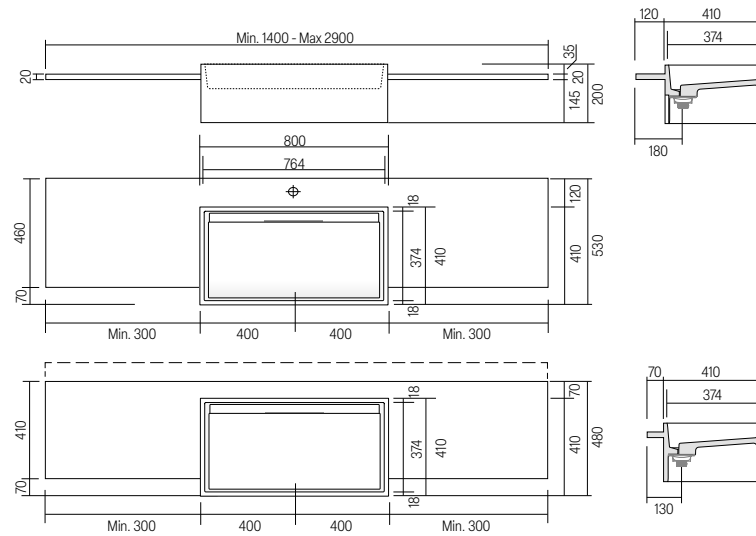

H	P	L	ART.	ME	M1	M2	
20	7 5/64	48	18 5/64	140 - 148	55 7/64 - 58 17/64	P 6520 MO	
				149 - 186	58 21/32 - 73 15/64	P 6521 MO	
				187 - 220	73 5/8 - 86 39/64	P 6522 MO	
				221 - 290	87 1/64 - 114 5/32	P 6523 MO	
20	7 5/64	53	20 5/64	140 - 148	55 7/64 - 58 17/64	P 6530 MO	
				149 - 186	58 21/32 - 73 15/64	P 6531 MO	
				187 - 220	73 5/8 - 86 39/64	P 6532 MO	
				221 - 290	87 1/64 - 114 5/32	P 6533 MO	

48 / 53 cm

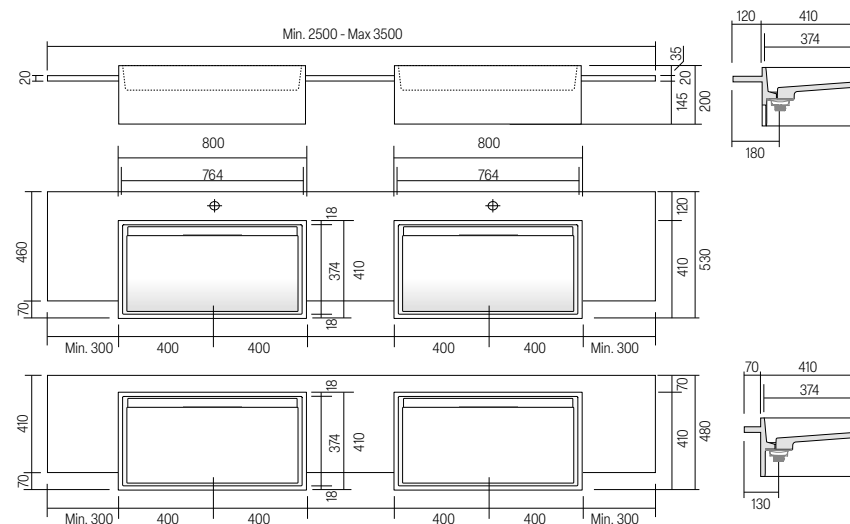

H	P	L	ART.	ME	M1	M2
20	7 5/64	48	18 5/64	250 - 296	98 27/64 - 116 17/32	P 6526 MO
				297 - 350	116 59/64 - 137 5/164	P 6527 MO
20	7 5/64	53	20 5/64	250 - 296	98 27/64 - 116 17/32	P 6536 MO
				297 - 350	116 59/64 - 137 5/164	P 6537 MO

DREAM

Top con lavabo integrato · Top avec vasque intégrée

Top with build in washbasin · Waschtisch mit integriertem Waschbecken



Top con vasca integrata in Monolith, senza foro troppo pieno, scarico a canale. **Solo per collezione C28 e Zero 15.**

Top spessore 20 mm. Sifone consigliato per installazione su mobile art. S.SPA.02. Specificare sempre la distanza tra il centro lavabo e gli estremi. Realizzabile anche profondità 46 cm utilizzabile con miscelatore a parete.

Top avec vasque intégrée, en Monolith, sans trou de trop-plein, bonde à canal. **Uniquement pour les collections C28 et Zero15.**

Epaisseur du plateau 20 mm. Siphon recommandé pour l'installation sur un meuble S.SPA.02. Spécifier toujours la distance entre le centre de la vasque et les extrémités. Réalisable aussi en profondeur 46 cm, utilisable avec mitigeur au mur.

Top with integrated washbasin in Monolith, without overflow, channel drain. **For the C28 and Zero15 collections only.**

Top thickness 20 mm. Recommended siphon for cabinet installation art. S.SPA.02. Always state the distance between the centre of washbasin and the edge. A 46 deep one for a wall tap is optionally available.

Top mit integriertem eingebautem Monolith-Waschbecken, ohne Überlauf, mit Kanalablauf. **Nur für die Kollektionen C28 und Zero15.**

Dicke der Oberseite 20 mm. Empfohlener Siphon für den Schrankeinbau Artikel S.SPA.02. Abstand zwischen der Beckenmitte und den Außenrändern angeben. Kann auch 46 cm tief gemacht werden für den Einsatz mit Wandbatterie.



Top con lavabo integrato · Top avec vasque intégrée
 Top with build in washbasin · Waschtisch mit integriertem Waschbecken

48 / 53 cm

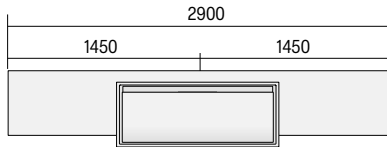

* Categoria M2 max 290 cm.
 Catégories M2 max. 290 cm.
 Categories M2 max. 290 cm.
 Kategorie M2, max. 290 cm.

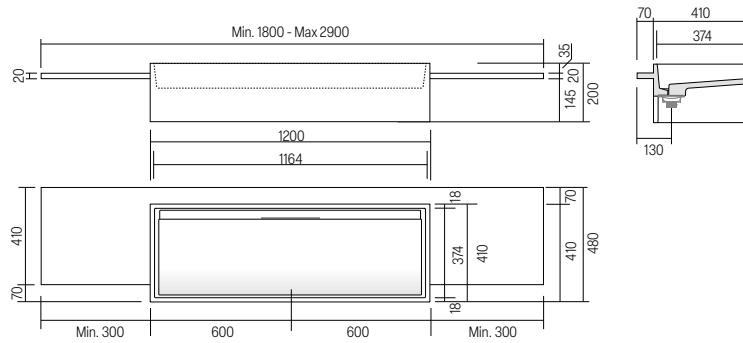

H	P	L	ART.	ME	M1	M2
20	7 5/16	48	180 - 220	70 5/16 - 86 3/16	P 6540 MO	
			221 - 290	87 1/16 - 114 5/32	P 6541 MO	

48 / 53 cm

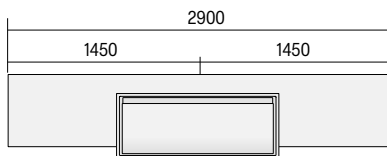

* Categoria M2 max 290 cm.
 Catégories M2 max. 290 cm.
 Categories M2 max. 290 cm.
 Kategorie M2, max. 290 cm.

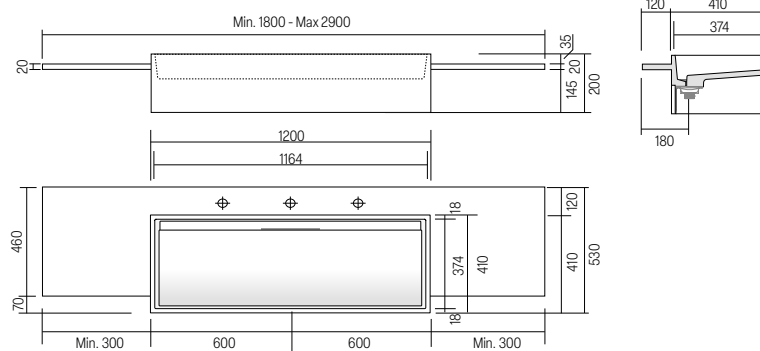

H	P	L	ART.	ME	M1	M2
20	7 5/16	53	180 - 220	70 5/16 - 86 3/16	P 6545 MO	
			221 - 290	87 1/16 - 114 5/32	P 6546 MO	

95930

Top con lavabo integrato · Top avec vasque intégrée

Top with build in washbasin · Waschtisch mit integriertem Waschbecken



Top con vasca integrata incasso totale in Monolith, senza foro troppo pieno tappo piletta in Monolith. Versione destra, sinistra. Sifone consigliato art. S.SPA.01. Specificare sempre la distanza tra il centro lavabo e gli estremi.

Plan avec vasque intégrée encastrement total en Monolith, sans trou trop plein bonde en Monolith. Version droite, gauche. Siphon recommandé art. S.SPA.01. Spécifier toujours la distance entre le centre de la vasque et les extrémités.

Top with full built-in Monolith sink, with no overflow, with Monolith drain plug. Available as right or left. Siphon recommended art. S.SPA.01. Always state the distance between the centre of sink and the edge.

Waschtischplatte mit vollständig integriertem Becken aus Monolith, ohne Überlauf, Ventil aus Monolith. Ausführung rechts oder links. Empfohlener Siphon Art. S.SPA.01. Immer den Abstand zwischen der Beckenmitte und den Außenrändern angeben.

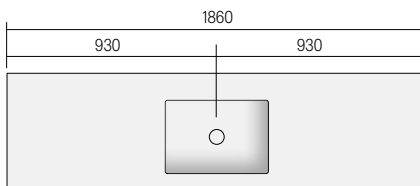

* Categoria M2 lunghezza massima 186 cm · Catégories M2 : longueur maximale de 186 cm.
Categories M2: maximum length 186 cm. · Kategorie M2, maximale Länge 186 cm.

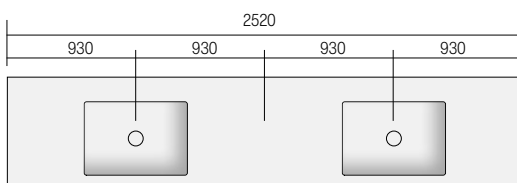

* Categoria M2 lunghezza massima 252 cm · Catégories M2 : longueur maximale de 252 cm.
Categories M2: maximum length 252 cm. · Kategorie M2, maximale Länge 252 cm.

Top con lavabo integrato · Top avec vasque intégrée
Top with build in washbasin · Waschtisch mit integriertem Waschbecken

46 cm

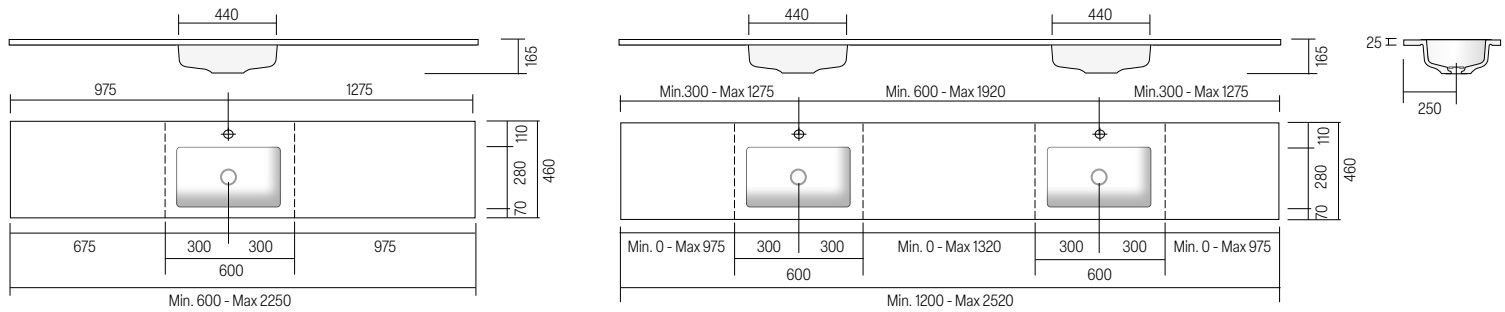

H	P	L	ART.	ME	M1	M2
16,5	6 1/5	46	18 7/64	60 - 85	23 5/8 - 33 15/32	95950 MO
				86 - 100	33 55/64 - 39 3/8	95951 MO
				101 - 126	39 49/64 - 49 39/64	95952 MO
				127 - 148	50 9/16 - 58 17/64	95953 MO
				149 - 186	58 21/32 - 73 15/64	95954 MO
				187 - 225	73 5/8 - 88 37/64	95955 MO

16,5	6 1/5	46	18 7/64	120 - 133	47 1/4 - 52 23/64	95960 MO
				134 - 144	52 3/4 - 56 11/16	95966 MO
				145 - 174	57 3/32 - 68 1/2	95961 MO
				175 - 200	68 57/64 - 78 47/64	95962 MO
				201 - 252	79 9/64 - 99 7/32	95963 MO

53 cm

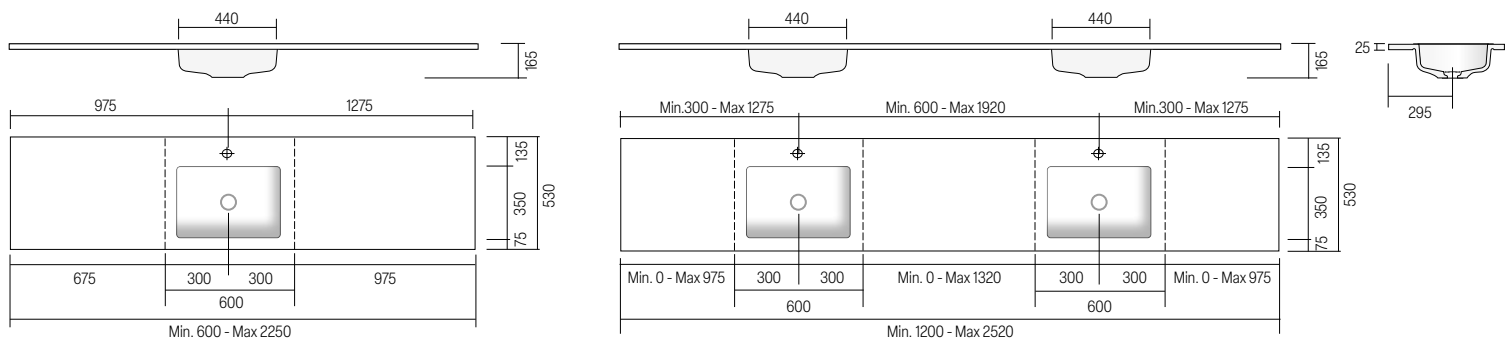

H	P	L	ART.	ME	M1	M2
16,5	6 1/5	53	20 55/64	60 - 85	23 5/8 - 33 15/32	95930 MO
				86 - 100	33 55/64 - 39 3/8	95931 MO
				101 - 126	39 49/64 - 49 39/64	95932 MO
				127 - 148	50 9/16 - 58 17/64	95933 MO
				149 - 186	58 21/32 - 73 15/64	95934 MO
				187 - 225	73 5/8 - 88 37/64	95935 MO

16,5	6 1/5	53	20 55/64	120 - 133	47 1/4 - 52 23/64	95940 MO
				134 - 144	52 3/4 - 56 11/16	95946 MO
				145 - 174	57 3/32 - 68 1/2	95941 MO
				175 - 200	68 57/64 - 78 47/64	95942 MO
				201 - 252	79 9/64 - 99 7/32	95943 MO

ONE

Top con lavabo integrato · Top avec vasque intégrée

Top with build in washbasin · Waschtisch mit integriertem Waschbecken



Top con vasca integrata incasso totale in Monolith, senza foro troppo pieno tappo piletta in Monolith. Versione destra, sinistra. Sifone consigliato art. S.SPA.01. Specificare sempre la distanza tra il centro lavabo e gli estremi.

Plan avec vasque intégrée encastrement total en Monolith, sans trou trop plein bonde en Monolith. Version droite, gauche. Siphon recommandé art. S.SPA.01. Spécifier toujours la distance entre le centre de la vasque et les extrémités.

Top with full built-in Monolith sink, with no overflow, with Monolith drain plug. Available as right or left. Siphon recommended art. S.SPA.01. Always state the distance between the centre of sink and the edge.

Waschtischplatte mit vollständig integriertem Becken aus Monolith, ohne Überlauf, Ventil aus Monolith. Ausführung rechts oder links. Empfohlener Siphon Art. S.SPA.01. Immer den Abstand zwischen der Beckenmitte und den Außenrändern angeben.



Top con lavabo integrato · Top avec vasque intégrée
 Top with build in washbasin · Waschtisch mit integriertem Waschbecken

53 cm

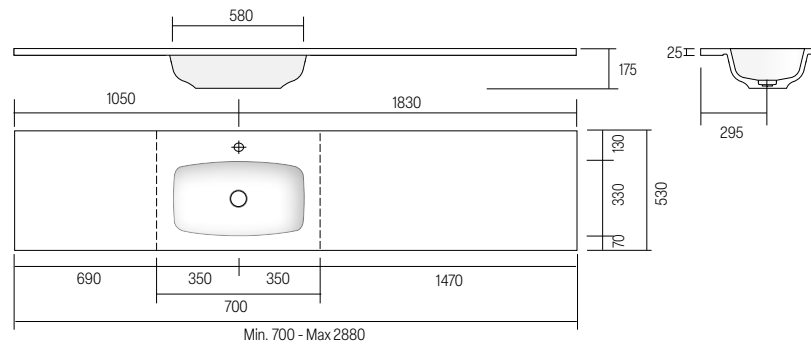

H	P	L	ART.	ME	M1	M2
17,5	6 ⁵ / ₆₄	53	20 ⁵⁵ / ₆₄	70 - 85	27 ³⁵ / ₆₄ - 33 ¹⁵ / ₃₂	94260 MO
				86 - 100	33 ⁵⁵ / ₆₄ - 39 ³ / ₈	94261 MO
				101 - 126	39 ⁴⁹ / ₆₄ - 49 ³⁹ / ₆₄	94262 MO
				127 - 148	50 ⁹ / ₆ - 58 ¹⁷ / ₆₄	94263 MO
				149 - 186	58 ²¹ / ₃₂ - 73 ¹⁵ / ₆₄	94264 MO
				187 - 226	73 ⁵ / ₈ - 88 ³¹ / ₃₂	94265 MO
				227 - 288	89 ³ / ₈ - 113 ²⁵ / ₆₄	94266 MO

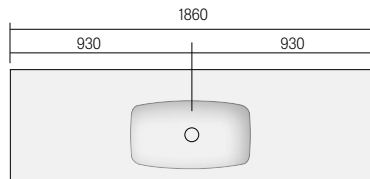

* Categoria M2 lunghezza massima 186 cm · Catégories M2 : longueur maximale de 186 cm.
 Categories M2: maximum length 186 cm. · Kategorie M2, maximale Länge 186 cm.

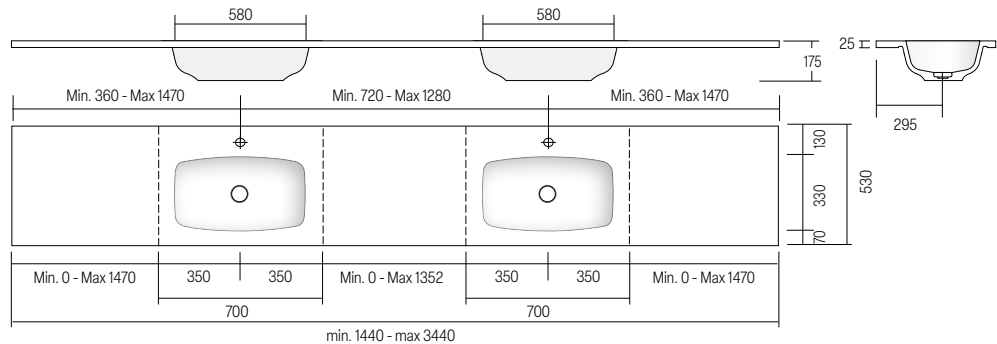

H	P	L	ART.	ME	M1	M2
17,5	6 ⁵ / ₆₄	53	20 ⁵⁵ / ₆₄	140 - 174	55 ⁷ / ₆₄ - 68 ¹ / ₂	94270 MO
				175 - 200	68 ⁵⁷ / ₆₄ - 78 ⁴⁷ / ₆₄	94271 MO
				201 - 252	79 ⁹ / ₆₄ - 99 ⁷ / ₃₂	24272 MO
				253 - 296	99 ³⁹ / ₆₄ - 116 ¹⁷ / ₃₂	94273 MO
				297 - 344	116 ⁵⁹ / ₆₄ - 145 ⁴³ / ₆₄	94274 MO

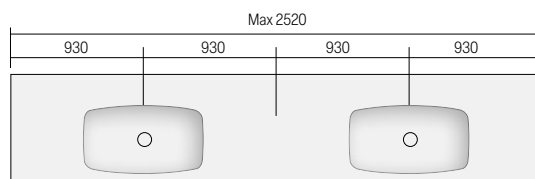

* Categoria M2 lunghezza massima 252 cm · Catégories M2 : longueur maximale de 252 cm.
 Categories M2: maximum length 252 cm. · Kategorie M2, maximale Länge 252 cm.

9701

Top con lavabo integrato · Top avec vasque intégrée
Top with build in washbasin · Waschtisch mit integriertem Waschbecken



Top con vasca integrata incasso totale in Monolith, senza foro troppo pieno tappo pileta in Monolith. Versione destra, sinistra. Sifone consigliato art. S.SPA.01. Specificare sempre la distanza tra il centro lavabo e gli estremi.

Plan avec vasque intégrée encastrement total en Monolith, sans trou trop plein bonde en Monolith. Version droite, gauche. Siphon recommandé art. S.SPA.01. Spécifier toujours la distance entre le centre de la vasque et les extrémités.

Top with full built-in Monolith sink, with no overflow, with Monolith drain plug. Available as right or left. Siphon recommended art. S.SPA.01. Always state the distance between the centre of sink and the edge.

Waschtischplatte mit vollständig integriertem Becken aus Monolith, ohne Überlauf, Ventil aus Monolith. Ausführung rechts oder links. Empfohlener Siphon Art. S.SPA.01. Immer den Abstand zwischen der Beckenmitte und den Außenrändern angeben.

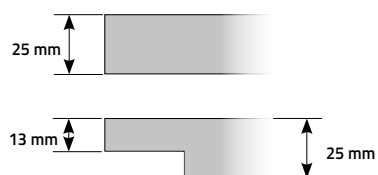

Top con lavabo integrato · Top avec vasque intégrée
Top with build in washbasin · Waschtisch mit integriertem Waschbecken

53 cm

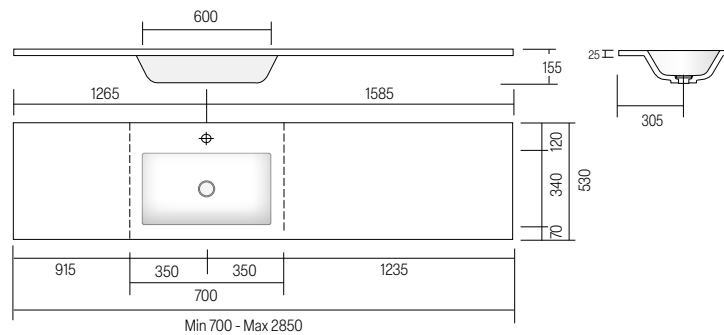

H	P	L	ART.	ME	M1	M2
15,5	6 ⁷ / ₆₄	53	20 ⁵⁵ / ₆₄	70 - 85	27 ³⁵ / ₆₄ - 33 ¹⁵ / ₃₂	9701 MO
				86 - 100	33 ⁵⁵ / ₆₄ - 39 ³ / ₈	9702 MO
				101 - 126	39 ⁴⁹ / ₆₄ - 49 ³⁹ / ₆₄	9703 MO
				127 - 148	50 ⁹ / ₆ - 58 ¹⁷ / ₆₄	9704 MO
				149 - 186	58 ²¹ / ₃₂ - 73 ¹⁵ / ₆₄	9705 MO
				187 - 226	73 ⁵ / ₈ - 88 ³¹ / ₃₂	9706 MO
				227 - 285	89 ³ / ₈ - 112 ¹³ / ₆₄	9707 MO

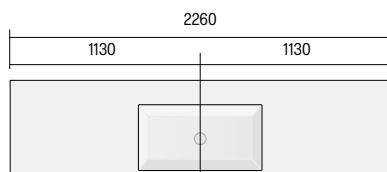

* Categoria M2 lunghezza massima 226 cm · Catégories M2 : longueur maximale de 226 cm.
Categories M2: maximum length 226 cm. · Kategorie M2, maximale Länge 226 cm.

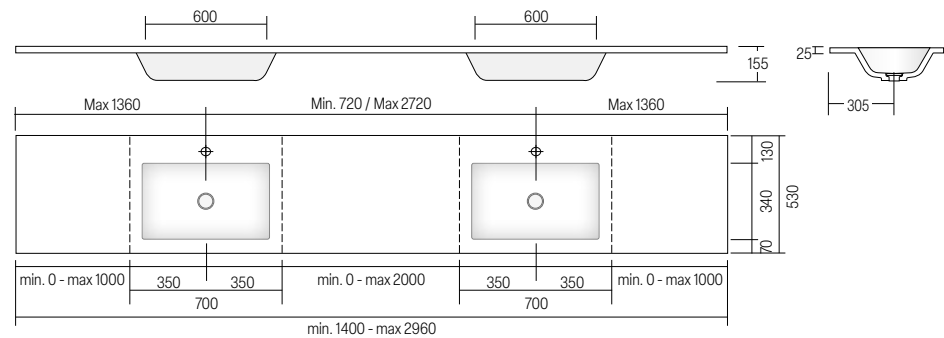

H	P	L	ART.	ME	M1	M2
15,5	6 ⁷ / ₆₄	53	20 ⁵⁵ / ₆₄	140 - 174	55 ⁷ / ₆₄ - 68 ¹ / ₂	9711 MO
				175 - 200	68 ⁵⁷ / ₆₄ - 78 ⁴⁷ / ₆₄	9712 MO
				201 - 252	79 ⁹ / ₆₄ - 99 ⁷ / ₃₂	9713 MO
				253 - 296	99 ³⁹ / ₆₄ - 116 ¹⁷ / ₃₂	9714 MO

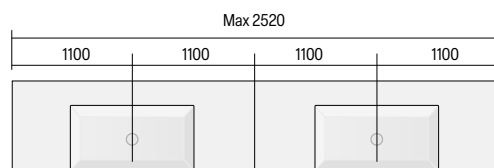

* Categoria M2 lunghezza massima 252 cm · Catégories M2 : longueur maximale de 252 cm.
Categories M2: maximum length 252 cm. · Kategorie M2, maximale Länge 252 cm.

SISTEMA

Top con lavabo integrato · Top avec vasque intégrée

Top with build in washbasin · Waschtisch mit integriertem Waschbecken



Top con vasca integrata incasso totale in Monolith, senza foro troppo pieno tappo pileta in Monolith. Versione destra, sinistra. Sifone consigliato art. S.SPA.01. Specificare sempre la distanza tra il centro lavabo e gli estremi.

Plan avec vasque intégrée encastrement total en Monolith, sans trou trop plein bonde en Monolith. Version droite, gauche. Siphon recommandé art. S.SPA.01. Spécifier toujours la distance entre le centre de la vasque et les extrémités.

Top with full built-in Monolith sink, with no overflow, with Monolith drain plug. Available as right or left. Siphon recommended art. S.SPA.01. Always state the distance between the centre of sink and the edge.

Waschtischplatte mit vollständig integriertem Becken aus Monolith, ohne Überlauf, Ventil aus Monolith. Ausführung rechts oder links. Empfohlener Siphon Art. S.SPA.01. Immer den Abstand zwischen der Beckenmitte und den Außenrändern angeben.

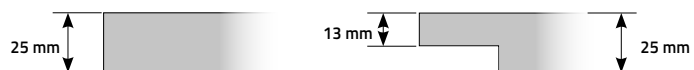

Top con lavabo integrato · Top avec vasque intégrée
Top with build in washbasin · Waschtisch mit integriertem Waschbecken

53 cm

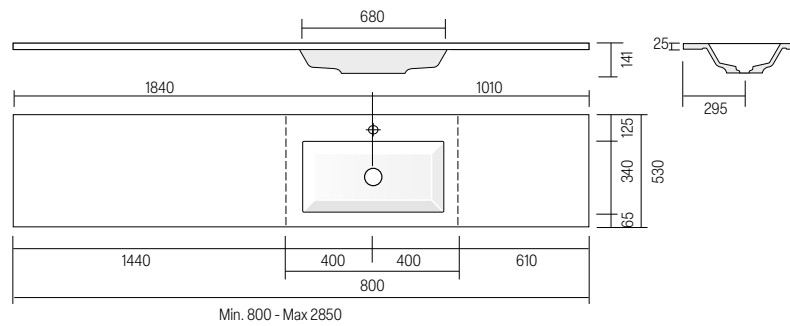

H	P	L	ART.	ME	M1	M2
14,1	5 $\frac{3}{64}$	53	20 $\frac{55}{64}$	80 - 90	31 $\frac{1}{2}$ - 35 $\frac{7}{16}$	97700 MO
				91 - 100	35 $\frac{53}{64}$ - 39 $\frac{3}{8}$	97701 MO
				101 - 126	39 $\frac{49}{64}$ - 49 $\frac{39}{64}$	97702 MO
				127 - 148	50 $\frac{9}{16}$ - 58 $\frac{17}{64}$	97703 MO
				149 - 186	58 $\frac{21}{32}$ - 73 $\frac{15}{64}$	97704 MO
				187 - 226	73 $\frac{5}{8}$ - 88 $\frac{31}{32}$	97706 MO
				227 - 285	89 $\frac{3}{8}$ - 112 $\frac{13}{64}$	97705 MO

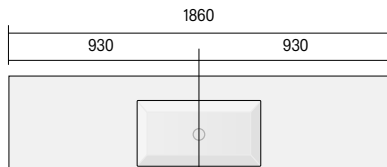

* Categoria M2 lunghezza massima 186 cm · Catégories M2 : longueur maximale de 186 cm.
Categories M2: maximum length 186 cm. · Kategorie M2, maximale Länge 186 cm.

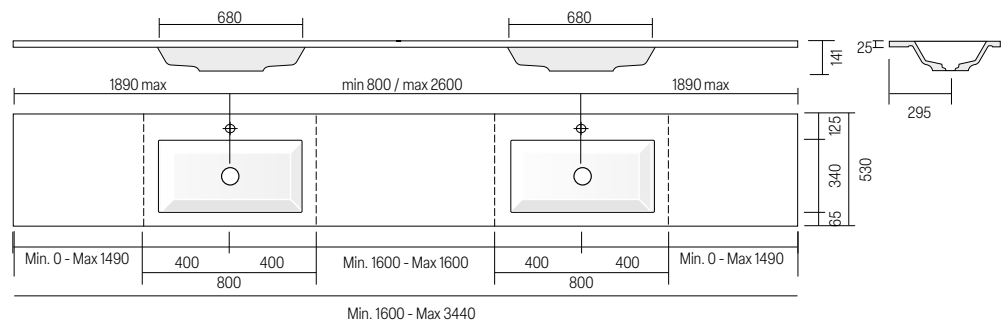

H	P	L	ART.	ME	M1	M2
14,1	5 $\frac{3}{64}$	53	20 $\frac{55}{64}$	160 - 184	47 $\frac{1}{4}$ - 65 $\frac{23}{64}$	97800 MO
				185 - 206	65 $\frac{3}{4}$ - 73 $\frac{15}{64}$	97801 MO
				207 - 256	73 $\frac{5}{8}$ - 88 $\frac{31}{16}$	97802 MO
				257 - 296	89 $\frac{3}{8}$ - 96 $\frac{27}{32}$	97803 MO
				297 - 344	114 $\frac{9}{16}$ - 145 $\frac{43}{64}$	97805 MO

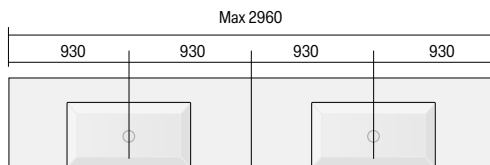

* Categoria M2 lunghezza massima 296 cm · Catégories M2 : longueur maximale de 296 cm.
Categories M2: maximum length 296 cm. · Kategorie M2, maximale Länge 296 cm.

90401

Top con lavabo integrato · Top avec vasque intégrée
Top with build in washbasin · Waschtisch mit integriertem Waschbecken

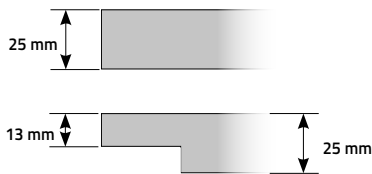

Top con vasca integrata incasso totale in Monolith, senza foro troppo pieno tappo piletta in Monolith. Versione destra, sinistra. Sifone consigliato art. S.SPA.01.

Specificare sempre la distanza tra il centro lavabo e gli estremi.

Plan avec vasque intégrée encastrement total en Monolith, sans trou trop plein bonde en Monolith. Version droite, gauche. Siphon recommandé art. S.SPA.01.

Spécifier toujours la distance entre le centre de la vasque et les extrémités.

Top with full built-in Monolith sink, with no overflow, with Monolith drain plug. Available as right or left. Siphon recommended art. S.SPA.01.

Always state the distance between the centre of sink and the edge.

Waschtischplatte mit vollständig integriertem Becken aus Monolith, ohne Überlauf, Ventil aus Monolith. Ausführung rechts oder links. Empfohlener Siphon Art. S.SPA.01. Doppelwaschbecken mit einer minimalen Breite von 144 cm, maximal 364 cm. Immer den Abstand zwischen der Beckenmitte und den Außenrändern angeben.

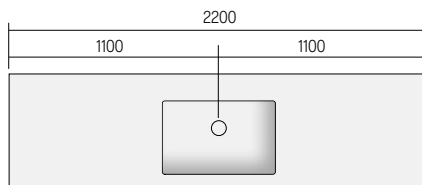

* Categoria M2 lunghezza massima 220 cm · Catégories M2 : longueur maximale de 220 cm.
Categories M2: maximum length 220 cm. · Kategorie M2, maximale Länge 220 cm.

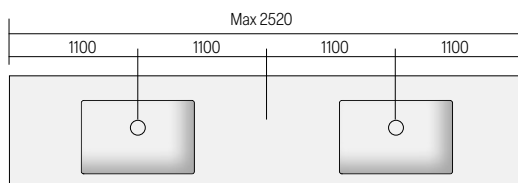

* Categoria M2 lunghezza massima 252 cm · Catégories M2 : longueur maximale de 252 cm.
Categories M2: maximum length 252 cm. · Kategorie M2, maximale Länge 252 cm.

Top con lavabo integrato · Top avec vasque intégrée
Top with build in washbasin · Waschtisch mit integriertem Waschbecken

46 cm

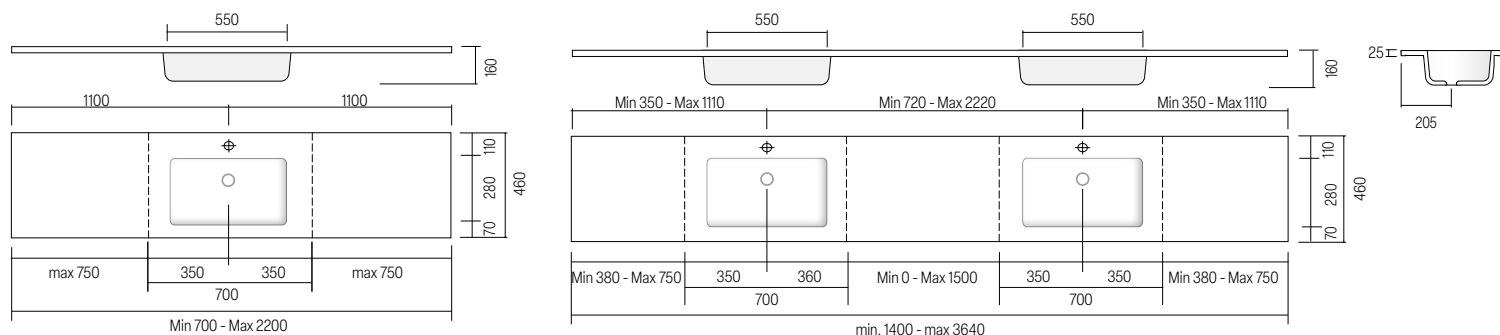

H	P	L	ART.	ME	M1	M2		
16	6 19/64	46	18 7/64	70 - 85	27 35/64 - 33 15/32	90401 MO		
				86 - 100	33 55/64 - 39 3/8	90402 MO		
				101 - 126	39 49/64 - 49 39/64	90403 MO		
				127 - 148	50 9/64 - 58 17/64	90404 MO		
				149 - 186	58 21/32 - 73 15/64	90405 MO		
				187 - 220	73 5/8 - 86 39/64	90406 MO		

Vasca singola
Evier simple
Single basin
Einzelnes Waschbecken

H	P	L	ART.	ME	M1	M2		
16	6 19/64	46	18 7/64	140 - 174	55 7/64 - 68 1/2	90411 MO		
				175 - 200	68 57/64 - 78 47/64	90412 MO		
				201 - 252	79 9/64 - 99 7/32	90413 MO		
				253 - 296	99 39/64 - 116 17/32	90414 MO		
				297 - 364	116 59/64 - 143 5/16	90415 MO		

Vasca doppia
Evier double
Double basin
Doppelwaschbecken

53 cm

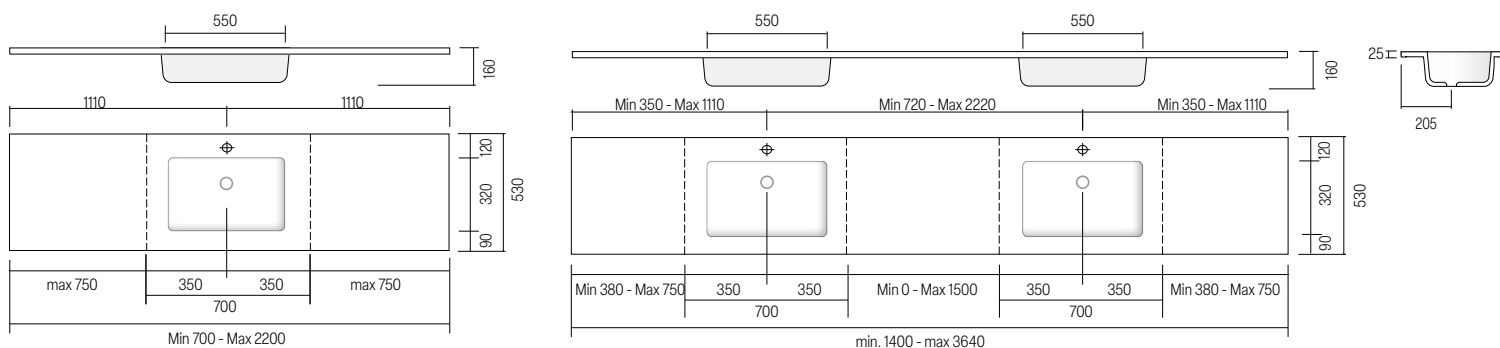

H	P	L	ART.	ME	M1	M2		
16	6 19/64	53	20 55/64	70 - 85	27 35/64 - 33 15/32	94020 MO		
				86 - 100	33 55/64 - 39 3/8	94021 MO		
				101 - 126	39 49/64 - 49 39/64	94022 MO		
				127 - 148	50 9/64 - 58 17/64	94023 MO		
				149 - 186	58 21/32 - 73 15/64	94024 MO		
				187 - 220	73 5/8 - 86 39/64	94025 MO		

Vasca singola
Evier simple
Single basin
Einzelnes Waschbecken

H	P	L	ART.	ME	M1	M2		
16	6 19/64	53	20 55/64	140 - 174	55 7/64 - 68 1/2	94120 MO		
				175 - 200	68 57/64 - 78 47/64	94121 MO		
				201 - 252	79 9/64 - 99 7/32	94122 MO		
				253 - 296	99 39/64 - 116 17/32	94123 MO		
				297 - 364	116 59/64 - 143 5/16	94124 MO		

Vasca doppia
Evier double
Double basin
Doppelwaschbecken

9403

Top con lavabo integrato · Top avec vasque intégrée
Top with build in washbasin · Waschtisch mit integriertem Waschbecken



Top con vasca integrata incasso totale in Monolith, senza foro troppo pieno tappo piletta in Monolith.
Versione destra o sinistra. Sifone consigliato art. S.SPA.01.
Specificare sempre la distanza tra il centro lavabo e gli estremi.

Plan avec vasque intégrée encastrement total en Monolith, sans trou trop plein bonde en Monolith.
Version droite ou gauche. Siphon recommandé art. S.SPA.01.
Spécifier toujours la distance entre le centre de la vasque et les extrémités.

Top with full built-in Monolith sink, with no overflow, with Monolith drain plug. Available as right or left.
Siphon recommended art. S.SPA.01.
Always state the distance between the centre of sink and the edge.

Waschtischplatte mit vollständig integriertem Becken aus Monolith, ohne Überlauf, Ventil aus Monolith.
Ausführung rechts oder links.
Empfohlener Siphon Art. S.SPA.01.
Immer den Abstand zwischen der Beckenmitte und den Außenrändern angeben.

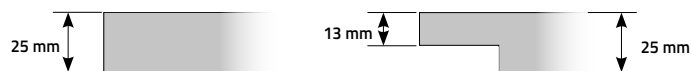

9440

Top con lavabo integrato · Top avec vasque intégrée Top with built in washbasin · Waschtisch mit integriertem Waschbecken

Top con vasca integrata incasso totale in Monolith, senza foro troppo pieno tappo piletta in Monolith. Versione destra, sinistra. Sifone consigliato art. S.SPA.01.

Specificare sempre la distanza tra il centro lavabo e gli estremi.

Plan avec vasque intégrée encastré total en Monolith, sans trou trop plein bonde en Monolith. Version droite, gauche. Siphon recommandé art. S.SPA.01.

Spécifier toujours la distance entre le centre de la vasque et les extrémités.

Top with full built-in Monolith sink, with no overflow, with Monolith drain plug. Available as right or left. Siphon recommended art. S.SPA.01.

Always state the distance between the centre of sink and the edge.

Waschtischplatte mit vollständig integriertem Becken aus Monolith, ohne Überlauf, Ventil aus Monolith. Ausführung rechts oder links. Empfohlener Siphon Art. S.SPA.01.

Immer den Abstand zwischen der Beckenmitte und den Außenrändern angeben.

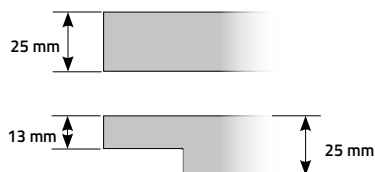

Top con lavabo integrato · Top avec vasque intégrée
 Top with build in washbasin · Waschtisch mit integriertem Waschbecken

53 cm

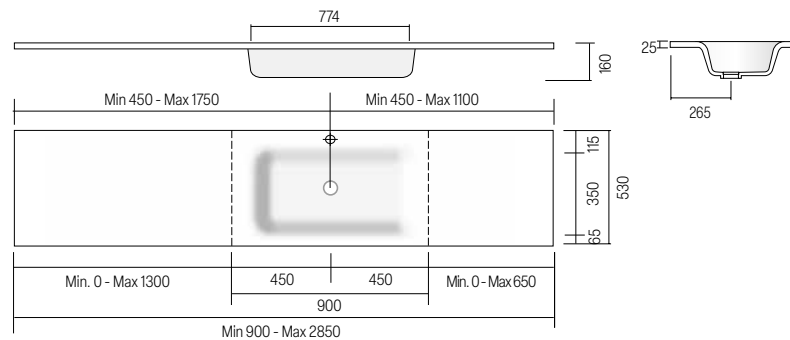

H	P	L	ART.	ME	M1	M2
16	6 19/64	53	20 55/64	90 - 100	35 7/16 - 39 3/8	9440 MO
				101 - 126	39 49/64 - 49 39/64	94401 MO
				127 - 148	50 9/16 - 58 17/64	94402 MO
				149 - 186	58 21/32 - 73 15/64	94407 MO
				187 - 200	73 5/8 - 78 47/64	94410 MO
				201 - 226	79 1/8 - 88 31/32	94411 MO
				227 - 285	89 3/8 - 112 13/64	94409 MO

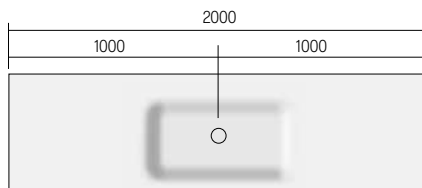

* Categoria M2 lunghezza massima 200 cm · Catégories M2 : longueur maximale de 200 cm.
 Categories M2: maximum length 200 cm. · Kategorie M2, maximale Länge 200 cm.

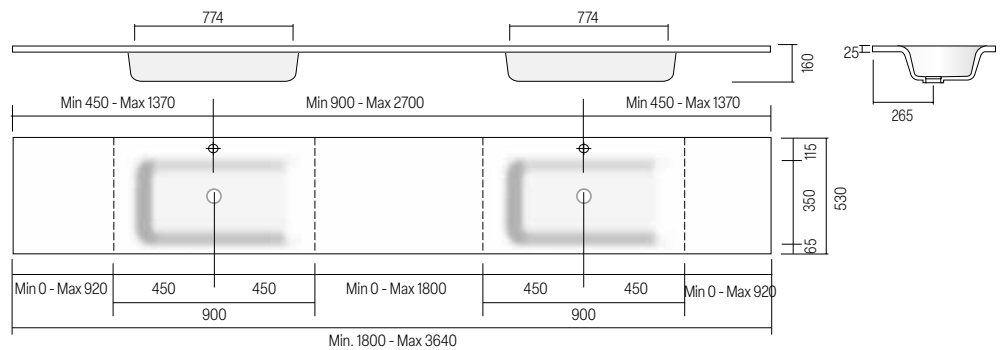

H	P	L	ART.	ME	M1	M2
16	6 19/64	53	20 55/64	180 - 200	70 55/64 - 78 47/64	94403 MO
				201 - 252	79 9/64 - 99 7/32	94404 MO
				253 - 296	99 39/64 - 116 17/32	94405 MO
				297 - 364	116 59/64 - 143 5/16	94406 MO

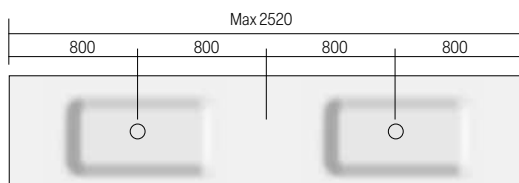

* Categoria M2 lunghezza massima 252 cm · Catégories M2 : longueur maximale de 252 cm.
 Categories M2: maximum length 252 cm. · Kategorie M2, maximale Länge 252 cm.

9434

Top con lavabo integrato · Top avec vasque intégrée
Top with build in washbasin · Waschtisch mit integriertem Waschbecken

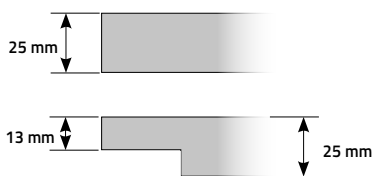

Top con vasca integrata incasso totale in Monolith, senza foro troppo pieno, tappo piletta in Monolith. Versione destra, sinistra. Sifone consigliato art. S.SPA.01.

Specificare sempre la distanza tra il centro lavabo e gli estremi.

Plan avec vasque intégrée encastrement total en Monolith, sans trou trop plein bonde en Monolith. Version droite, gauche. Siphon recommandé art. S.SPA.01.

Spécifier toujours la distance entre le centre de la vasque et les extrémités.

Top with full built-in Monolith sink, with no overflow, with Monolith drain plug. Available as right or left.

Siphon recommended art. S.SPA.01.

Always state the distance between the centre of sink and the edge.

Waschtischplatte mit vollständig integriertem Becken aus Monolith, ohne Überlauf, Ventil aus Monolith. Ausführung rechts oder links. Empfohlener Siphon Art. S.SPA.01.

Immer den Abstand zwischen der Beckenmitte und den Außenrändern angeben.

Top con lavabo integrato · Top avec vasque intégrée
 Top with build in washbasin · Waschtisch mit integriertem Waschbecken

53 cm

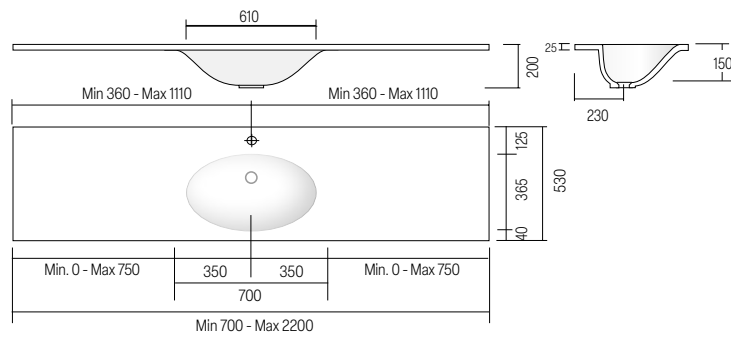

H	P	L	ART.	ME	M1	M2		
20	7 7/8	53	20 55/64	70 - 85	27 35/64 - 33 15/32	9434 MO		
				86 - 100	33 55/64 - 39 3/8	94341 MO		
				101 - 126	39 49/64 - 49 39/64	94342 MO		
				127 - 148	50 9/16 - 58 17/64	94343 MO		
				149 - 186	58 21/32 - 73 15/64	94344 MO		
				187 - 220	73 5/8 - 86 39/64	94348 MO		

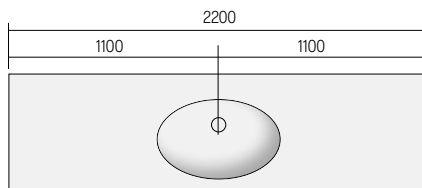

* Categoria M2 lunghezza massima 220 cm · Catégories M2 : longueur maximale de 220 cm.
 Categories M2: maximum length 220 cm. · Kategorie M2, maximale Länge 220 cm.

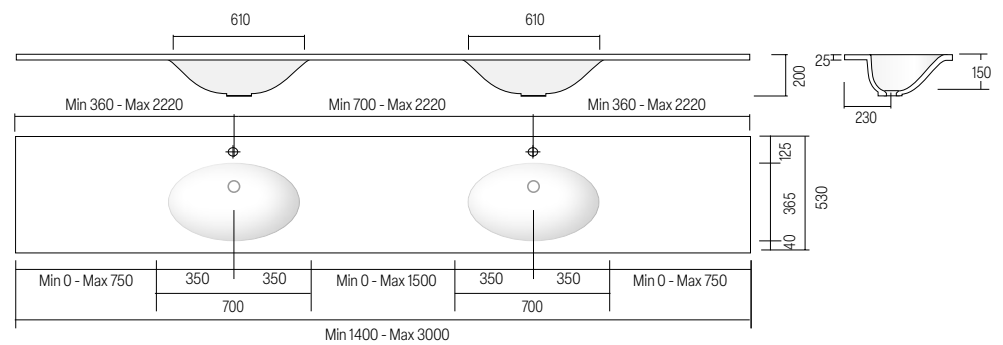

H	P	L	ART.	ME	M1	M2
20	7 7/8	53	20 55/64	140 - 174	56 11/16 - 68 1/2	94340 MO
				175 - 200	68 57/64 - 78 47/64	94345 MO
				201 - 252	79 9/64 - 99 7/32	94346 MO
				253 - 300	99 39/64 - 118 7/64	94347 MO

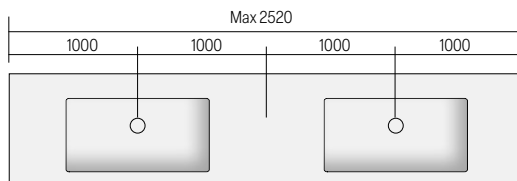

* Categoria M2 lunghezza massima 252 cm · Catégories M2 : longueur maximale de 252 cm.
 Categories M2: maximum length 252 cm. · Kategorie M2, maximale Länge 252 cm.

TOP, MENSOLE PORTA LAVABO
E ACCESSORI

TOP, ÉTAGÈRES LAVABO ET ACCESSOIRES

TOP, SINK SHELVES AND ACCESSORIES

TOP, WASCHBECKENREGALE UND ZUBEHÖRE

Monolith





I top in Monolith sono disponibili in 2 spessori: 2 cm e 2,5 cm. In base al modello di mobile il bordo può essere lavorato per risultare visibile solo in parte (14 mm circa) mantenendo comunque tutto lo spessore originale. È possibile realizzare top tono su tono con il colore del mobile, sia per quanto riguarda i colori standard sia per eventuali colori a richiesta. Differenze di colore si possono riscontrare tra le laccature e il Monolith dovute alla diversa composizione dei materiali. In questi casi viene allineato il colore della laccatura a quello del Monolith.



Les plan en Monolith sont disponibles en 2 épaisseurs: 2 cm et 2,5 cm. Selon le modèle de meuble, le bord peut être travaillé pour n'être que partiellement visible (environ 14 mm) tout en conservant toute l'épaisseur d'origine. Il est possible de créer des plan ton sur ton avec la couleur du meuble, aussi bien pour les couleurs standard que pour toutes les couleurs sur demande. Des différences de couleur peuvent être trouvées entre les laques et Monolith en raison de la composition différente des matériaux. Dans ces cas, la couleur de la laque est alignée sur celle du Monolith.

Monolith tops are available in 2 thicknesses 2 or 2,5 cm. Depending on the furniture model, the edge can be worked to be only partially visible (about 14 mm) while maintaining all the original thickness. It is possible to create tone-on-tone tops with the color of the cabinet, both for standard colors and for any colors on request. Differences in color can be found between the lacquers and Monolith due to the different composition of the materials. In these cases the lacquer color is aligned to that of the Monolith.

Monolithplatten sind in 2 Stärken erhältlich 2 und 2,5 cm. Je nach Möbelmodell kann die Kante so bearbeitet werden, dass sie nur teilweise sichtbar ist (ca. 14 mm), wobei die gesamte ursprüngliche Dicke erhalten bleibt. Es ist möglich, Ton-in-Ton-Tops mit der Farbe des Gehäuses zu erstellen, sowohl für Standardfarben als auch für alle Farben auf Anfrage. Aufgrund der unterschiedlichen Zusammensetzung der Materialien können Farbunterschiede zwischen den Lacken und dem Monolithen festgestellt werden. In diesen Fällen ist die Lackfarbe an der des Monolithen ausgerichtet.

Profondità - Profondeur - Deep - Tiefe cm			
Wall / Wave	Air	Living Evolution	STK Nordic - XL - XS - S40 - C28 - Hi-Tech - Modern - Zero15 - Zero Stone
			
40	40	41	41
45	46	46	46
52	53	53	53

Top porta lavabo · Top pour lavabo Washbasin top · Waschtischplatte

Top in Monolith per lavabi da appoggio, lung. max 300 cm spessore cm 2 o 2,5. Bordo A, B, o C allo stesso prezzo. Foro per lavabo in appoggio Casabath compreso nel prezzo.

Per la realizzazione di fori per lavabi di altre aziende è richiesto l'invio dello schema tecnico di installazione e dima di taglio ed è prevista una maggiorazione di 105 punti che comprende anche la lavorazione per un secondo lavabo.

Profondità 68 cm per composizioni che prevedano la base porta lavatrice.

Top en Monolith pour lavabos d'appui, longueur max 300cm, 2 ou 2,5 cm d'épaisseur. Bord A, B ou C au même prix. Le trou pour le lavabo à poser Casabath est inclus dans le prix.

Pour la réalisation de trous pour des lavabos d'autres entreprises, il faut envoyer le schéma technique d'installation et le gabarit de coupe. Un supplément de 105 points est requis, qui comprend également l'usinage pour un deuxième lavabo.

Profondeur 68 cm pour les compositions qui ont une base porte machine à laver.

Monolith top for supporting washbasins, max 300cm 2 or 2.5 cm thick. Edge A, B, or C at the same price. Casabath countertop sink hole included in the price.

For drilling holes for other companies' washbasins, the technical installation diagram and cutting template are to be sent. An additional charge of 105 points is requested, this charge already includes a second drill when needed.

Depth 68cm for compositions that includes washing machine cabinets.

Top aus Monolith für Aufsatz-Waschbecken, maximale Länge 300 cm, 2 oder 2,5 cm dick. Kante A, B oder C zum gleichen Preis. Loch für Casabath-Aufsatzwaschbecken im Preis inbegriffen.

Für das Bohren von Löchern für Waschbecken anderer Unternehmen ist die Übermittlung des technischen Installationsschemas und der Schneideschablone erforderlich und es ist ein Aufschlag von 105 Punkten vorgesehen, der auch die Bearbeitung eines zweiten Waschbeckens umfasst.

Tiefe 68cm für Kompositionen mit Waschmaschinenschränken.

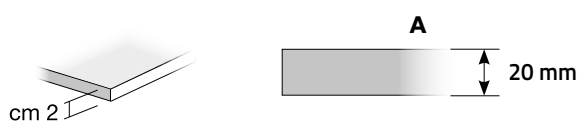

Prezzo al metro lineare

Prix au mètre linéaire · Price by linear metre - Preis pro Laufmeter

H	P	L	ART.	ME	M1	M2
2	0 2 ⁵ / ₃₂	40 - 41 15 3 ³ / ₄ - 16 9 ⁶ / ₄	72 - 300 28 1 ¹ / ₃₂ - 118 7 ⁷ / ₆₄	9112 MO		
	46	18 7 ⁷ / ₆₄	72 - 300 28 1 ¹ / ₃₂ - 118 7 ⁷ / ₆₄	91121 MO		
	53	20 5 ⁵ / ₆₄	72 - 300 28 1 ¹ / ₃₂ - 118 7 ⁷ / ₆₄	91122 MO		
	68	26 4 ⁹ / ₆₄	72 - 300 28 1 ¹ / ₃₂ - 118 7 ⁷ / ₆₄	91123 MO		

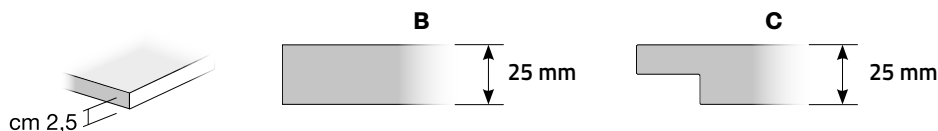

Prezzo al metro lineare

Prix au mètre linéaire · Price by linear metre - Preis pro Laufmeter

H	P	L	ART.	ME	M1	M2
2,5	0 6 ³ / ₆₄	40 - 41 15 3 ³ / ₄ - 16 9 ⁶ / ₄	72 - 300 28 1 ¹ / ₃₂ - 118 7 ⁷ / ₆₄	9122 MO		
	46	18 7 ⁷ / ₆₄	72 - 300 28 1 ¹ / ₃₂ - 118 7 ⁷ / ₆₄	91221 MO		
	53	20 5 ⁵ / ₆₄	72 - 300 28 1 ¹ / ₃₂ - 118 7 ⁷ / ₆₄	91222 MO		
	68	26 4 ⁹ / ₆₄	72 - 300 28 1 ¹ / ₃₂ - 118 7 ⁷ / ₆₄	91223 MO		

Monolith

Alzate in Monolith per top. Rubinetteria esclusa. (Per predisposizione miscelatore allegare scheda tecnica del rubinetto).
 Le alzate possono essere installate come un normale rivestimento o in appoggio su uno già esistente, possono proteggere la parete solo in prossimità del lavabo, rivestirla completamente oppure abbinata a boiserie in legno.
 Oltre ai fori per la rubinetteria è possibile predisporre fori per prese elettriche, ecc.
 Fissaggio alla parete come un normale rivestimento con ULTRABOND 2K Mapei, Mapeflex MS45 Mapei, prodotti equivalenti o sigillanti polimerici MS.



Elevée en Monolith pour le plan. Robinetterie exclue. Pour la prédisposition du mitigeur envoyer le dessin technique du robinet.
 Les crédences peuvent être installées comme un revêtement normal ou à poser sur un revêtement existant, elles peuvent protéger le mur uniquement près du lavabo, le recouvrir complètement ou être combinées avec des panneaux en bois. En plus aux trous pour les robinets, il est possible de préparer des trous pour les prises électriques, etc.
 Fixation au mur comme un revêtement avec ULTRABOND 2K Mapei, Mapeflex MS45 Mapei, des produits équivalents ou scellants polymères MS.

Backsplash in Monolith for top. Mixer is not included. (In case of mixer predisposition, please attach the corresponding technical datasheet).
 The backsplashes can be installed as a normal covering or resting on an existing one, they can protect the wall only near the sink, cover it completely or combined with wooden paneling.
 In addition to tap holes, holes can be provided for electrical sockets, etc.
 Wall fixing is similar to the tile fixing with ULTRABOND 2K Mapei, Mapeflex MS45 Mapei, similar products or polymeric sealants MS.

Rückwand aus Monolith für Tops. Armatur ist nicht enthalten. (Für die Hahnlochbohrung bitte geben Sie ein technisches Datenblatt des Hahns an). Zusätzlich zu den Löchern für die Wasserhähne, Löcher für Steckdosen usw. Die Aufkantungen können als normale Abdeckung installiert werden oder auf einer vorhandenen aufliegen. Sie können die Wand nur in der Nähe des Waschbeckens schützen, vollständig abdecken oder mit Holzvertäfelungen wie auf dem Foto oben kombiniert werden.
 Die Wandmontage ähnelt der Fliesenbefestigung mit dem ULTRABOND 2K Mapei, Mapeflex MS45 Mapei, ähnliche Produkte oder Polymerversiegelungen MS.

Per grandi superfici, richiedere preventivo in azienda.
Pour les grandes surfaces, vous devez nous demander un devis
For large surfaces, request a quote from the company.
Fordern Sie für große Flächen ein Angebot des Unternehmens an.

Importo minimo fatturabile: 100 punti
Montant minimum facturable: 100 points
Minimum chargeable amount: 100 points
Mindestabrechnungsbetrag: 100 Punkte

Prezzo al metro lineare

Prix au mètre linéaire · Price by linear metre · Preis proLaufmeter

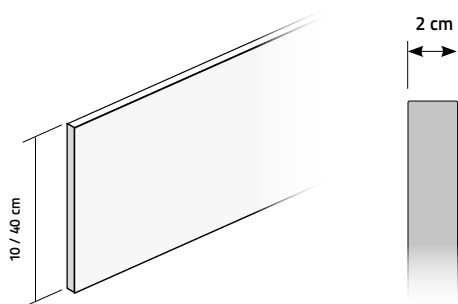

P	H	L	ART.	ME	M1	M2
2	0 25/32	10 3 15/16	60 - 300	23 5/8 - 118 7/64	9001	AMN
2	0 25/32	40 15 3/4	60 - 300	23 5/8 - 118 7/64	9002	AMN

Monolith

Mensola per lavabi da appoggio. Le mensole sono fornite complete di staffe di sostegno. Il numero e il tipo di staffa varia in base alla lunghezza della mensola, al suo spessore e al numero dei lavabi in appoggio.

Per la realizzazione di fori per lavabi di altre aziende è richiesto l'invio dello schema tecnico di installazione e della dima di taglio ed è prevista una maggiorazione di 105 punti che comprende anche la lavorazione per un secondo lavabo.



Étagères en Monolith pour vasque à poser. Les étagères en Monolith sont livrées complètes avec des supports. Le nombre et le type de support varient en fonction de la longueur de l'étagère, de son épaisseur et du nombre de vasques à poser.

Pour la réalisation de trous pour des lavabos d'autres entreprises, il faut envoyer le schéma technique d'installation et le gabarit de coupe. Un supplément de 105 points est requis, qui comprend également l'usinage pour un deuxième lavabo.

Monolith shelf for countertop washbasins. The Monolith shelves are supplied complete with support brackets. The number and type of bracket varies according to the length of the shelf, its thickness and the number of countertop washbasins.

For drilling holes for other companies' washbasins, the technical installation diagram and cutting template are to be sent. An additional charge of 105 points is requested, this charge already includes a second drill when needed.

Monolith Tablar für Aufsatzwaschbecken. Die Monolith-Regale werden komplett mit Halterungen geliefert. Die Anzahl und Art der Halterung hängt von der Länge des Regals, seiner Dicke und der Anzahl der Waschtische ab. Für das Bohren von Löchern für Waschbecken anderer Unternehmen ist die Übermittlung des technischen Installationschemas und der Schneideschablone erforderlich und es ist ein Aufschlag von 105 Punkten vorgesehen, der auch die Bearbeitung eines zweiten Waschbeckens umfasst.

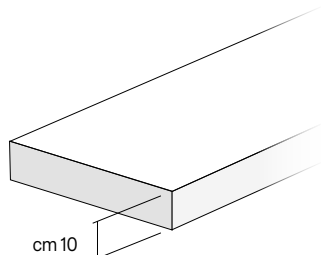

Importo minimo fatturabile: 1 metro
Montant minimum facturable: 1 metre
Minimum chargeable amount: 1 metre
Mindestabrechnungsbetrag: 1 Meter

Prezzo al metro lineare

Prix au mètre linéaire · Price by linear metre - Preis pro Laufmeter

H	P	L	ART.	ME	M1	M2
10	3 59/64	40	15 3/4	100 - 280 39 23/64 - 110 15/64	9130 MO	
		46	18 7/64	100 - 280 39 23/64 - 110 15/64	91301 MO	
		53	20 55/64	100 - 280 39 23/64 - 110 15/64	91302 MO	

Sifoni per lavabi in APPOGGIO SU MOBILE o TOP con LAVABO INTEGRATO

Siphons pour LAVABOS EN APPUI sur meuble ou PLAN AVEC LAVABO INTEGRE

Siphons for COUNTERTOP WASHBASINS or BUILT-IN WASHBASIN

Siphons für Aufsatzwaschbecken AUF MÖBEL ODER PLATTE mit INTEGRIERTEM WASCHECKEN

Lavabo in appoggio su mobile

Alcuni lavabi hanno nella parte in appoggio una maggiorazione dello spessore nella zona della piletta. Questa maggiorazione non influisce nell'altezza in vista del lavabo, ma modifica il punto dello scarico sulla parete abbassandolo di 1 cm.

Sommare il prezzo del sifone salva spazio per versione in appoggio su mobile.

Attenzione Per i mobili della collezione AIR con ante in vetro trasparente utilizzare sifone a scomparsa WA 43851 pagina 229 oppure 114.CCL90 pagina 230.

Lavabo sur étagère

Certains lavabos ont une épaisseur accrue au niveau de la bonde dans la partie repos. Cette augmentation n'affecte pas la hauteur visible du lavabo, mais modifie le point du drain sur le mur en l'abaissant de 1 cm.

Ajouter le prix du siphon gain de place pour la version lavabo à poser sur meuble.

Attention pour les meubles de la collection AIR avec portes en verre transparent utiliser le siphon caché WA 43851 page 229 ou 114.CCL90 page 230.

Countertop washbasin for washbasin cabinets

Some washbasins have an increase in thickness in the area of the drain in the resting part. This increase does not affect the visible height of the washbasin, but modifies the point of the drain on the wall by lowering it by 1 cm.

Please add the cost of the space-saving siphon for the countertop version.

Attention for the furniture of the AIR collection with transparent glass doors use retractable siphon WA 43851 page 229 or 114.CCL90 page 230.

Aufsatzwaschbecken für Waschbeckenschrank

Einige Waschbecken haben im Bereich des Abflusses im Ruheteil eine Zunahme der Dicke. Diese Erhöhung wirkt sich nicht auf die sichtbare Höhe des Waschbeckens aus, sondern verändert den Punkt des Abflusses an der Wand, indem er um 1 cm abgesenkt wird.

Bitte addieren Sie die Kosten für den Raumspar-Siphon für die Aufsatzversion.

Bei den Möbeln der AIR-Kollektion mit transparenten Glastüren wird der versenkbare Siphon WA 43851 Seite 229 oder 114.CCL90 Seite 230 verwendet.

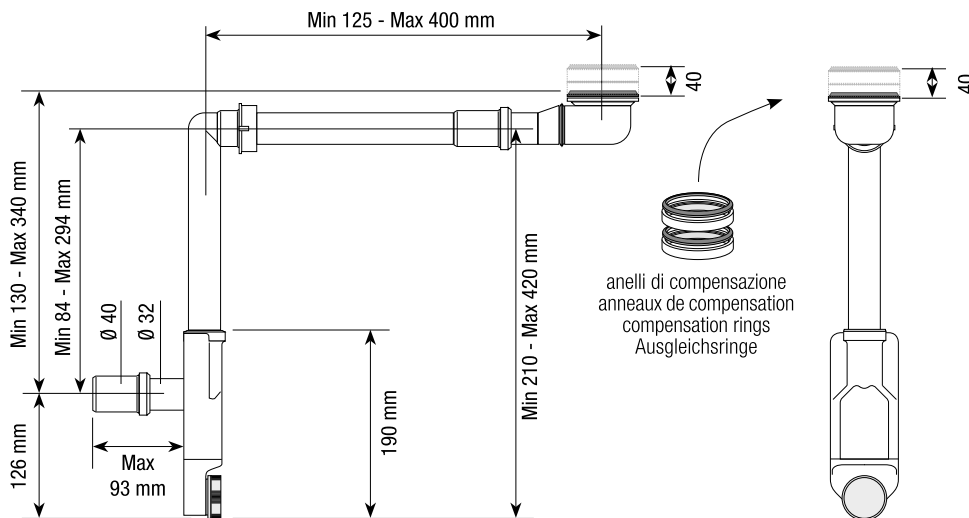

S.SPA. 01

Sifone salva spazio.
Siphon gain de place.
Space-saving siphon.
Platzsparender Siphon.

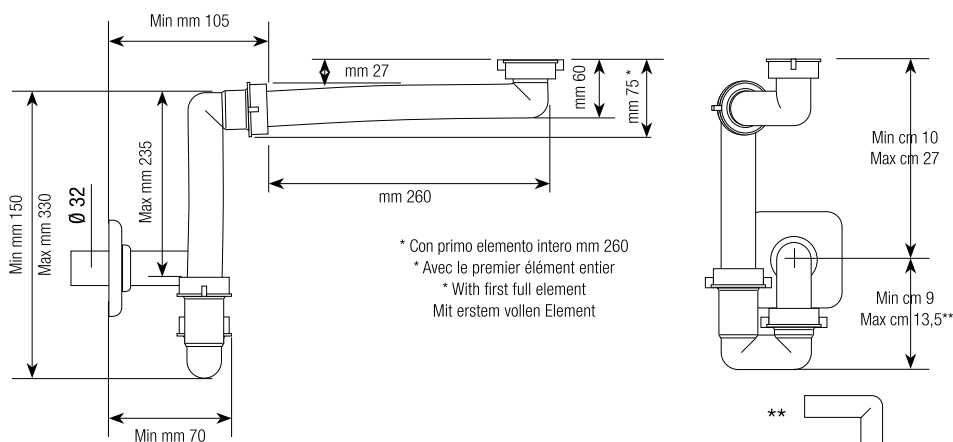

S.SPA. 02

Sifone salva spazio.
Siphon gain de place.
Space-saving siphon.
Platzsparender Siphon.

Sifoni per lavabi in APPOGGIO SU MOBILE o TOP con LAVABO INTEGRATO

Siphons pour LAVABOS EN APPUI sur meuble ou PLAN AVEC LAVABO INTEGRE

Siphons for COUNTERTOP WASHBASINS or BUILT-IN WASHBASIN

Siphons für Aufsatzwaschbecken AUF MÖBEL ODER PLATTE mit INTEGRIERTEM WASCHBECKEN

L'altezza massima dello scarico sulla parete si ottiene sottraendo all'altezza totale Y, l'altezza del lavabo X, 40 mm degli anelli di compensazione, 130 mm escursione minima del sifone. Sottraendo ancora 170 mm si ottiene l'altezza minima.

La hauteur maximale du drain sur le mur est obtenue en enlevant de la hauteur totale Y, la hauteur du lavabo X, 40 mm des anneaux de compensation, 130 mm d'excursion minimale du siphon. En enlevant encore à nouveau 170 mm, la hauteur minimale

The maximum height of the drain on the wall is obtained by subtracting from the total height Y, the height of the sink X, 40 mm of the compensation rings, 130 mm minimum excursion of the siphon. By subtracting 170 mm again, the minimum height is obtained.

Die maximale Höhe des Abflusses an der Wand ergibt sich durch Subtrahieren von der Gesamthöhe Y, der Höhe der Spüle X, 40 mm der Ausgleichsringe und einer minimalen Auslenkung des Siphons von 130 mm. Wenn sich andere 170mm subtrahiert, wird die minimale Höhe erhalten.

Lavabo base piatta
Vasque à fond plat
Flat base washbasin
Waschbecken mit flachem Boden

- Y** Altezza da terra · Hauteur du sol · Height from the ground · Höhe vom Boden
X Altezza lavabo · Hauteur lavabo · Height of the washbasin · Höhe des Waschbeckens
H Altezza scarico · Hauteur de décharge · Height of the drain · Höhe des Abflusses
H MAX = Y - X - 40 - 130 **H MIN = Y - X - 40 - 130 - 170**

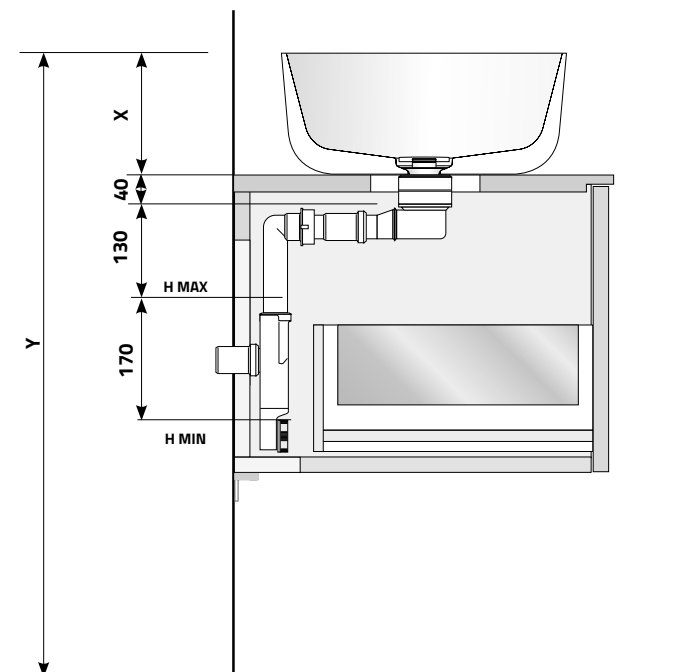

Lavabo base spessorata
Vasque à base épaisse
Thickened base washbasin
Waschbecken mit verdickter Basis

- Y** Altezza da terra · Hauteur du sol · Height from the ground · Höhe vom Boden
X Altezza lavabo · Hauteur lavabo · Height of the washbasin · Höhe des Waschbeckens
H Altezza scarico · Hauteur de décharge · Height of the drain · Höhe des Abflusses
H MAX = Y - X - 10 - 40 - 130 **H MIN = Y - X - 10 - 40 - 130 - 170**

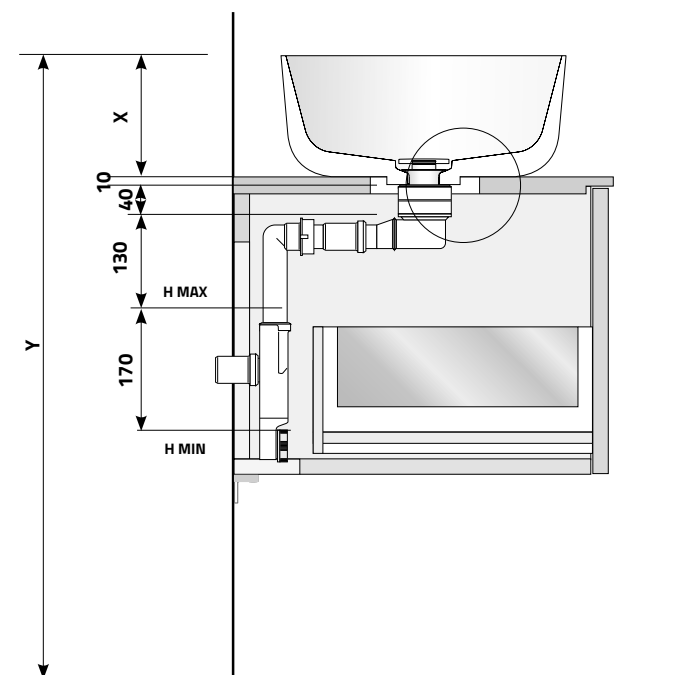
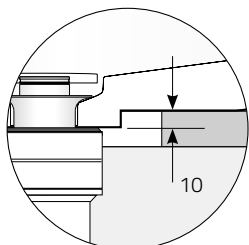

Informazioni tecniche

Informations techniques

Technical Information

Technische Informationen

H 26,7
10 ³³/₆₄

H 30
11 ¹³/₁₆

Lavabo in appoggio su base con cassetto. In abbinamento al sifone S.SPA01 o S.SPA02. **Lo schema è calcolato con un lavabo H 17 cm e un'altezza complessiva da terra di 87 cm.**

Lavabo à poser sur base avec tiroir. En combinaison avec syphon S.SPA01 ou S.SPA02. **Le schéma ci-contre est calculé pour un lavabo de 17 cm de hauteur pour une hauteur totale à 87 cm du sol.**

Countertop washbasin on base with drawer. In combination with the lowered siphon S.SPA01 or S.SPA02. **The scheme on the side is calculated with a sink H 17 cm and a total height from the ground of 87 cm.**

Aufstanzwaschbecken auf Bases mit Schublade. In Kombination mit dem Siphon S.SPA01 oder S.SPA02. **Das Schema an der Seite wird mit einer Spüle H 17 cm und einer Gesamthöhe vom Boden von 87 cm berechnet.**

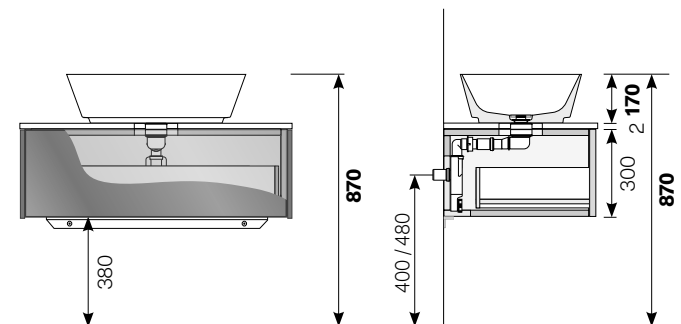

Lavabo incasso totale su base con cassetto. In abbinamento al sifone S.SPA01 o S.SPA02. **Lo schema è calcolato con un lavabo H 17 cm e un'altezza complessiva da terra di 87 cm.**

Lavabo à encastrement total sur base avec tiroir. En combinaison avec syphon S.SPA01 ou S.SPA02. **Le schéma ci-contre est calculé pour un lavabo de 17 cm de hauteur pour une hauteur totale à 87 cm du sol.**

Total built-in washbasin on base with drawer. In combination with the lowered siphon S.SPA01 or S.SPA02. **The scheme on the side is calculated with a sink H 17 cm and a total height from the ground of 87 cm.**

Total eingebautes Waschbecken auf Basis mit Schublade. In Kombination mit dem Siphon S.SPA01 oder S.SPA02. **Das Schema an der Seite wird mit einer Spüle H 17 cm und einer Gesamthöhe vom Boden von 87 cm berechnet.**

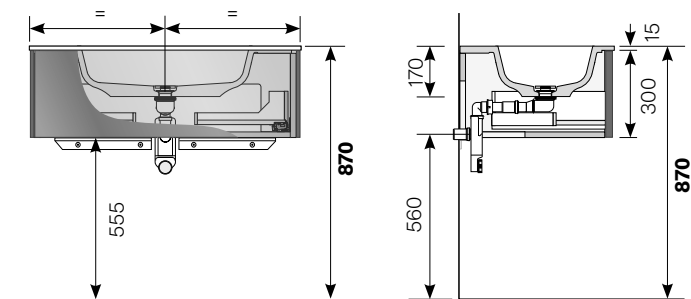

H 39,3
15 ¹⁵/₃₂

H 40
15 ³/₄

Lavabo in appoggio su base con cassetto. In abbinamento al sifone S.SPA01 o S.SPA02. **Lo schema è calcolato con un lavabo H 17 cm e un'altezza complessiva da terra di 87 cm.**

Lavabo à poser sur base avec tiroir. En combinaison avec syphon S.SPA01 ou S.SPA02. **Le schéma ci-contre est calculé pour un lavabo de 17 cm de hauteur pour une hauteur totale à 87 cm du sol.**

Countertop washbasin on base with drawer. In combination with the lowered siphon S.SPA01 or S.SPA02. **The scheme on the side is calculated with a sink H 17 cm and a total height from the ground of 87 cm.**

Aufstanzwaschbecken auf Basis mit Schublade. In Kombination mit dem Siphon S.SPA01 oder S.SPA02. **Das Schema an der Seite wird mit einer Spüle H 17 cm und einer Gesamthöhe vom Boden von 87 cm berechnet.**

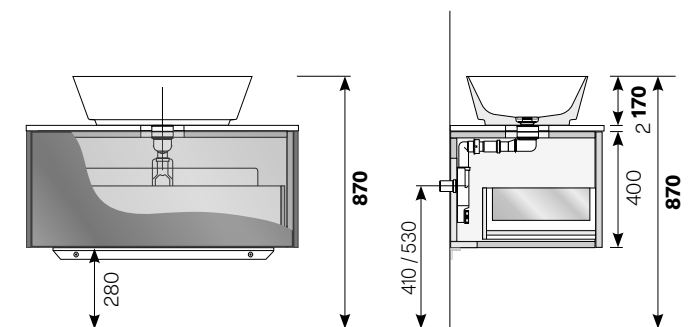

Lavabo incasso totale su base con cassetto. In abbinamento al sifone S.SPA01 o S.SPA02. **Lo schema è calcolato con un lavabo H 17 cm e un'altezza complessiva da terra di 87 cm.**

Lavabo à encastrement total sur base avec tiroir. En combinaison avec syphon S.SPA01 ou S.SPA02. **Le schéma ci-contre est calculé pour un lavabo de 17 cm de hauteur pour une hauteur totale à 87 cm du sol.**

Total built-in washbasin on base with drawer. In combination with the lowered siphon S.SPA01 or S.SPA02. **The scheme on the side is calculated with a sink H 17 cm and a total height from the ground of 87 cm.**

Total eingebautes Waschbecken auf Basis mit Schublade. In Kombination mit dem Siphon S.SPA01 oder S.SPA02. **Das Schema an der Seite wird mit einer Spüle H 17 cm und einer Gesamthöhe vom Boden von 87 cm berechnet.**

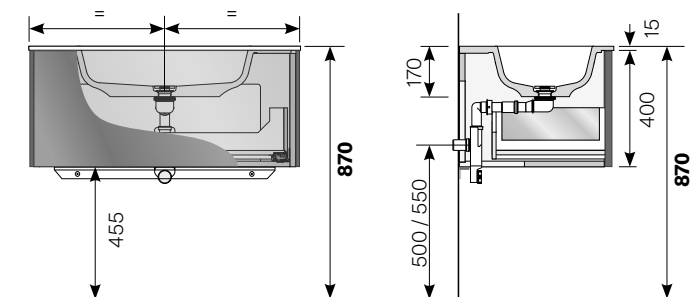

Informazioni tecniche

Informations techniques

Technical Information

Technische Informationen

H 50
19^{11/16}

H 51,9
20^{7/16}

Lavabo in appoggio su base con cassetto. In abbinamento al sifone S.SPA01 o S.SPA02. **Lo schema è calcolato con un lavabo H 17 cm e un'altezza complessiva da terra di 87 cm.**

Lavabo à poser sur base avec tiroir. En combinaison avec syphon S.SPA01 ou S.SPA02. **Le schéma ci-contre est calculé pour un lavabo de 17 cm de hauteur pour une hauteur totale à 87 cm du sol.**

Countertop washbasin on base with drawer. In combination with the lowered siphon S.SPA01 or S.SPA02. **The scheme on the side is calculated with a sink H 17 cm and a total height from the ground of 87 cm.**

Aufstanzwaschbecken auf Bases mit Schublade. In Kombination mit dem Siphon S.SPA01 oder S.SPA02. **Das Schema an der Seite wird mit einer Spüle H 17 cm und einer Gesamthöhe vom Boden von 87 cm berechnet.**

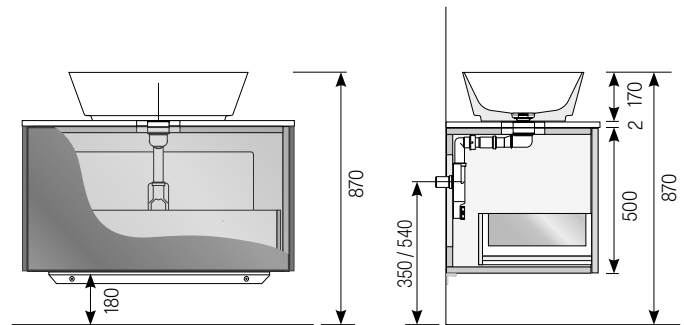

Lavabo incasso totale su base con cassetto. In abbinamento al sifone S.SPA01 o S.SPA02. **Lo schema è calcolato con un lavabo H 17 cm e un'altezza complessiva da terra di 87 cm.**

Lavabo à encastrement total sur base avec tiroir. En combinaison avec syphon S.SPA01 ou S.SPA02. **Le schéma ci-contre est calculé pour un lavabo de 17 cm de hauteur pour une hauteur totale à 87 cm du sol.**

Total built-in washbasin on base with drawer. In combination with the lowered siphon S.SPA01 or S.SPA02. **The scheme on the side is calculated with a sink H 17 cm and a total height from the ground of 87 cm.**

Total eingebautes Waschbecken auf Basis mit Schublade. In Kombination mit dem Siphon S.SPA01 oder S.SPA02. **Das Schema an der Seite wird mit einer Spüle H 17 cm und einer Gesamthöhe vom Boden von 87 cm berechnet.**

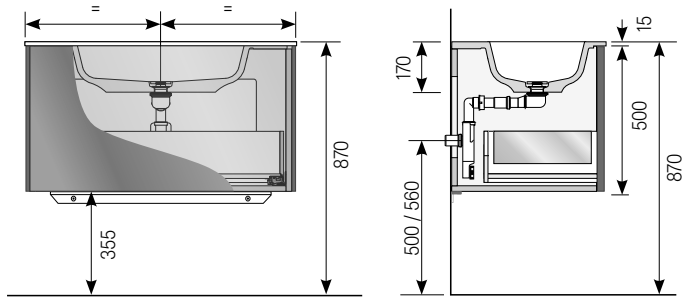

H 60
23^{5/8}

H 70
27^{9/16}

H 80
31^{1/2}

Lavabo in appoggio su base con cassetto. In abbinamento al sifone S.SPA01 o S.SPA02. **Lo schema è calcolato con un lavabo H 17 cm e un'altezza complessiva da terra di 87 cm.**

Lavabo à poser sur base avec tiroir. En combinaison avec syphon S.SPA01 ou S.SPA02. **Le schéma ci-contre est calculé pour un lavabo de 17 cm de hauteur pour une hauteur totale à 87 cm du sol.**

Countertop washbasin on base with drawer. In combination with the lowered siphon S.SPA01 or S.SPA02. **The scheme on the side is calculated with a sink H 17 cm and a total height from the ground of 87 cm.**

Aufstanzwaschbecken auf Basis mit Schubladen. In Kombination mit dem Siphon S.SPA01 oder S.SPA02. **Das Schema an der Seite wird mit einer Spüle H 17 cm und einer Gesamthöhe vom Boden von 87 cm berechnet.**

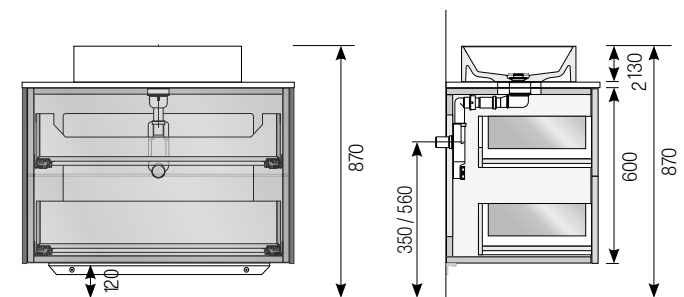

Lavabo incasso totale su base con cassetto. In abbinamento al sifone S.SPA01 o S.SPA02. **Lo schema è calcolato con un lavabo H 17 cm e un'altezza complessiva da terra di 87 cm.**

Lavabo à encastrement total sur base avec tiroir. En combinaison avec syphon S.SPA01 ou S.SPA02. **Le schéma ci-contre est calculé pour un lavabo de 17 cm de hauteur pour une hauteur totale à 87 cm du sol.**

Total built-in washbasin on base with drawer. In combination with the lowered siphon S.SPA01 or S.SPA02. **The scheme on the side is calculated with a sink H 17 cm and a total height from the ground of 87 cm.**

Total eingebautes Waschbecken auf Basis mit Schubladen. In Kombination mit dem Siphon S.SPA01 oder S.SPA02. **Das Schema an der Seite wird mit einer Spüle H 17 cm und einer Gesamthöhe vom Boden von 87 cm berechnet.**

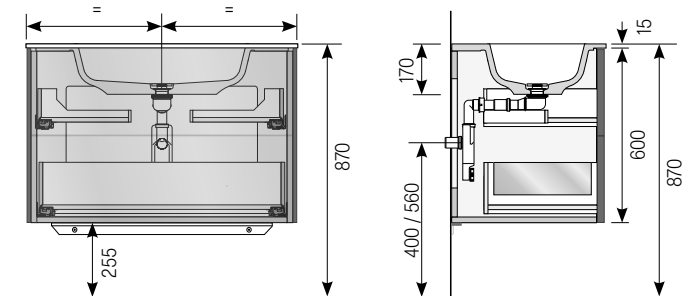

Sifoni per lavabo in APPOGGIO SU MENSOLA

Siphons pour LAVABOS EN APPUI SUR ETAGERE

Siphons for COUNTERTOP WASHBASINS ON SHELF

Siphons für AUFSATZWASCHBECKEN AUF REGAL

Lavabo in appoggio su mensola

La base di appoggio dei lavabi è rettificata e quindi possono essere fissati al top con un sottile filo di silicone.

Alcuni lavabi hanno nella parte in appoggio una maggiorazione dello spessore nella zona della piletta. Questa maggiorazione non influisce nell'altezza in vista del lavabo, ma modifica il punto dello scarico sulla parete abbassandolo di 1 cm.

Per calcolare la posizione dello scarico, considerare sempre l'altezza totale del lavabo.

Per l'installazione in appoggio su mensola è consigliato l'utilizzo del sifone WA 43851.

Lavabo sur étagère

La base de support des lavabos est rectifiée et peut donc être fixée au dessus avec un mince fil de silicone.

Certains lavabos ont une épaisseur accrue au niveau de la bonde. Cette augmentation n'affecte pas la hauteur visible du lavabo, mais modifie le point du drain sur le mur en l'abaissant de 1 cm.

Pour calculer la position du vidage, tenez toujours compte de la hauteur totale du lavabo.

Pour une installation sur une étagère, l'utilisation du siphon WA 43851 est recommandée.

Countertop washbasin for shelves

The support base of the washbasins is flattened and therefore they can be fixed to the top with a thin silicone wire.

Some washbasins have an increase in thickness in the area of the drain in the resting part. This increase does not affect the visible height of the sink, but modifies the point of the drain on the wall by lowering it by 1 cm.

To calculate the position of the drain, always consider the total height of the sink.

For installation on a shelf, is recommended the use of the siphon WA 43851.

Aufsatzwaschbecken für Regale

Die Stützbasis der Waschbecken ist flach und kann daher mit einem dünnen Silikonraht oben befestigt werden.

Einige Waschbecken haben im Bereich des Abflusses im Ruheteil eine Zunahme der Dicke. Diese Erhöhung wirkt sich nicht auf die sichtbare Höhe des Spülbeckens aus, sondern verändert den Punkt des Abflusses an der Wand, indem er um 1 cm abgesenkt wird.

Berücksichtigen Sie bei der Berechnung der Position des Abflusses immer die Gesamthöhe der Spüle.

Für die Installation in einem Regal wird die Verwendung des Siphons WA 43851 empfohlen.

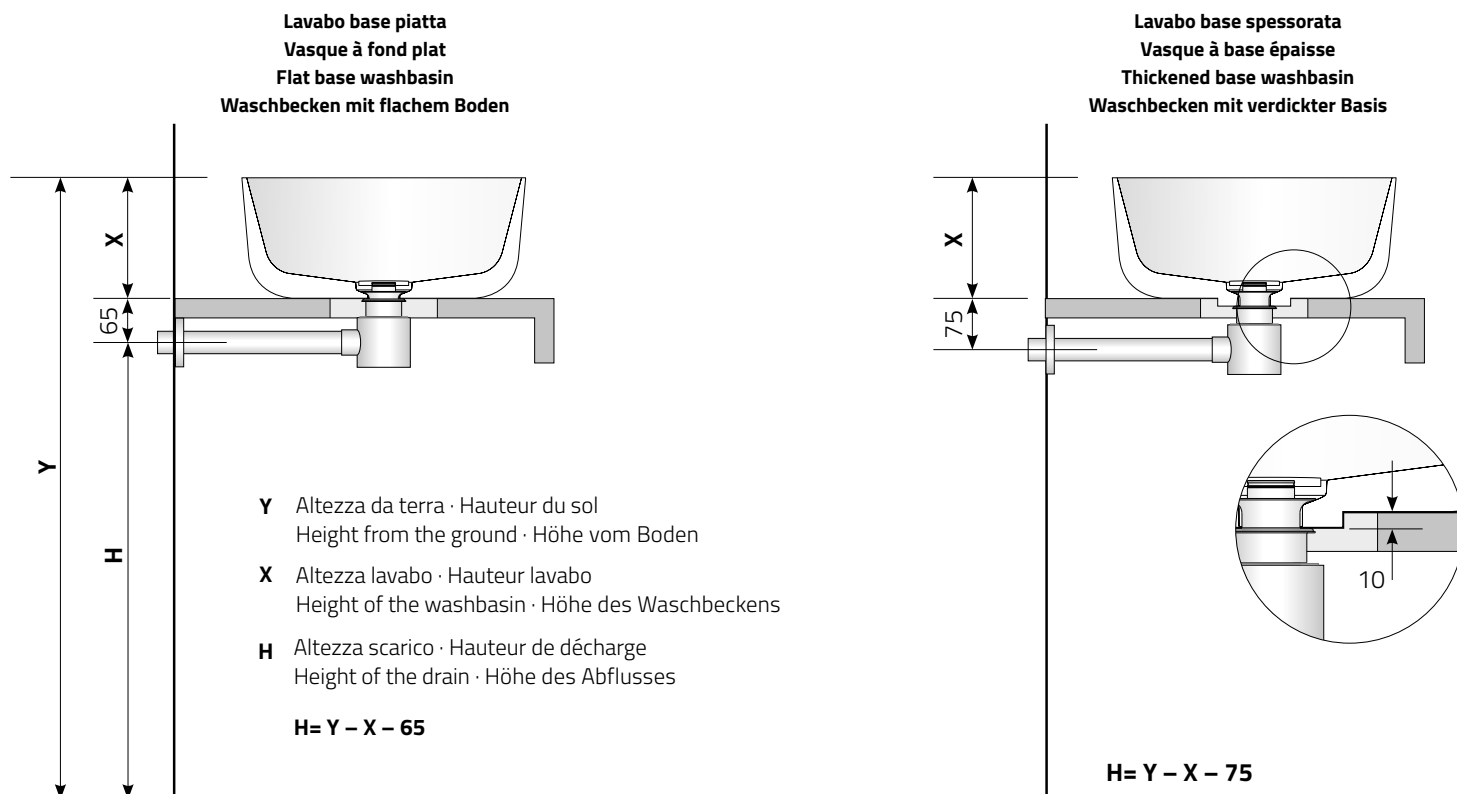

Sifoni per lavabo in APPOGGIO SU MENSOLA
Siphons pour LAVABOS EN APPUI SUR ETAGERE
Siphons for COUNTERTOP WASHBASINS ON SHELF
Siphons für AUFSATZWASCHBECKEN AUF REGAL



Sifone a scomparsa in inox satinato
 Siphon escamotable en acier inoxydable satiné
 Retractable siphon in satin-finish stainless steel
 Versenkbarer Siphon aus satiniertem Edelstahl

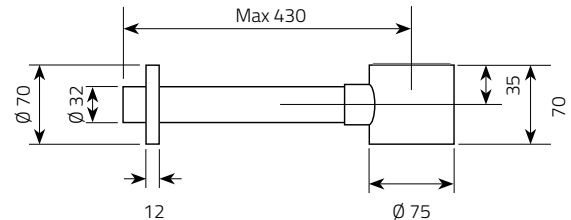

ART.
WA 43851

Posizione sifone WA 43851 con lavabo H17 cm
 Calcolando l'altezza del top a 87 cm - 17 - 6,5 = **63,5 / 63 cm**

Position de tuyau WA 43851 avec lavabo H17 cm
 Si le dessus a une hauteur de 87 cm - 17 - 6,5 = **63,5 / 63 cm**

Position of pipe WA 43851 with washbasin H17 cm
 If the top is 87 cm - 17 - 6,5 = **63,5 / 63 cm**

Position des Siphons WA 43851 bei Waschbecken H17
 Befindet sich die Waschtischplatte in einer Höhe von 87 cm - 17 - 6,5 = **63,5 / 63 cm**

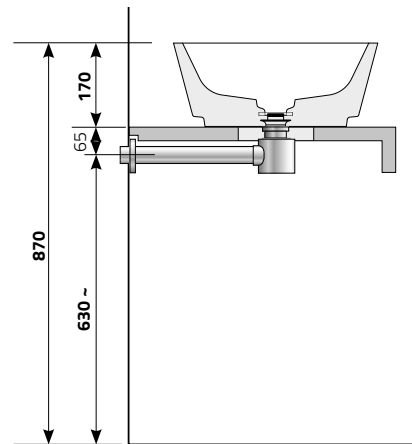

ATTENZIONE: Nel caso con miscelatore montato sul piano e lavabo in appoggio, evitare di posizionare il rubinetto centrato al lavabo poiché gli allacciamenti idrici potrebbero creare un ostacolo al tubo di scarico. Se questa eventualità non può essere evitata, dovrà essere utilizzato un tubo di scarico opzionale flessibile e dovrà essere considerato lo spostamento rispetto al centro del lavabo per determinare l'esatta posizione dello scarico a parete.

AVIS: Si le robinet est installé sur le top et le lavabo est en appui, ne pas aligner le robinet avec le centre de la vasque car la plomberie peut interférer avec le tuyau d'écoulement. Si cela ne peut pas être évité, utiliser un tuyau de drainage et considérer la distance entre le centre du lavabo pour trouver la position exacte du drain mural.

NOTICE: If the tap is installed on the top and the sink is on the top, do not centre the tap with the washbasin as the plumbing might interfere with the drainpipe. If this cannot be avoided, use a drain hose instead and consider the distance from the centre of the washbasin to find the exact position of the wall drain.

ACHTUNG: Bei einer auf der Oberfläche angebrachten Mischbatterie und Waschbecken als Aufsatz ist es zu vermeiden, den Wasserhahn in der Mitte zu positionieren, da sich Wasseranschlüsse und Abflussrohr gegenseitig behindern könnten. Wenn dieser Fall nicht vermieden werden kann, muss zusätzlich ein Abflussschlauch benutzt und die Versetzung hinsichtlich der Waschbeckenmitte berücksichtigt werden, um die genaue Position des Wandablaufs zu bestimmen.

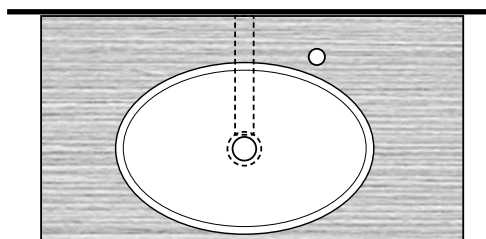

Miscelatore decentrato · Robinet décentré
 Off-centre tap · Dezentrale Armatur

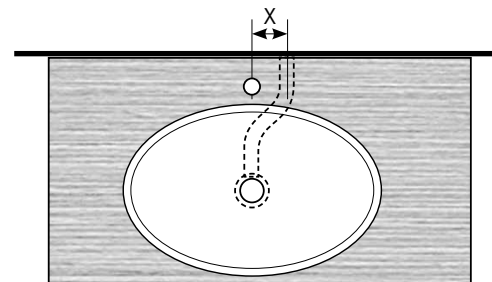

Sifone con tubo flessibile · Siphon avec tuyau flexible
 Pipe with flexible hose · Siphon mit flexiblen Schlauch

Sifoni per lavabo in APPOGGIO SU MENSOLA

Siphons pour LAVABOS EN APPUI SUR ETAGERE

Siphons for COUNTERTOP WASHBASINS ON SHELF

Siphons für AUFSETZWASCHBECKEN AUF REGAL

Sifone salvaspazio in inox satinato. Versione da utilizzare anche per lavabi in appoggio su mobile AIR per i porta lavabo con ante e fianchi in alluminio e vetro quando lo scarico a parete è più in basso della posizione richiesta per il sifone WA 43851.

Siphon gain de place en acier inoxydable satiné. Version à utiliser aussi pour les lavabos à poser sur des meubles AIR pour les meubles porte lavabos avec portes et côtés en aluminium et verre lorsque l'écoulement mural est plus bas que la position requise pour le siphon WA 43851.

Space-saving siphon in satin-finish stainless steel. Version to be used also for washbasins resting on AIR furniture for washbasin cabinets with doors and sides in aluminum and glass when the wall drain is lower than the position required for the siphon WA 43851.

Platzsparender Siphon aus satiniertem Edelstahl. Version, die auch für Waschbecken verwendet werden kann, die auf AIR-Möbeln für Waschbeckenschränke mit Türen und Seiten aus Aluminium und Glas ruhen, wenn der Wandablauf niedriger ist als die für den Siphon WA 43851 erforderliche Position.



ART.

114.CCL90

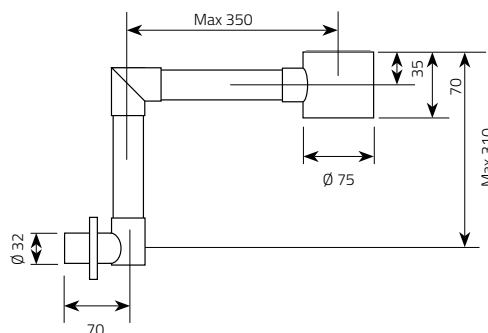

Posizione sifone 114.CCL90 con lavabo H17 cm

Calcolando l'altezza totale a 87 cm - 17 - 6,5 - 9 = **54,5 cm**

Calcolando l'altezza totale a 87 cm - 17 - 6,5 - 28 = **35,5 cm**

Vedere nota a pag. 229

Position de tuyau 114.CCL90 avec lavabo H15 cm

Si le dessus a une hauteur de 87 cm - 17 - 6,5 - 9 = **54,5 cm**

Si le dessus a une hauteur de 87 cm - 17 - 6,5 - 28 = **35,5 cm**

Voir note à la page 229

Position of pipe 114.CCL90 with washbasin H17 cm

If the top is 87 cm - 17 - 6,5 - 9 = **54,5 cm**

If the top is 87 cm - 17 - 6,5 - 28 = **35,5 cm**

See note on p. 229

Position des Siphons 114.CCL90 bei Waschbecken H17

Befindet sich die Waschtischplatte in einer Höhe von 87 cm - 17 - 6,5 - 9 = **54,5 cm**

Befindet sich die Waschtischplatte in einer Höhe von 87 cm - 17 - 6,5 - 28 = **35,5 cm**

Siehe Anmerkung auf S. 229

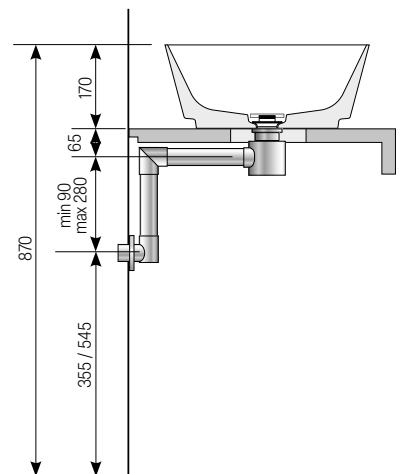

Posizione sifone 114.CCL90 con lavabo H17 cm su mobile AIR ante vetro

Calcolando l'altezza totale a 87 cm - 17 - 6,5 - 9 = **54,5 cm**

Calcolando l'altezza totale a 87 cm - 17 - 6,5 - 28 = **35,5 cm**

Vedere nota a pag. 229

Position de tuyau 114.CCL90 avec lavabo H15 cm sur les meubles AIR avec portes vitrées

Si le dessus a une hauteur de 87 cm - 17 - 6,5 - 9 = **54,5 cm**

Si le dessus a une hauteur de 87 cm - 17 - 6,5 - 28 = **35,5 cm**

Voir note à la page 229

Position of pipe 114.CCL90 with washbasin H17 cm on AIR furniture with glass doors

If the top is 87 cm - 17 - 6,5 - 9 = **54,5 cm**

If the top is 87 cm - 17 - 6,5 - 28 = **35,5 cm**

See note on p. 229

Position des Siphons 114.CCL90 bei Waschbecken H17 bei AIR-Möbeln mit Glastüren

Befindet sich die Waschtischplatte in einer Höhe von 87 cm - 17 - 6,5 - 9 = **54,5 cm**

Befindet sich die Waschtischplatte in einer Höhe von 87 cm - 17 - 6,5 - 28 = **35,5 cm**

Siehe Anmerkung auf S. 229

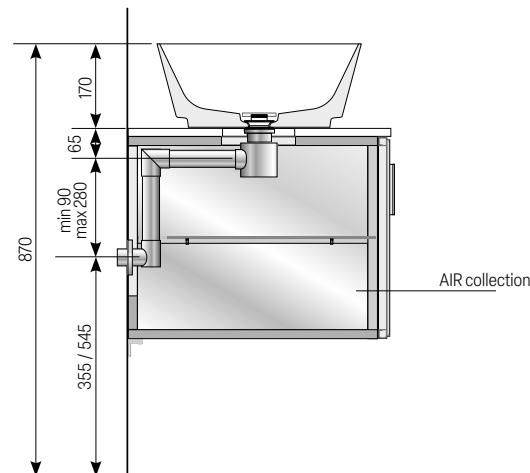

Sifoni per lavabo SOSPESO
Siphons pour LAVABOS SUSPENDUS
Siphons for HANGING WASHBASINS
Siphons für HÄNGEWASHBECKEN

Sifone a scomparsa in inox satinato
 Siphon escamotable en acier inoxydable satiné
 Retractable siphon in satin-finish stainless steel
 Versenkbarer Siphon aus satiniertem Edelstahl

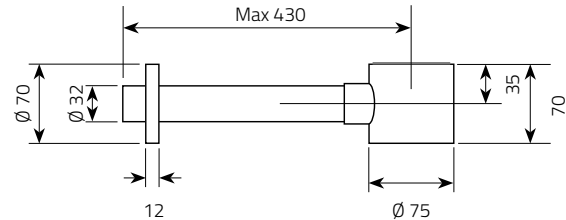

ART.
WA 43851

Posizione sifone WA 43851 con lavabo H 13 cm

Calcolando l'altezza del top a 87 cm - 13 - 3,5 = **70,5 / 70 cm**

Position de tuyau WA 43851 avec lavabo H 13 cm

Si le dessus a une hauteur de 87 cm - 13 - 3,5 = **70,5 / 70 cm**

Position of pipe WA 43851 with washbasin H 13 cm

If the top is 87 cm - 13 - 3,5 = **70,5 / 70 cm**

Position des Siphons WA 43851 bei Waschbecken H 13 cm

Befindet sich die Waschtischplatte in einer Höhe von 87 cm - 13 - 3,5 = **70,5 / 70 cm**

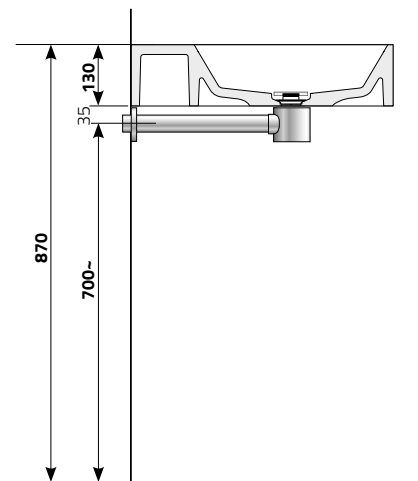

Posizione sifone WA 43851 con lavabo DREAM H totale 13,8 cm

Calcolando l'altezza del top a 87 cm - 13,8 - 4 = **69 cm**

Position de tuyau WA 43851 avec lavabo DREAM hauteur totale 13,8 cm

Si le dessus a une hauteur de 87 cm - 13,8 - 4 = **69 cm**

Position of pipe WA 43851 with DREAM washbasin total height 13,8 cm

If the top is 87 cm - 13,8 - 4 = **69 cm**

Position des Siphons WA 43851 bei Waschbecken DREAM Gesamthöhe 13,8 cm

Befindet sich die Waschtischplatte in einer Höhe von 87 cm - 13,8 - 4 = **69 cm**

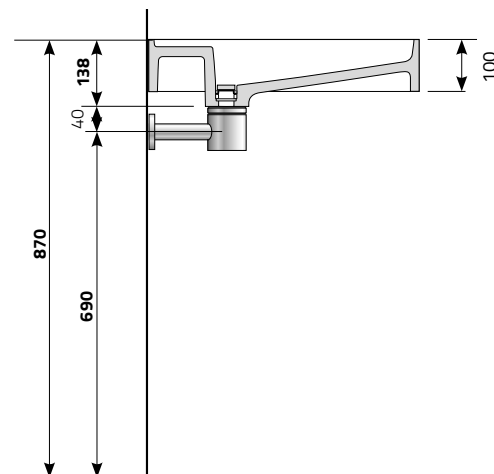

Ricambi e accessori
Pièces détachées et accessoires
Spare parts and accessories
Ersatzteile und Zubehör



Staffa in acciaio verniciato a polveri con supporti regolabili.
 Support en acier enduit de poudre avec des supports réglables.
 Powder coated steel bracket with adjustable supports.
 Pulverbeschichteter Stahlbügel mit verstellbaren Stützen.

H	L	P	ART.
8 3 5/32	8 3 5/32	29 11 27/64	1029 SF
8 3 5/32	8 3 5/32	37 14 9/16	1037 SF
8 3 5/32	8 3 5/32	48 18 57/64	1048 SF



Staffa ribassata in acciaio verniciato a polveri con supporti regolabili.
 Support réduit en acier enduit de poudre avec des supports réglables.
 Powder coated steel lowered bracket with adjustable supports.
 Untergestell aus pulverbeschichtetem Stahl mit verstellbaren Stützen.

H	L	P	ART.
8 3 5/32	8 3 5/32	38 14 61/64	1017 SF
8 3 5/32	8 3 5/32	48 18 57/64	1018 SF



Piletta completa per lavabo, con tappo in Monolith. Versione universale Up Down e scarico libero.
 Bonde complète pour lavabo, avec bouchon Monolith. Version universelle Up Down et écoulement libre.
 Complete drain for washbasin, with Monolith cap. Universal Up Down version and free drain.
 Kompletter Abfluss für das Waschbecken mit Monolith-Kappe. Universal Up Down Version und freier Abfluss.

ART.	ME	M1	M2
900 PH			



Tappo in Monolith per piletta lavabo. Versione Up Down o scarico libero.
 Bouchon monolith que pour bonde de lavabo. Version Up Down ou écoulement libre.
 Monolith cap for sink drain. Up Down version or free drain.
 Monolithkappe für Spülbeckenablauf. Up Down Version oder freier Abfluss.

ART.	ME	M1	M2
900 TT			

VASCHE

BAIGNOIRES

BATHTUBS

BADENWANNEN

Le vasche in Monolith sono complete di piletta con troppo pieno automatico che apre lo scarico ad un livello prestabilito. La vasca One+ è dotata di piletta con troppo pieno integrato all'interno della vasca.

La predisposizione per il miscelatore a bordo vasca è realizzabile esclusivamente nel modello One+.

Le dimensioni indicate nel listino possono subire una variazione di alcuni millimetri.

Les baignoires en Monolith sont équipées d'un siphon avec trop-plein automatique qui ouvre l'évacuation lorsqu'un niveau d'eau prédéfini est atteint. La baignoire One+ est équipée d'un siphon avec trop-plein intégré à l'intérieur de la baignoire.

La préparation du mitigeur pour être installé sur le bord de la baignoire peut être effectuée que dans le modèle One +.

Les dimensions indiquées dans le catalogue peuvent varier de quelques millimètres.

Monolith bathtubs are equipped with a drain featuring an automatic overflow that opens the drain when a set water level is reached. The One+ bathtub features a drain with an integrated overflow inside the tub.

The preparation for the side mixer can only be made in the One + model.

The measurements stated in the list by vary by a few millimetres.

Die Monolith-Badewannen sind mit einem Abfluss mit automatischem Überlauf ausgestattet, der den Abfluss bei Erreichen eines festgelegten Wasserstands öffnet. Die One+-Badewanne verfügt über einen Abfluss mit integriertem Überlauf im Inneren der Wanne.

Die Vorbereitung für den Seitenmischer kann nur im One + Modell erfolgen.

Die in der Preisliste angegebenen Maße können um einige Millimeter variieren.

SPA EVO 22

Vasche da bagno · Baignoires
Bathtubs · Badewanne



H	P	L	ART.	ME	M1	M2
55	21 2 ¹ / ₃₂	75	29 3 ³ / ₆₄	170	66 5 ⁹ / ₆₄	VASCA SPA EVO

Esterno verniciato opaco · Extérieur laqué mat · Matt painted exterior · Außen matt lackiert

55	21 2 ¹ / ₃₂	75	29 3 ³ / ₆₄	170	66 5 ⁹ / ₆₄	VASCA SPA EVO V
----	-----------------------------------	----	-----------------------------------	-----	-----------------------------------	------------------------

Disponibile in Monolith finitura lucida con una maggiorazione del 10%
Available in Monolith gloss finish at a 10% surcharge

Disponible en finition brillante Monolith, moyennant un supplément de 10%
Erhältlich in Monolith mit glänzender Oberfläche gegen einen Aufpreis von 10%

Vasche da bagno · Baignoires Bathtubs · Badewanne

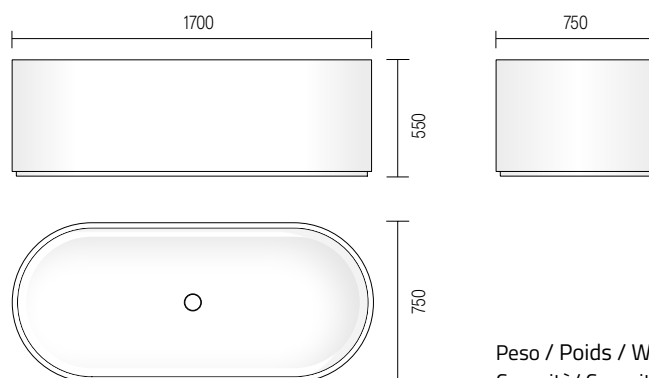

Peso / Poids / Weight / Gewicht **200 Kg**
Capacità/ Capacité / Capacity / Wassereinhalt **270 lt**

Vasca da bagno in Monolith, compreso **piletta bianca in ottone** per le versioni in Monolith ME e M1 e in **Monolith colorato** per le versioni M2 tutte con **tropo pieno automatico**. Il sifone è compreso nel prezzo.

SPA EVO è disponibile oltre che nella versione Monolith finitura opaca e extra opaca, anche nella versione verniciata esternamente in qualsiasi colore previsto dal campionario. La pulizia esterna di questa versione dovrà essere effettuata con la stessa cura riservata ai mobili. Urti con oggetti metallici o con spigoli vivi potrebbero graffiare la vernice in profondità scoprendo il Monolith sottostante; in questo caso per ripristinare la vasca perfettamente potrebbe essere necessario inviarla in azienda.

Attenzione: La vasca è realizzata in una unica fusione e rifinita completamente a mano, questo procedimento può dar luogo a variazioni sulla misura totale (1 cm max).

Baignoire en Monolith, avec vidage et **trop-plein automatiques**, de couleur **blanche en laiton** pour les versions en Monolith ME et M1, et en **Monolith coloré** pour les versions M2. Le siphon est comprise dans le prix.

SPA EVO est disponible non seulement dans la version finition extra mat et mat Monolith, mais également dans la version peinte à l'extérieur dans toutes les couleurs des nos échantillons. Le nettoyage extérieur de cette version doit être effectué avec le même soin réservé au meuble. Les collisions avec du métal ou des objets tranchants pourraient rayer la peinture profondément, révélant le monolith sous-jacent; dans ce cas, pour restaurer parfaitement la baignoire, il peut être nécessaire de la renvoyer à l'entreprise. Avis: La baignoire est réalisée en une seule fusion et elle est finie à la main. Ce processus peut créer des variations sur la mesure totale (maximale 1 cm)

Monolith bath, including a drain with **automatic overflow, white brass** for the Monolith ME and M1 versions, and **coloured Monolith** for the M2 versions.

The siphon is included in the price.

SPA EVO is available not only in the Monolith extra matt and matt finish version, but also in the version painted externally in any color from the sample color collection.

The external cleaning of this version must be carried out with the same care reserved for the furniture. Collisions with metal objects or objects with sharp edges could scratch the paint deeply, revealing the underlying Monolith; in this case, to restore the bathtub perfectly, it may be necessary to send it to the company.

Notice: The bathtub is made of single mold and manually finished; this procedure may cause some variations on the total measurement (maximum 1 cm)

Badewanne aus Monolith, einschließlich Abfluss mit **automatischem Überlauf, aus weißem Messing** bei den Ausführungen Monolith ME und M1 sowie aus **farbigem Monolith** bei den Ausführungen M2. Der Sifon ist wo vorgesehen im Preis.

SPA EVO ist nicht nur in der Monolith-Version mit extra matte und matte Finish erhältlich, sondern auch in der Version, die extern in einer beliebigen Farbe aus der Musterfarbsammlung lackiert wurde. Die Außenreinigung dieser Version muss mit der gleichen Sorgfalt durchgeführt werden, die den Möbeln vorbehalten ist. Kollisionen mit Metallgegenständen oder Gegenständen mit scharfen Kanten können die Farbe stark zerkratzen und den darunter liegenden Monolithen freilegen.

In diesem Fall kann es erforderlich sein, die Badewanne an das Unternehmen zu senden, um sie perfekt wiederherzustellen.

Achtung: Die Badewanne entsteht aus einer einzigen Prägung und wird manuell gefertigt und dieses Verfahren kann Variationen an den Endmaßen schaffen (maximal 1 cm)

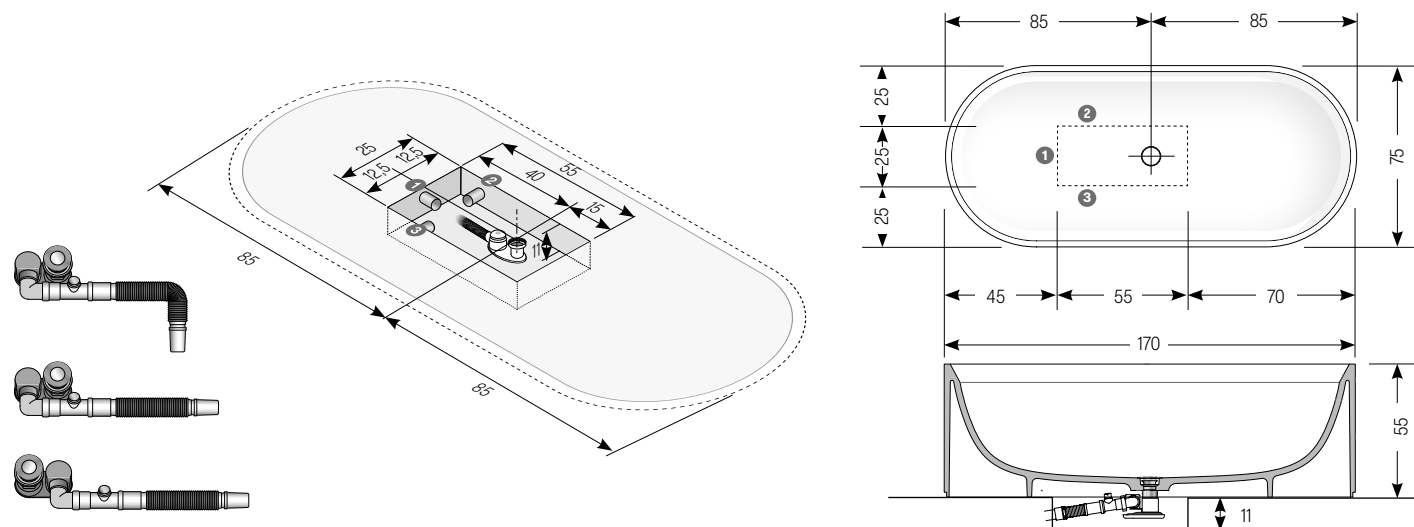

MY SPACE

Vasche da bagno · Baignoires
Bathtubs · Badewanne



H	P	L	ART.	ME	M1	M2
50	19 1 ¹ / ₆	85	33 1 ⁵ / ₃₂	165	64 6 ¹ / ₆₄	VASCA MY SPACE 50
55	21 2 ¹ / ₃₂	85	33 1 ⁵ / ₃₂	165	64 6 ¹ / ₆₄	VASCA MY SPACE 55

Esterno verniciato opaco · Extérieur laqué mat · Matt painted exterior · Außen matt lackiert

50	19 1 ¹ / ₆	85	33 1 ⁵ / ₃₂	165	64 6 ¹ / ₆₄	VASCA MY SPACE 50V
55	21 2 ¹ / ₃₂	85	33 1 ⁵ / ₃₂	165	64 6 ¹ / ₆₄	VASCA MY SPACE 55V

Disponibile in Monolith finitura lucida con una maggiorazione del 10%
Available in Monolith gloss finish at a 10% surcharge

Disponible en finition brillante Monolith, moyennant un supplément de 10 %
Erhältlich in Monolith mit glänzender Oberfläche gegen einen Aufpreis von 10 %

Vasche da bagno · Baignoires Bathtubs · Badewanne

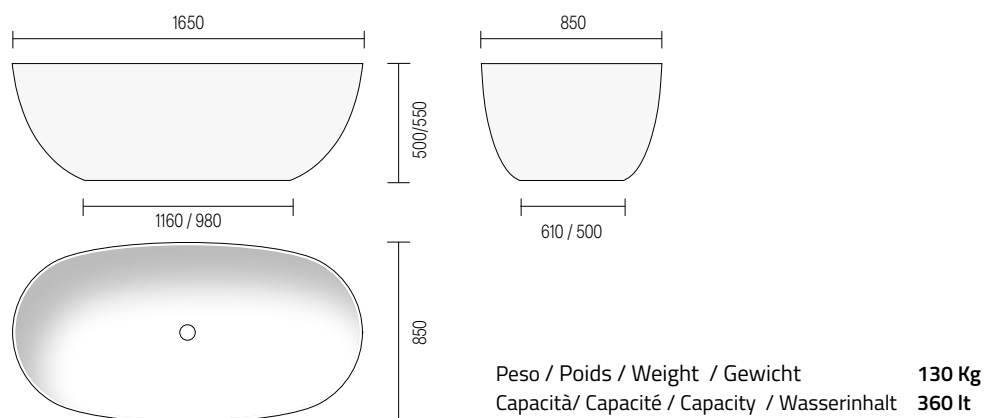

Vasca da bagno in Monolith, compreso **piletta bianca in ottone** per le versioni in Monolith ME e M1 e in **Monolith colorato** per le versioni M2 tutte con **tropo pieno automatico**. Il sifone è compreso nel prezzo. La vasca è disponibile in due altezze 50 e 55 cm allo stesso prezzo.

L'altezza maggiore permette l'installazione della vasca dove non sia possibile predisporre uno scavo profondo 11 cm portando la misura richiesta a 6 cm.

MY SPACE è disponibile oltre che nella versione Monolith finitura opaca e extra opaca, anche nella versione verniciata esternamente in qualsiasi colore previsto dal campionario. La pulizia esterna di questa versione dovrà essere effettuata con la stessa cura riservata ai mobili. Urti con oggetti metallici o con spigoli vivi potrebbero graffiare la vernice in profondità scoprendo il Monolith sottostante; in questo caso per ripristinare la vasca perfettamente potrebbe essere necessario inviarla in azienda.

Attenzione: La vasca è realizzata in una unica fusione e rifinita completamente a mano, questo procedimento può dar luogo a variazioni sulla misura totale (1 cm max).

Baignoire en Monolith, avec vidage et **trop-plein automatiques**, de couleur **blanche en laiton** pour les versions en Monolith ME et M1, et en **Monolith coloré** pour les versions M2. Le siphon est comprise dans le prix. La baignoire est disponible en deux hauteurs 50 et 55 cm au même prix.

La hauteur plus élevée permet l'installation de la baignoire où il n'est pas possible de préparer une excavation de 11 cm de profondeur portant la taille requise à 6 cm.

MY SPACE est disponible non seulement dans la version finition extra mat et mat Monolith, mais également dans la version peinte à l'extérieur dans toutes les couleurs des nos échantillons. Le nettoyage extérieur de cette version doit être effectué avec le même soin réservé au meuble. Les collisions avec du métal ou des objets tranchants pourraient rayer la peinture profondément, révélant le monolith sous-jacent; dans ce cas, pour restaurer parfaitement la baignoire, il peut être nécessaire de la renvoyer à l'entreprise. Avis: La baignoire est réalisée en une seule fusion et elle est finie à la main. Ce processus peut créer des variations sur la mesure totale (maximale 1 cm)

Monolith bath, including a drain with **automatic overflow, white brass** for the Monolith ME and M1 versions, and **coloured Monolith** for the M2 versions.

The siphon is included in the price. The bathtub is available in two heights, 50 and 55 cm, at the same price.

The higher height allows the installation of the sink where it is not possible to prepare an 11cm deep excavation bringing the required size to 6 cm.

MY SPACE is available not only in the Monolith extra matt and matt finish version, but also in the version painted externally in any color from the sample color collection.

The external cleaning of this version must be carried out with the same care reserved for the furniture. Collisions with metal objects or objects with sharp edges could scratch the paint deeply, revealing the underlying Monolith; in this case, to restore the bathtub perfectly, it may be necessary to send it to the company.

Notice: The bathtub is made of single mold and manually finished; this procedure may cause some variations on the total measurement (maximum 1 cm)

Badewanne aus Monolith, einschließlich Abfluss mit **automatischem Überlauf, aus weißem Messing** bei den Ausführungen Monolith ME und M1 sowie aus **farbigem Monolith** bei den Ausführungen M2. Der Sifon ist wo vorgesehen im Preis. Das Waschbecken ist in zwei Höhen, 50 und 55 cm, zum gleichen Preis erhältlich.

Die höhere Höhe ermöglicht die Installation der Spüle, wo es nicht möglich ist, eine 11 cm tiefe Ausgrabung vorzubereiten, die die erforderliche Größe auf 6 cm bringt.

MY SPACE ist nicht nur in der Monolith-Version mit extra matte und matte Finish erhältlich, sondern auch in der Version, die extern in einer beliebigen Farbe aus der Musterfarbsammlung lackiert wurde. Die Außenreinigung dieser Version muss mit der gleichen Sorgfalt durchgeführt werden, die den Möbeln vorbehalten ist. Kollisionen mit Metallgegenständen oder Gegenständen mit scharfen Kanten können die Farbe stark zerkratzen und den darunter liegenden Monolithen freilegen.

In diesem Fall kann es erforderlich sein, die Badewanne an das Unternehmen zu senden, um sie perfekt wiederherzustellen.

Achtung: Die Badewanne entsteht aus einer einzigen Prägung und wird manuell gefertigt und dieses Verfahren kann Variationen an den Endmaßen schaffen (maximal 1 cm)

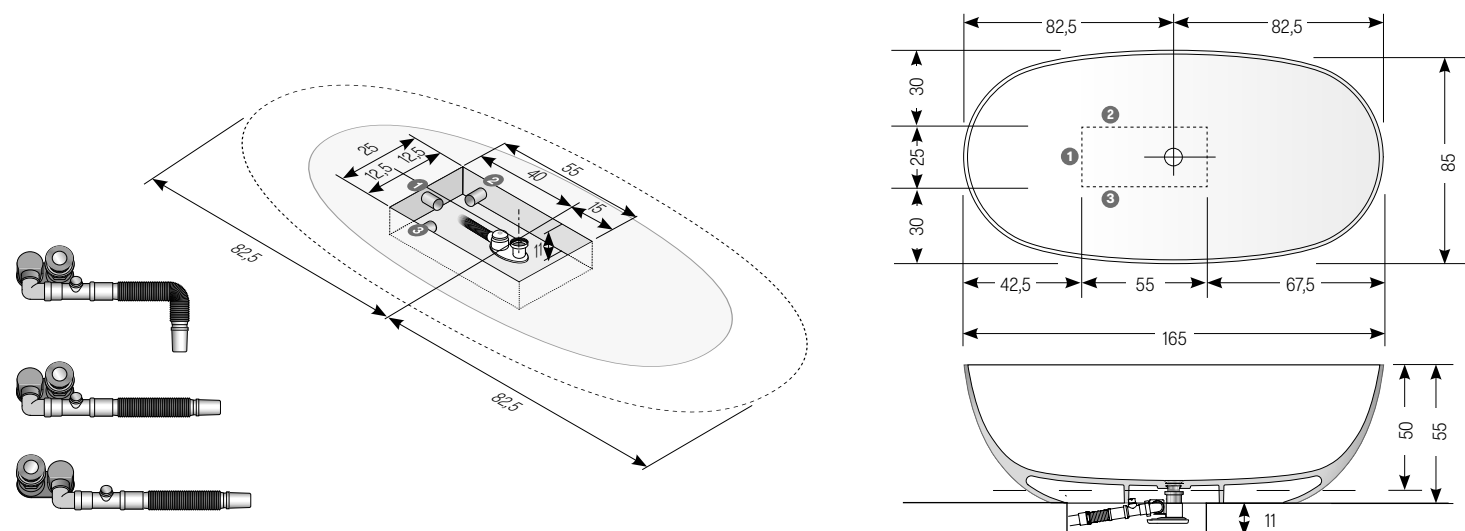

ONE +

Vasche da bagno · Baignoires
Bathtubs · Badewanne



H	P	L	ART.	ME	M1	M2
55	21 ²¹ / ₃₂	86	33 ⁵⁵ / ₆₄ 167 65 ³ / ₄	VASCA ONE+		

Esterno verniciato opaco · Extérieur laqué mat · Matt painted exterior · Außen matt lackiert

55	21 ²¹ / ₃₂	86	33 ⁵⁵ / ₆₄ 167 65 ³ / ₄	VASCA ONE+ V
----	----------------------------------	----	---	---------------------

Disponibile in Monolith finitura lucida con una maggiorazione del 10%
Available in Monolith gloss finish at a 10% surcharge

Disponibile en finition brillante Monolith, moyennant un supplément de 10 %
Erhältlich in Monolith mit glänzender Oberfläche gegen einen Aufpreis von 10 %

Vasche da bagno · Baignoires Bathtubs · Badewanne

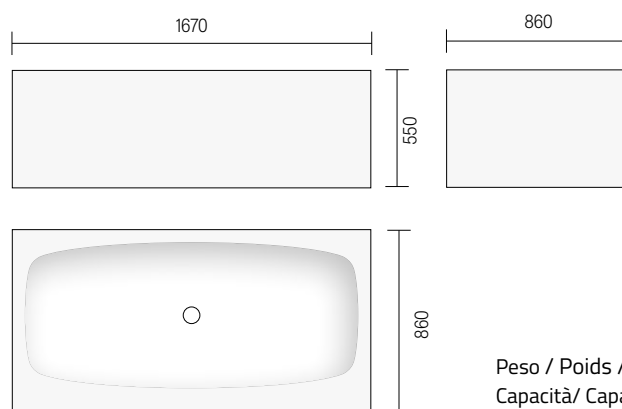

Peso / Poids / Weight / Gewicht **220 Kg**
Capacità/ Capacité / Capacity / Wassereinhalt **290 It**

Vasca da bagno in Monolith. **Tappo piletta in Monolith con troppo pieno integrato.** Predisposizione per gruppo miscelatore bordo vasca 70 punti. **Disponibile anche con riempimento integrato nella piletta (vedi pag. 251).** ONE+ è disponibile oltre che nella versione Monolith finitura opaca e extra opaca, anche nella versione verniciata esternamente in qualsiasi colore previsto dal campionario (VASCA ONE+ V). La pulizia esterna di questa versione dovrà essere effettuata con la stessa cura riservata ai mobili. Urti con oggetti metallici o con spigoli vivi potrebbero graffiare la vernice in profondità scoprendo il Monolith sottostante; in questo caso per ripristinare la vasca perfettamente potrebbe essere necessario inviarla in azienda. Attenzione: La vasca è realizzata in una unica fusione e rifinita completamente a mano, questo procedimento può dar luogo a variazioni sulla misura totale (1 cm max). Per lo stesso motivo gli angoli della vasca possono non risultare perfettamente a 90°. Per una installazione in angolo è comunque sempre necessario sigillare lo spazio tra parete e vasca con silicone neutro antimuffa.

Baignoire en Monolith, y compris le **bonde en Monolith avec trop-plein intégré.** Ajouter 70 points pour l'installation des robinets. **Également disponible avec remplissage intégré dans l'évacuation (voir page 251).** ONE+ est disponible non seulement dans la version finition extra mat et mat Monolith, mais également dans la version peinte à l'extérieur dans toutes les couleurs des nos échantillons (VASCA ONE+ V). Le nettoyage extérieur de cette version doit être effectué avec le même soin réservé au meuble. Les collisions avec du métal ou des objets tranchants pourraient rayer la peinture profondément, révélant le monolith sous-jacent; dans ce cas, pour restaurer parfaitement la baignoire, il peut être nécessaire de la renvoyer à l'entreprise.

Avis: La baignoire est réalisée en une seule fusion et elle est finie à la main. Ce processus peut créer des variations sur la mesure totale (maximale 1 cm). Pour la même raison, les coins de la baignoire peuvent ne pas être parfaitement à 90°. Cependant, pour l'installation en coin, il est toujours nécessaire de fermer l'espace entre le mur et la baignoire avec du silicone neutre anti-moisissure.

Monolith bathtub, including **Monolith drain with inbuilt overflow.** Add 70 points for installation of on-bath tap units. **Also available with integrated filler in the drain (see page 251).** ONE+ is available not only in the Monolith extra matt and matt finish version, but also in the version painted externally in any color from the sample color collection (VASCA ONE+ V). The external cleaning of this version must be carried out with the same care reserved for the furniture. Collisions with metal objects or objects with sharp edges could scratch the paint deeply, revealing the underlying Monolith; in this case, to restore the bathtub perfectly, it may be necessary to send it to the company.

Notice: The bathtub is made of single mold and manually finished; this procedure may cause some variations on the total measurement (maximum 1 cm). For the same reason, the corners of the bathtub may not be 90° perfectly. However, for corner installation it is always necessary to seal the space between the wall and the bathtub with neutral anti-mold silicone.

Badewanne aus Monolith inklusive **Monolith Ablaufventil mit automatischem Überlauf.** Prädisponieren des Wannensrands für die Mischbatterien 70 Punkte. **Auch mit im Ablaufventil integrierter Befüllung erhältlich (siehe Seite 251).** ONE+ ist nicht nur in der Monolith-Version mit extra matte und matte Finish erhältlich, sondern auch in der Version, die extern in einer beliebigen Farbe aus der Musterfarbsammlung lackiert wurde (VASCA ONE+ V). Die Außenreinigung dieser Version muss mit der gleichen Sorgfalt durchgeführt werden, die den Möbeln vorbehalten ist. Kollisionen mit Metallgegenständen oder Gegenständen mit scharfen Kanten können die Farbe stark zerkratzen und den darunter liegenden Monolithen freilegen. In diesem Fall kann es erforderlich sein, die Badewanne an das Unternehmen zu senden, um sie perfekt wiederherzustellen.

Achtung: Die Badewanne entsteht aus einer einzigen Prägung und wird manuell gefertigt und dieses Verfahren kann Variationen an den Endmaßen schaffen (maximal 1 cm). Aus dem gleichen Grund sind die Ecken der Badewanne möglicherweise nicht perfekt 90°-Winkel. Für die Eckmontage ist es jedoch immer erforderlich, den Raum zwischen Wand und Badewanne mit neutralem Antischimmel-Silikon abzudichten.

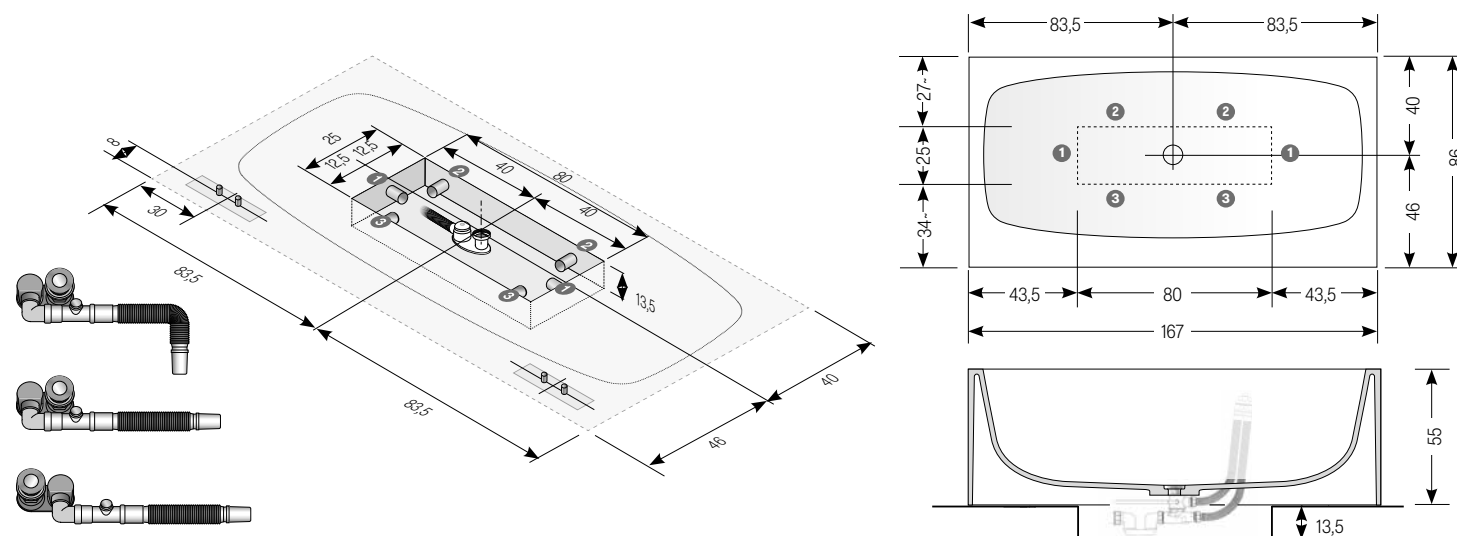

ONE +

Vasche da bagno · Baignoires
Bathtubs · Badewanne



H	P	L	ART.	ME	M1	M2
53	20 ⁵⁵ / ₆₄	73	28 ⁴⁷ / ₆₄ 160 62 ⁶³ / ₆₄	VASCA ONE		

Esterno verniciato opaco · Extérieur laqué mat · Matt painted exterior · Außen matt lackiert

53	20 ⁵⁵ / ₆₄	73	28 ⁴⁷ / ₆₄ 160 62 ⁶³ / ₆₄	VASCA ONE V		
----	----------------------------------	----	---	--------------------	--	--

Disponibile in Monolith finitura lucida con una maggiorazione del 10%
Available in Monolith gloss finish at a 10% surcharge

Disponible en finition brillante Monolith, moyennant un supplément de 10 %
Erhältlich in Monolith mit glänzender Oberfläche gegen einen Aufpreis von 10 %

Vasche da bagno · Baignoires Bathtubs · Badewanne

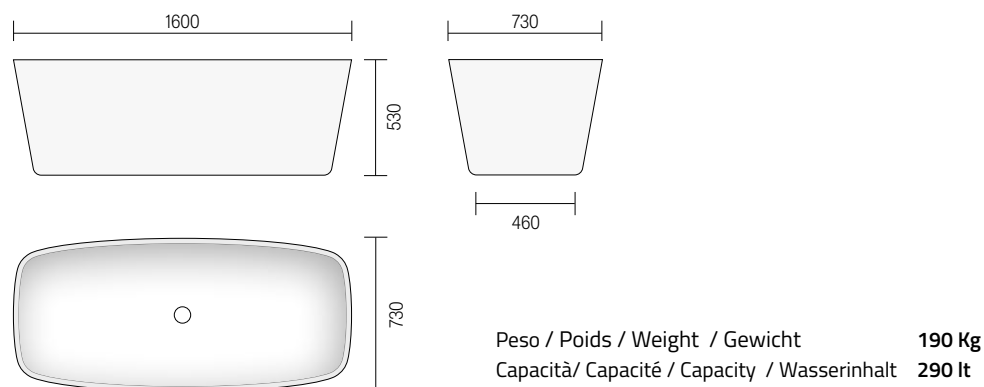

Vasca da bagno in Monolith, compreso **piletta bianca in ottone** per le versioni in Monolith ME e M1 e in **Monolith colorato** per le versioni M2 tutte con **troppo pieno automatico**. Il sifone è compreso nel prezzo.

ONE è disponibile oltre che nella versione Monolith finitura opaca e extra opaca, anche nella versione verniciata esternamente in qualsiasi colore previsto dal campionario (VASCA ONE V). La pulizia esterna di questa versione dovrà essere effettuata con la stessa cura riservata ai mobili. Urti con oggetti metallici o con spigoli vivi potrebbero graffiare la vernice in profondità scoprendo il Monolith sottostante; in questo caso per ripristinare la vasca perfettamente potrebbe essere necessario inviarla in azienda. Attenzione: La vasca è realizzata in una unica fusione e rifinita completamente a mano, questo procedimento può dar luogo a variazioni sulla misura totale (1 cm max).

Baignoire en Monolith, avec vidage et **trop-plein automatiques**, de couleur **blanche en laiton** pour les versions en Monolith ME et M1, et en **Monolith coloré** pour les versions M2. Le siphon est comprise dans le prix. ONE est disponible non seulement dans la version finition extra mat et mat Monolith, mais également dans la version peinte à l'extérieur dans toutes les couleurs des nos échantillons (VASCA ONE V). Le nettoyage extérieur de cette version doit être effectué avec le même soin réservé au meuble. Les collisions avec du métal ou des objets tranchants pourraient rayer la peinture profondément, révélant le monolith sous-jacent; dans ce cas, pour restaurer parfaitement la baignoire, il peut être nécessaire de la renvoyer à l'entreprise

Avis: La baignoire est réalisée en une seule fusion et elle est finie à la main. Ce processus peut créer des variations sur la mesure totale (maximale 1 cm)

Monolith bath, including a drain with **automatic overflow, white brass** for the Monolith ME and M1 versions, and **coloured Monolith** for the M2 versions.

The siphon is included in the price. ONE+ is available not only in the Monolith extra matt and matt finish version, but also in the version painted externally in any color from the sample color collection (VASCA ONE+ V). The external cleaning of this version must be carried out with the same care reserved for the furniture. Collisions with metal objects or objects with sharp edges could scratch the paint deeply, revealing the underlying Monolith; in this case, to restore the bathtub perfectly, it may be necessary to send it to the company.

Notice: The bathtub is made of single mold and manually finished; this procedure may cause some variations on the total measurement (maximum 1 cm)

Badewanne aus Monolith, einschließlich Abfluss mit **automatischem Überlauf, aus weißem Messing** bei den Ausführungen Monolith ME und M1 sowie aus **farbigem Monolith** bei den Ausführungen M2. Der Sifon ist wo vorgesehen im Preis. ONE ist nicht nur in der Monolith-Version mit extra matte und matte Finish erhältlich, sondern auch in der Version, die extern in einer beliebigen Farbe aus der Musterfarbsammlung lackiert wurde (VASCA ONE V). Die Außenreinigung dieser Version muss mit der gleichen Sorgfalt durchgeführt werden, die den Möbeln vorbehalten ist. Kollisionen mit Metallgegenständen oder Gegenständen mit scharfen Kanten können die Farbe stark zerkratzen und den darunter liegenden Monolithen freilegen. In diesem Fall kann es erforderlich sein, die Badewanne an das Unternehmen zu senden, um sie perfekt wiederherzustellen.

Achtung: Die Badewanne entsteht aus einer einzigen Prägung und wird manuell gefertigt und dieses Verfahren kann Variationen an den Endmaßen schaffen (maximal 1 cm)

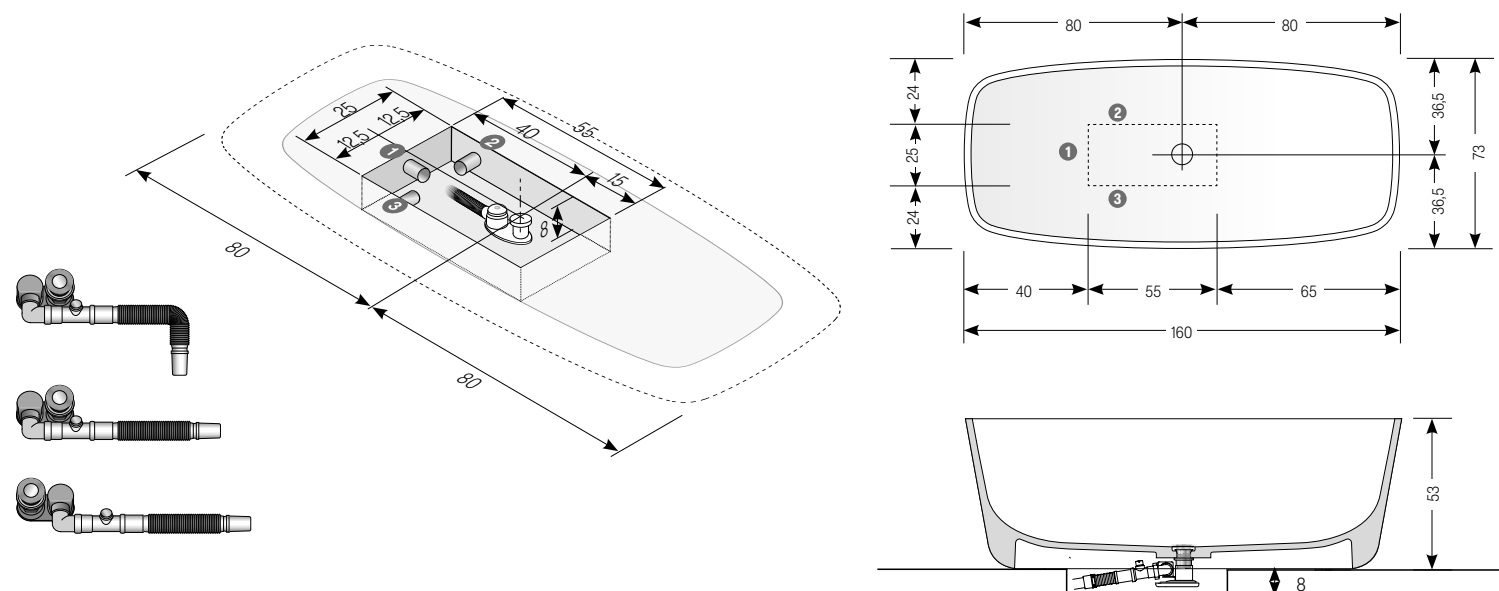

MINIMAL

Vasche da bagno · Baignoires
Bathtubs · Badewanne



H	P	L	ART.	ME	M1	M2
53	20 ⁵⁵ / ₆₄	75	29 ¹⁷ / ₃₂ 175 68 ⁵⁷ / ₆₄ VASCA MINIMAL			

Esterno verniciato opaco · Extérieur laqué mat · Matt painted exterior · Außen matt lackiert

53	20 ⁵⁵ / ₆₄	75	29 ¹⁷ / ₃₂ 175 68 ⁵⁷ / ₆₄ VASCA MINIMAL V
----	----------------------------------	----	---

Disponibile in Monolith finitura lucida con una maggiorazione del 10%
Available in Monolith gloss finish at a 10% surcharge

Disponible en finition brillante Monolith, moyennant un supplément de 10%
Erhältlich in Monolith mit glänzender Oberfläche gegen einen Aufpreis von 10%

MAUI

Vasche da bagno · Baignoires
Bathtubs · Badewanne



H	P	L	ART.	ME	M1	M2
52	20 ¹⁵ / ₃₂	84	33 ⁵ / ₆₄	181	71 ¹⁷ / ₆₄	VASCA MAUI

Esterno verniciato opaco · Extérieur laqué mat · Matt painted exterior · Außen matt lackiert

52	20 ¹⁵ / ₃₂	84	33 ⁵ / ₆₄	181	71 ¹⁷ / ₆₄	VASCA MAUI V
----	----------------------------------	----	---------------------------------	-----	----------------------------------	---------------------

Disponibile in Monolith finitura lucida con una maggiorazione del 10%
Available in Monolith gloss finish at a 10% surcharge

Disponible en finition brillante Monolith, moyennant un supplément de 10%
Erhältlich in Monolith mit glänzender Oberfläche gegen einen Aufpreis von 10%

Vasche da bagno · Baignoires Bathtubs · Badewanne

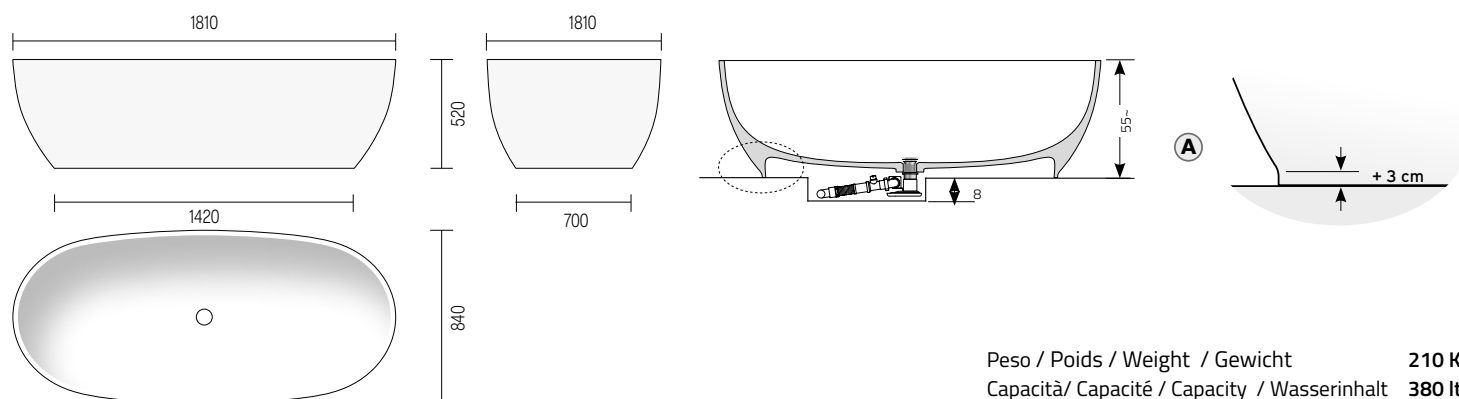

Vasca da bagno in Monolith, compreso **piletta bianca in ottone** per le versioni in Monolith ME e M1 e in **Monolith colorato** per le versioni M2 tutte con **tropo pieno automatico**. Il sifone è compreso nel prezzo. MAUI è disponibile oltre che nella versione Monolith finitura opaca e extra opaca, anche nella versione verniciata esternamente in qualsiasi colore previsto dal campionario (VASCA MAUI V). La pulizia esterna di questa versione dovrà essere effettuata con la stessa cura riservata ai mobili. Urti con oggetti metallici o con spigoli vivi potrebbero graffiare la vernice in profondità scoprendo il Monolith sottostante; in questo caso per ripristinare la vasca perfettamente potrebbe essere necessario inviarla in azienda. Nel caso non sia possibile predisporre uno scavo profondo 11 cm per lo scarico, è possibile realizzare gratuitamente su richiesta una modifica alla vasca (vedi fig. A) per alzare la vasca di 3 cm e portare la profondità della predisposizione a 8 cm. Attenzione: La vasca è realizzata in una unica fusione e rifinita completamente a mano, questo procedimento può dar luogo a variazioni sulla misura totale (1 cm max).

Baignoire en Monolith, avec vidage et **trop-plein automatiques**, de couleur **blanche en laiton** pour les versions en Monolith ME et M1, et en **Monolith coloré** pour les versions M2. Le siphon est comprise dans le prix. MAUI est disponible non seulement dans la version finition extra mat et mat Monolith, mais également dans la version peinte à l'extérieur dans toutes les couleurs des nos échantillons (VASCA MAUI V). Le nettoyage extérieur de cette version doit être effectué avec le même soin réservé au meuble. Les collisions avec du métal ou des objets tranchants pourraient rayer la peinture profondément, révélant le monolith sous-jacent; dans ce cas, pour restaurer parfaitement la baignoire, il peut être nécessaire de la renvoyer à l'entreprise. S'il n'est pas possible de préparer une excavation de 11 cm de profondeur pour le décharge, il est possible de faire une modification gratuite à la baignoire (voir fig. A) pour élever la baignoire de 3 cm et amener la profondeur de l'agencement à 8 cm. Avis: La baignoire est réalisée en une seule fusion et elle est finie à la main. Ce processus peut créer des variations sur la mesure totale (maximale 1 cm)

Monolith bath, including a drain with **automatic overflow, white brass** for the Monolith ME and M1 versions, and **coloured Monolith** for the M2 versions. The siphon is included in the price. MAUI is available not only in the Monolith extra matt and matt finish version, but also in the version painted externally in any color from the sample color collection (VASCA MAUI V). The external cleaning of this version must be carried out with the same care reserved for the furniture. Collisions with metal objects or objects with sharp edges could scratch the paint deeply, revealing the underlying Monolith; in this case, to restore the bathtub perfectly, it may be necessary to send it to the company. If it is not possible to prepare a 11 cm deep excavation for the drain, it is possible to make a modification to the bathtub free of charge (see fig. A) to raise the bathtub by 3 cm and bring the depth of the preparation to 8 cm. Notice: The bathtub is made of single mold and manually finished; this procedure may cause some variations on the total measurement (maximum 1 cm)

Badewanne aus Monolith, einschließlich Abfluss mit **automatischem Überlauf, aus weißem Messing** bei den Ausführungen Monolith ME und M1 sowie aus **farbigem Monolith** bei den Ausführungen M2. Der Sifon ist wo vorgesehen im Preis. MAUI ist nicht nur in der Monolith-Version mit extra matte und matte Finish erhältlich, sondern auch in der Version, die extern in einer beliebigen Farbe aus der Musterfarbsammlung lackiert wurde (VASCA MAUI V). Die Außenreinigung dieser Version muss mit der gleichen Sorgfalt durchgeführt werden, die den Möbeln vorbehalten ist. Kollisionen mit Metallgegenständen oder Gegenständen mit scharfen Kanten können die Farbe stark zerkratzen und den darunter liegenden Monolithen freilegen. In diesem Fall kann es erforderlich sein, die Badewanne an das Unternehmen zu senden, um sie perfekt wiederherzustellen. Wenn es nicht möglich ist, eine 11 cm tiefe Ausgrabung für den Abfluss vorzubereiten, ist es möglich, die Badewanne kostenlos zu modifizieren (siehe Abb. A), um die Badewanne um 3 cm anzuheben und die Tiefe der Vorbereitung auf zu bringen 8 cm. Achtung: Die Badewanne entsteht aus einer einzigen Prägung und wird manuell gefertigt und dieses Verfahren kann Variationen an den Endmaßen schaffen (maximal 1 cm)

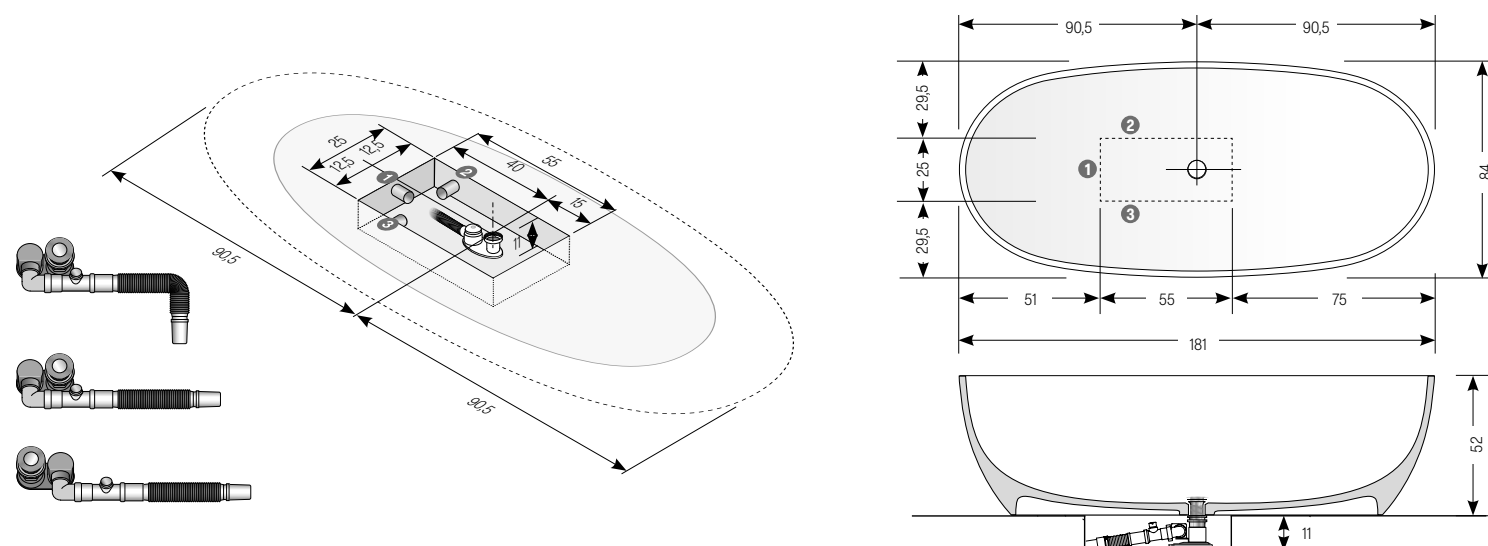

SMALL

Vasche da bagno · Baignoires
Bathtubs · Badewanne



H	P	L	ART.	ME	M1	M2
53	20 ⁵⁵ / ₆₄	75	29 ¹⁷ / ₃₂	165	64 ⁶¹ / ₆₄	VASCA SMALL

Esterno verniciato opaco · Extérieur laqué mat · Matt painted exterior · Außen matt lackiert

53	20 ⁵⁵ / ₆₄	75	29 ¹⁷ / ₃₂	165	64 ⁶¹ / ₆₄	VASCA SMALL V
----	----------------------------------	----	----------------------------------	-----	----------------------------------	----------------------

Disponibile in Monolith finitura lucida con una maggiorazione del 10%
Available in Monolith gloss finish at a 10% surcharge

Disponibile en finition brillante Monolith, moyennant un supplément de 10 %
Erhältlich in Monolith mit glänzender Oberfläche gegen einen Aufpreis von 10 %

Vasche da bagno · Baignoires Bathtubs · Badewanne

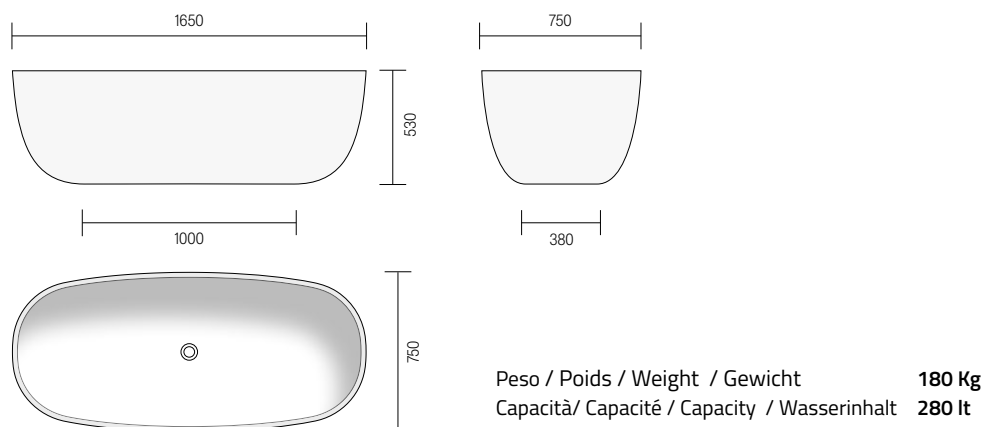

Vasca da bagno in Monolith, compreso **piletta bianca in ottone** per le versioni in Monolith ME e M1 e in **Monolith colorato** per le versioni M2 tutte con **tropo pieno automatico**. Il sifone è compreso nel prezzo. SMALL è disponibile oltre che nella versione Monolith finitura opaca e extra opaca, anche nella versione verniciata esternamente in qualsiasi colore previsto dal campionario (VASCA SMALL V). La pulizia esterna di questa versione dovrà essere effettuata con la stessa cura riservata ai mobili. Urti con oggetti metallici o con spigoli vivi potrebbero graffiare la vernice in profondità scoprendo il Monolith sottostante; in questo caso per ripristinare la vasca perfettamente potrebbe essere necessario inviarla in azienda.

Attenzione: La vasca è realizzata in una unica fusione e rifinita completamente a mano, questo procedimento può dar luogo a variazioni sulla misura totale (1 cm max).

Baignoire en Monolith, avec vidage et **trop-plein automatiques**, de couleur **blanche en laiton** pour les versions en Monolith ME et M1, et en **Monolith coloré** pour les versions M2. Le siphon est comprise dans le prix. SMALL est disponible non seulement dans la version finition extra mat et mat Monolith, mais également dans la version peinte à l'extérieur dans toutes les couleurs des nos échantillons (VASCA SMALL V). Le nettoyage extérieur de cette version doit être effectué avec le même soin réservé au meuble. Les collisions avec du métal ou des objets tranchants pourraient rayer la peinture profondément, révélant le monolith sous-jacent; dans ce cas, pour restaurer parfaitement la baignoire, il peut être nécessaire de la renvoyer à l'entreprise.

Avis: La baignoire est réalisée en une seule fusion et elle est finie à la main. Ce processus peut créer des variations sur la mesure totale (maximale 1 cm)

Monolith bath, including a drain with **automatic overflow, white brass** for the Monolith ME and M1 versions, and **coloured Monolith** for the M2 versions.

The siphon is included in the price. SMALL is available not only in the Monolith extra matt and matt finish version, but also in the version painted externally in any color from the sample color collection (VASCA SMALL V). The external cleaning of this version must be carried out with the same care reserved for the furniture. Collisions with metal objects or objects with sharp edges could scratch the paint deeply, revealing the underlying Monolith; in this case, to restore the bathtub perfectly, it may be necessary to send it to the company.

Notice: The bathtub is made of single mold and manually finished; this procedure may cause some variations on the total measurement (maximum 1 cm)

Badewanne aus Monolith, einschließlich Abfluss mit **automatischem Überlauf, aus weißem Messing** bei den Ausführungen Monolith ME und M1 sowie aus **farbigem Monolith** bei den Ausführungen M2. Der Sifon ist wo vorgesehen im Preis. SMALL ist nicht nur in der Monolith-Version mit extra matte und matte Finish erhältlich, sondern auch in der Version, die extern in einer beliebigen Farbe aus der Musterfarbsammlung lackiert wurde (VASCA SMALL V). Die Außenreinigung dieser Version muss mit der gleichen Sorgfalt durchgeführt werden, die den Möbeln vorbehalten ist. Kollisionen mit Metallgegenständen oder Gegenständen mit scharfen Kanten können die Farbe stark zerkratzen und den darunter liegenden Monolithen freilegen.

In diesem Fall kann es erforderlich sein, die Badewanne an das Unternehmen zu senden, um sie perfekt wiederherzustellen.

Achtung: Die Badewanne entsteht aus einer einzigen Prägung und wird manuell gefertigt und dieses Verfahren kann Variationen an den Endmaßen schaffen (maximal 1 cm)

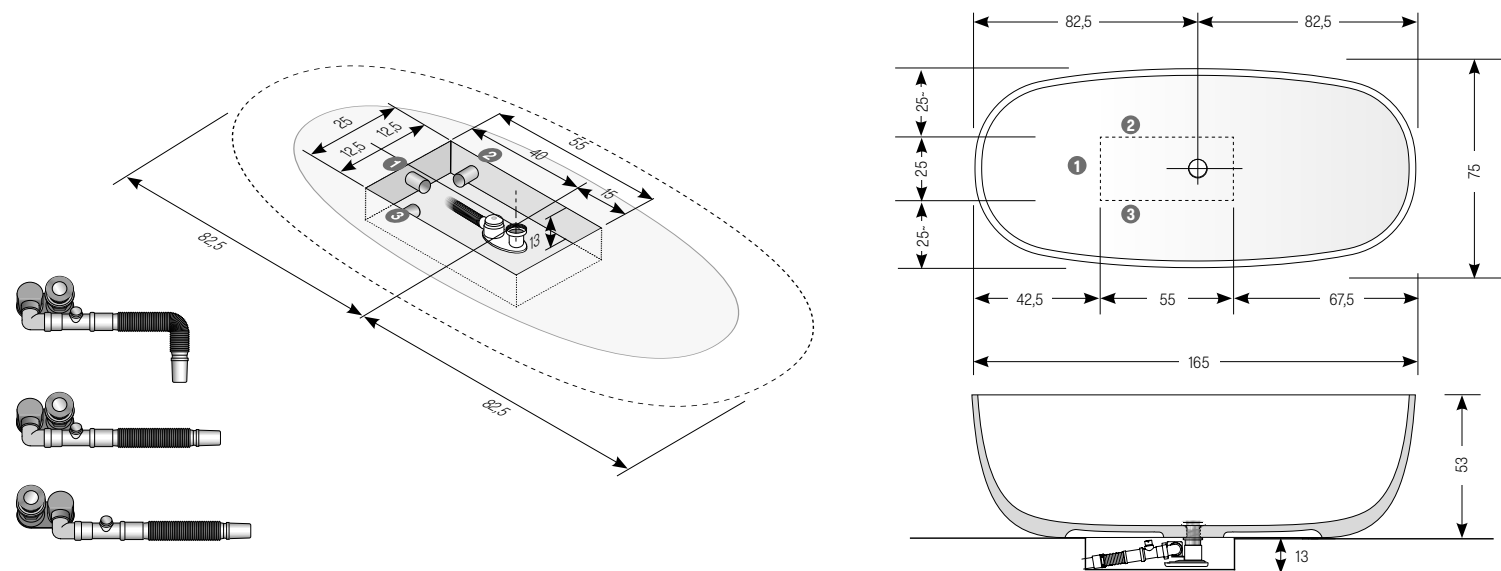

Funzionamento sistema troppo pieno · Fonctionnement du système de trop-plein
Overflow system functioning · Funktionsweise des Überlaufsystems

MY SPACE - MAUI - MINIMAL - SMALL - ONE

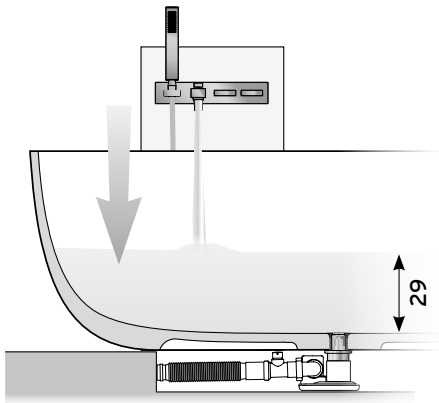

Chiusa - Fermé - Closed - Geschlossen

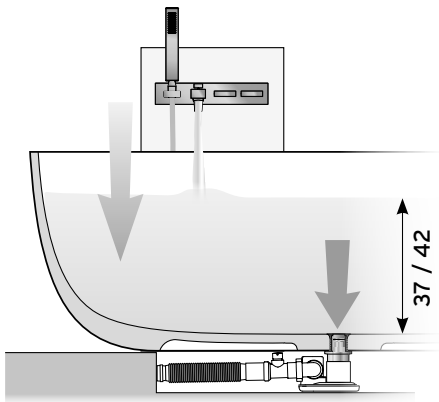

Aperta - Ouvert - Open - Öffnen

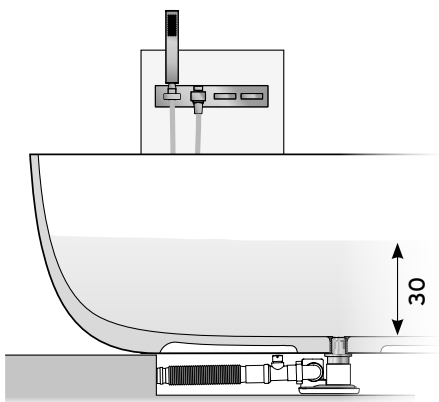

Chiusa - Fermé - Closed - Geschlossen

Troppo pieno automatico integrato nella piletta.

FUNZIONAMENTO DELLA PILETTA

Quando l'acqua raggiunge circa 37 cm (MySpace, Maui e Minimal) / 42 cm (Small e One) di altezza la piletta si apre automaticamente, a questo punto, se il rubinetto resta aperto la quantità di acqua che entra si equivale con quella che esce dallo scarico e il livello non aumenta. Se il rubinetto viene chiuso la vasca si svuota fino a raggiungere l'altezza approssimativa di 30 cm chiudendosi automaticamente.

Per avere un livello di acqua superiore a 30 cm, riempire la vasca dopo esservi entrati e chiudere il rubinetto prima che l'acqua arrivi al livello di apertura automatica.

Ogni piletta è collaudata e tarata secondo le altezze indicate.

La vasca è corredata da un pratico disco in silicone che può escludere il funzionamento della piletta permettendo il riempimento della vasca oltre i limiti di sicurezza, per un utilizzo personalizzato.

Trop-plein automatique intégré dans la bonde.

FONCTIONNEMENT DE LA BONDE

Quand l'eau atteint environ 37 cm (MySpace, Maui et Minimal) / 42 cm (Small et One) de hauteur, la bonde s'ouvre automatiquement, à ce point là, si le robinet reste ouvert la quantité d'eau qui entre se correspond avec celle qui sort du vidage et le niveau n'augmente pas.

Si le robinet est fermé, la baignoire se vide jusqu'à atteindre une hauteur approximative de 30 cm en se fermant automatiquement.

Pour avoir un niveau d'eau supérieur à 30 cm, remplir la baignoire après y être entré et fermer le robinet avant que l'eau n'arrive au niveau d'ouverture automatique.

Chaque bonde est testée et tarée selon les hauteurs indiquées.

La baignoire est livrée avec un disque de silicone pratique qui peut arrêter le trop-plein, pour que la baignoire puisse être remplie au-delà de la limite de sécurité de sorte que vous pouvez l'utiliser comme vous le souhaitez.

Automatic overflow built into the drain.

WHAT THE DRAIN DOES

When the water is about 37 cm (MySpace, Maui and Minimal) / 42 cm (Small and One) high, the drain automatically opens; at this point, if the tap is still open, the amount of water flowing in is equal to the one flowing out of the drain, and the level will not rise.

If the tap is closed, the water level in the bath decreases to about 30 cm and automatically closes.

To keep the water level above 30 cm, fill the bath once you are in, and close the tap before the water reaches the level where it automatically opens.

Every single drain has been tested and gauged to the rated levels.

The bath comes with a silicone disk that can stop the waste working, so the bath can be filled beyond the safety limit so you can use it as you like.

Automatischer Überlauf im Ablaufventil integriert.

FUNKTIONSWEISE DES VENTILS

Wenn das Wasser eine Höhe von ca. 37 cm (MySpace, Maui e Minimal) / 42 cm (Small und One) erreicht, öffnet sich das Ventil automatisch, so dass wenn der Wasserhahn aufgedreht bleibt, die eintretende Wassermenge der ablaufenden Wassermenge entspricht und der Wasserspiegel nicht ansteigt.

Wenn der Wasserhahn zuge dreht wird, leert sich die Wanne bis zur einer Höhe von ungefähr 30 cm und das Ventil schließt sich automatisch.

Für eine Wassertiefe von mehr als 30 cm die Wanne nach dem Betreten auffüllen und den Wasserhahn zudre hren, bevor das Wasser die Höhe der automatischen Ventilöffnung erreicht. Jedes Ventil ist geprüft und auf die angegebenen Höhen geeicht.

Die Wanne ist mit einer praktischen Silikonscheibe ausgestattet, die das Ablaufventil deaktivieren und für den persönlichen Gebrauch das Füllen der Wanne über den Sicherheitsbereich hinaus ermöglichen kann.

Funzionamento sistema troppo pieno · Fonctionnement du système de trop-plein
Overflow system functioning · Funktionsweise des Überlaufsystems

ONE +

Funzionamento della piletta.

Disponibile esclusivamente con la vasca One+.

A. Un sistema di tubi, all'interno della vasca, sfruttando il principio dei vasi comunicanti, fa in modo che l'acqua, raggiunto un livello stabilito, venga indirizzata allo scarico impedendole di fuoriuscire.

B. Questo tipo di scarico può essere dotato anche di sistema di riempimento dalla piletta, eliminando così la classica bocca di erogazione.

Fonctionnement de la bonde

Disponibile seulement pour la baignoire One+

A. Un système de tubes à l'intérieur de la baignoire qui fonctionne selon le principe des vases communicants, dirige l'eau, une fois atteint le niveau établi, vers la décharge et lui empêche d'écouler.

B. ce type de décharge peut être équipé d'un système de remplissage de la bonde, remplace ainsi le robinet traditionnel

How the drain works

Available only for the One + bathtub

A. a pipe system inside the bathtub, based on the principle of communicating vessels, makes sure that the water, once the set level is reached, flow to the discharge and will not flow out.

B. this type of discharge may also be equipped with a filling system from the drain, to avoid the classical tap unit.

Funktionsweise des Ventils.

Ausschließlich mit der Badewanne One+ erhältlich

A. ein System von Röhren, innen in der Badewanne, leitet da Wasser, durch das Prinzip der kommunizierenden Röhren, in den Ausfluss wenn einen bestimmten Niveau erreicht ist, und verhindern dass es überläuft

B. diese Art der Entlastung kann auch mit Abfüllsystem vom Ventil, statt der klassischen Spender Mund ausgestattet werden.

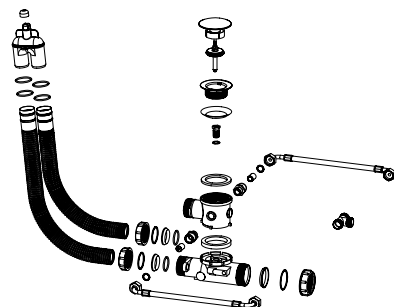
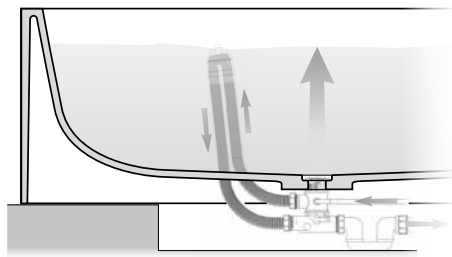
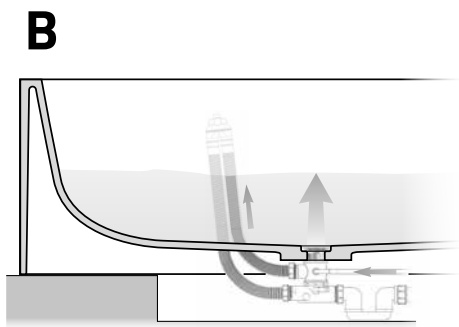
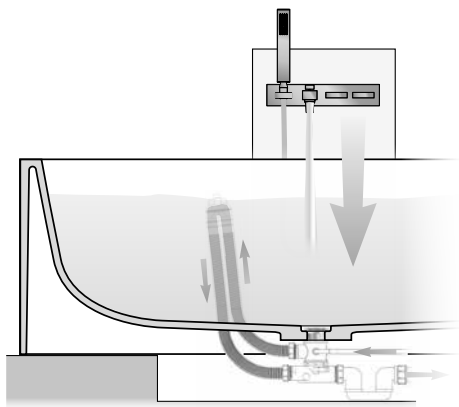
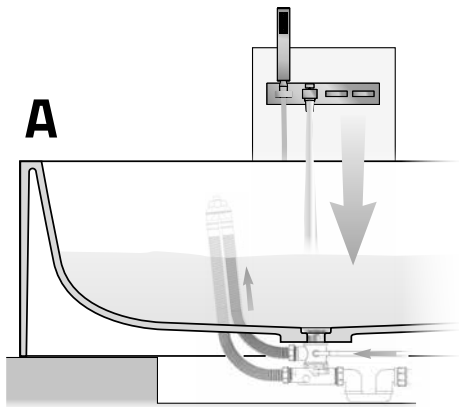

Piletta con troppo pieno e **riempimento integrato**. Solo per vasca One+.

Drain avec trop-plein et **remplissage intégrés**. Seulement pour baignoire One+.

Drain with overflow and **integrated filling**. For One+ only.

Abfluss mit Überlauf und **integrierter Füllung**. Nur für One+.

H	P	L	ART.			
5,5	2 1/64	8,6	3 25/64	16,7	6 37/64	03 TPRO

Componenti di ricambio · Pièces de remplacement Spare parts · Ersatzteile



Piletta vasca con troppo pieno automatico.

La piletta ha un sistema di apertura automatico tarato esclusivamente per le vasche di nostra produzione.

La bonde de la baignoire a un trop-plein automatique .

La bonde a un système d'ouverture automatique calibré exclusivement pour les baignoires que nous produisons.

Automatic overflow built into the drain

The drain has an automatic opening system available only for ours bathtubs.

Automatischer Überlauf im Ablaufventil integriert

Das Ventil hat ein automatisches Öffnungssystem, ausschließlich mit unsere Badewannen erhältlich.

ART.

Cromo · Chrome · Chrome · Verchromt **1000 AH**

Bianca · Blanc · White · Weiß **1000 AHB**

Nichel · Nickel · Nickel · Nickel **1000 AHN**



Pinza in nylon per lo smontaggio della piletta con troppo pieno automatico, necessaria per la manutenzione e pulizia. Una pinza è sempre a corredo della piletta fornita con la vasca da bagno.

Pince en nylon pour énlèver la bonde avec le trop-plein automatique, nécessaire pour le nettoyage.

Une pince est toujours fournie avec la bonde fournie avec la baignoire.

Nylon tool for removing the drain with automatic overflow, necessary for maintenance and cleaning.

A tool is always supplied with the drain provided with the bathtub.

Nylon-Werkzeug zum Entfernen des Ventil mit automatischem Überlauf, notwendig für Pflege und Reinigung.

Pinzette wird immer mitgeliefert.

ART.

1000 PZAH

Montaggio vasche da bagno · Assemblage de baignoires Bathtubs installation · Badewanne montage

La vasca va installata su di un pavimento perfettamente piano.

Predisporre uno scavo come indicato nello schema riferito al tipo di vasca e un tubo di scarico flessibile nelle posizioni 1, 2 o 3.

Il livellamento della vasca va eseguito in opera tramite degli spessori o altro.

1. Montare la piletta ed il sifone, seguendo le istruzioni allegate.
2. Posizionare la vasca sui due supporti, sopra il pozzetto in corrispondenza alla posizione definitiva.
3. Collegare il tubo allo scarico presente nel pavimento.
4. Effettuare delle prove di tenuta prima di togliere i supporti che sorreggono la vasca.
5. Togliere i supporti, appoggiare la vasca a pavimento evitando movimenti bruschi e siliconare il basamento della vasca.

La baignoire doit être placée sur un sol parfaitement plat.

Creusez un trou, comme indiqué sur le schéma mentionné au genre de vasque et placez un tuyau flexible de décharge dans les positions 1, 2 ou 3.

La mise à niveau de la baignoire doit être effectuée pendant l'installation en s'aidant avec des épaisseurs.

1. monter la bonde et le siphon en suivant les instructions fournies
2. placer la baignoire sur les supports, au-dessus du drain en correspondance à la position définitive
3. Connectez le tuyau à la décharge dans le sol
4. avant d'enlever les supports qui tiennent la baignoire effectuer des épreuves d'étanchéité
5. enlevez les supports, placez la baignoire sur le sol en évitant des mouvements brusques et mettez du silicone sur la base de la baignoire

The bathtub must be placed on a perfectly flat floor.

Dig a hole, as shown in the scheme referring to the type of bathtub and place a flexible discharge hose in the positions 1, 2 or 3.

Set the bathtub levelling during the installation with the help of thicknesses.

1. mount the drain and the siphon following the instructions
2. place the bathtub on the supports, above the drain in correspondance to the final position
3. Connect the hose to the discharge into the ground
4. before removing the supports that hold the bathtub run some leak tests
5. Remove the supports, place the bathtub on the floor avoiding sudden movements and put some silicone on the base of the bathtub

Die Badewanne muss auf einem perfekt ebenen Boden installiert werden.

Ein Loch graben, wie in das Schema bezieht sich auf den Typ der Badewanne, und einen flexible Ablaufschläuche in den Positionen 1, 2 oder 3 positionieren.

Die Nivellierung der Badewanne während der Installation mit Hilfe von Abstandstücke ausführen

1. Montieren Sie den Ventil und den Siphon wie auf die Anweisungen gezeigt
2. Die Badewanne auf die Stützungen über den Ablauf auf die definitiver Endposition stellen
3. Verbinden Sie den Schlauch an der Bodenablauf.
4. Überprüfen Sie die Dichtigkeit bevor Sie die Abstandstücke die Die Badewanne unterstützen entfernen
5. Entfernen Sie die Stützen, legen Sie die Badewanne auf den Boden, vermeiden Sie plötzliche Bewegungen und die Basis der Wanne mit Silikon dichten

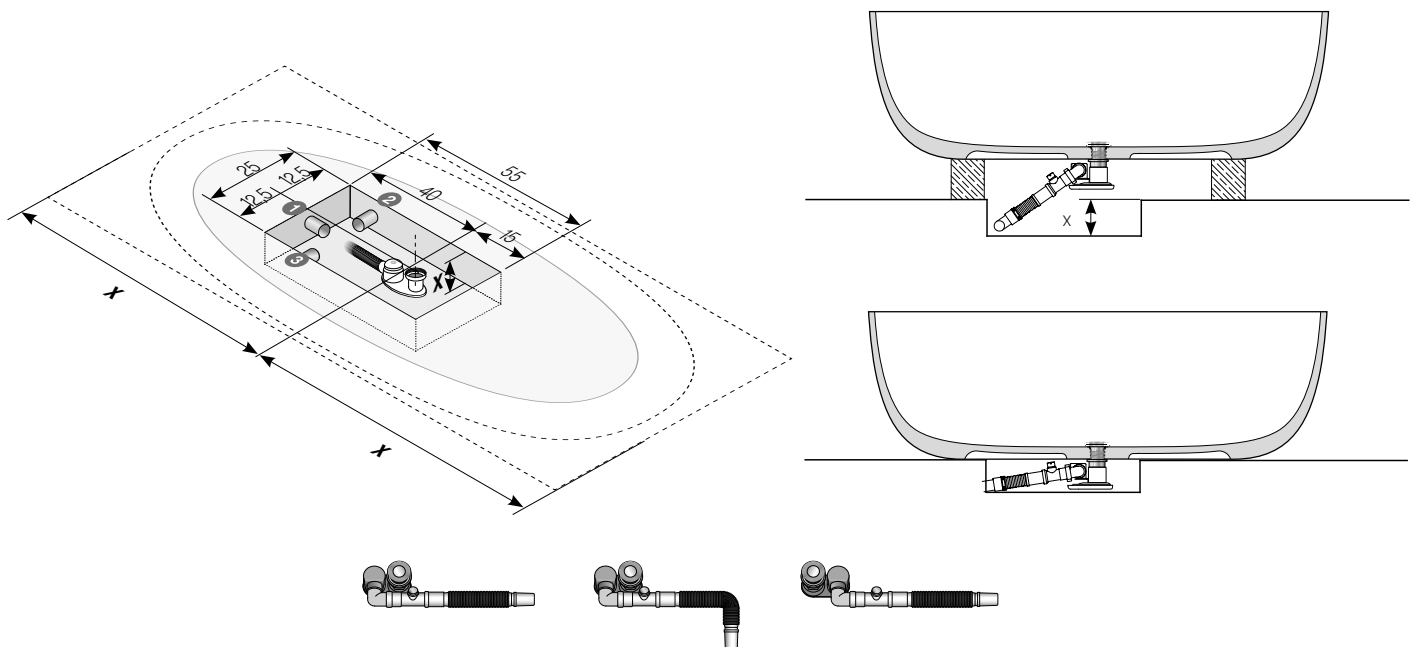

PIATTI DOCCIA

RECEVEURS DOUCE

SHOWER TRAYS

DUSCHWANNEN

I piatti doccia sono realizzati con macchine a controllo e rifiniti manualmente come gli altri articoli in Monolith. La forma e dimensione del piatto doccia non ha vincoli, per forme irregolari è richiesto l'invio del disegno o una dima. Il prezzo è in ogni caso basato esclusivamente sulla misura della superficie complessiva (vedi schema pag. 257-259). Il sifone è sempre compreso nel prezzo.

Les receveurs de douche sont réalisés avec des machines contrôlées et finis manuellement comme les autres articles de Monolith. La forme et la taille du receveur de douche n'ont aucune contrainte, pour les formes irrégulières le dessin ou un gabarit est nécessaire.

Le prix est dans tous les cas basé exclusivement sur la mesure de la surface totale (voir schéma page 257-259).

Le siphon est toujours inclus dans le prix.

The shower trays are realized with controlled machines and finished manually like the other items in Monolith. The shape and size of the shower tray has no constraints, for irregular shapes it is required to send the drawing or a template.

The price is in any case based exclusively on the measurement of the total area (see diagram on page 257-259).

The siphon is always included in the price.

Die Duschwannen werden mit kontrollierten Maschinen geschliffen und wie die anderen Teile in Monolith manuell fertiggestellt. Die Form und Größe der Duschwanne unterliegt keinen Einschränkungen. Bei unregelmäßigen Formen muss die Zeichnung oder eine Vorlage gesendet werden.

Der Preis basiert in jedem Fall ausschließlich auf der Messung der Gesamtfläche (siehe Abbildung auf Seite 257-259).

Der Siphon ist immer im Preis inbegriffen.

FLAT_L · FLAT_R

Piatti doccia in Monolith · Receveurs douche en Monolith
Monolith shower tray · Monolith Duschwanne



Piatti doccia in Monolith · Receveurs douche en Monolith Monolith shower tray · Monolith Duschwanne

Tutti i modelli di piatto doccia sono realizzabili in qualsiasi forma o dimensione. Ogni modello può essere installato in appoggio, semi incassato o a filo pavimento. In ogni caso il prezzo è determinato dalla superficie totale e viene quantificato al metro quadro.

Viene applicata una maggiorazione esclusivamente nel caso che siano presenti più di una piletta di scarico.

Per piatti doccia con sagome particolari è necessario inviare un disegno CAD o una dima precisa sulla quale sarà verificata la sagoma del piatto doccia prima della spedizione. La posizione dello scarico è sempre centrata rispetto al bacino del piatto doccia, tranne i casi in cui sia richiesto diversamente, previa verifica da parte dell'ufficio tecnico.

Tous les modèles de receveurs de douche peuvent être réalisés dans n'importe quelle forme ou mesure. Chaque modèle peut être réalisé en version d'appui, semi-encaissée ou encaissement total. Dans tous les cas, le prix est déterminé par la surface totale et est quantifié au mètre carré.

Une augmentation n'est appliquée que s'il y a plus d'une bonde de décharge.

Pour les receveurs de douche avec des formes particulières, il est nécessaire d'envoyer un dessin CAD ou un gabarit précis sur lequel la forme du receveur de douche sera vérifiée avant l'expédition. La position du décharge est toujours centrée par rapport à la vasque du receveur de douche, sauf dans les cas où il est demandé autrement, sous réserve de vérification par le bureau technique.

All shower tray models can be made in any shape or size. Each model can be installed on top, semi-recessed or flush with the floor.

In any case, the price is determined by the total area and is quantified per square meter. An increase is applied only if there are more than one drain.

For shower trays with particular shapes it is necessary to send a CAD drawing or a precise template on which the shape of the shower tray will be checked before shipping. The position of the drain is always centered with respect to the basin of the shower tray, except in cases where it is requested otherwise, subject to verification by the technical office.

Alle Duschwannenmodelle können in jeder Form oder Größe. Jedes Modell kann oben, halb versenkt oder bodenbündig installiert werden.

In jedem Fall wird der Preis durch die Gesamtfläche bestimmt und pro Quadratmeter quantifiziert.

Eine Erhöhung wird nur angewendet, wenn mehr als ein Abfluss vorhanden ist. Für Duschwannen mit bestimmten Formen ist es erforderlich, eine CAD-Zeichnung oder eine genaue Vorlage zu senden, auf der die Form der Duschwanne vor dem Versand überprüft wird.

Die Position des Abflusses ist immer in Bezug auf das Becken der Duschwanne zentriert, außer in Fällen, in denen dies anders verlangt wird, vorbehaltlich einer Überprüfung durch das technische Büro.

	P	L	ART.	ME	M1	M2
Prezzo al metro quadro con scarico singolo						
Prix au mètre carré avec un seul décharge	100	39 ⅘	100 39 ⅘	FLAT_L		
Price per square meter with single drain						
Preis pro Quadratmeter mit Einzelablauf	100	39 ⅘	100 39 ⅘	FLAT_R		

Scarico supplementare · Décharge supplémentaire · Additional drain · Zusätzlicher Abfluss

Importo minimo fatturabile - Montant minimum facturable - Minimum amount - Mindestbetrag

mq 0,80

Ricambio copertura piletta · Couvercle d'écoulement de remplacement

Replacement drain cover · Ersatz-Abflussdeckel

FLAT_CO

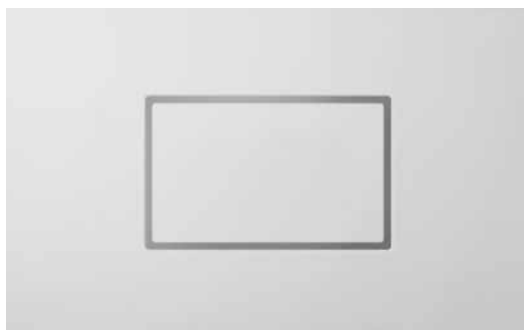

FLAT_L Copertura rettangolare dello scarico, cm 20x12 in Monolith.
Couvercle du décharge rectangulaire 20x12 cm en Monolith.
Rectangular drain cover 20x12 cm in Monolith.
Rechteckige Ablaufabdeckung 20x12 cm in Monolith.

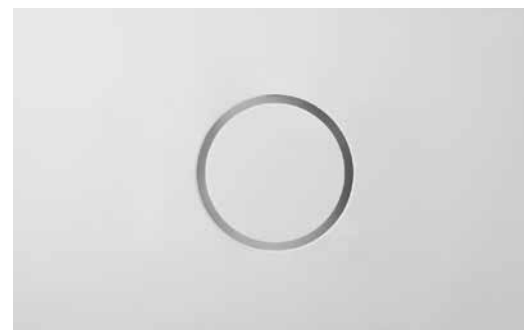

FLAT_R Copertura circolare dello scarico, Ø cm 12 in Monolith.
Couvercle de décharge circulaire Ø 12 cm en Monolith.
Circular drain cover Ø 12 cm in Monolith.
Kreisförmige Ablaufabdeckung Ø 12 cm in Monolith.

Piatti doccia in Monolith · Receveurs douche en Monolith
Monolith shower tray · Monolith Duschwanne

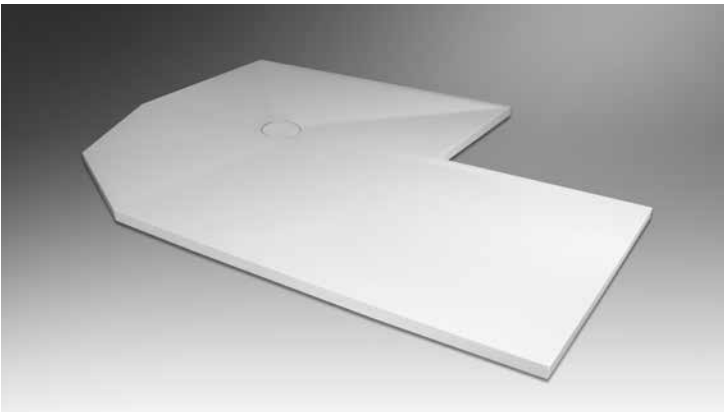

Piatti doccia in Monolith · Receveurs douche en Monolith
Monolith shower tray · Monolith Duschanne

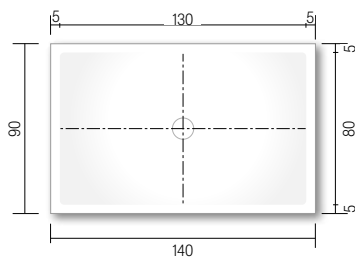

Dimensioni · Dimension · Dimensioni · Abmessungen	m ²
140 x 90	1,26

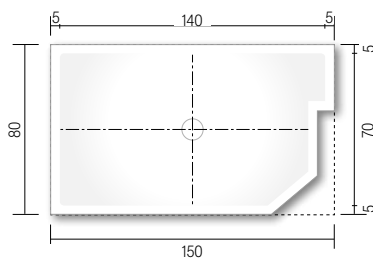

Dimensioni · Dimension · Dimensioni · Abmessungen	m ²
150 x 80	1,20

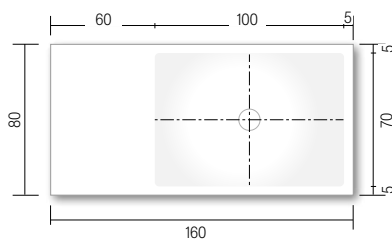

Dimensioni · Dimension · Dimensioni · Abmessungen	m ²
160 x 80	1,28

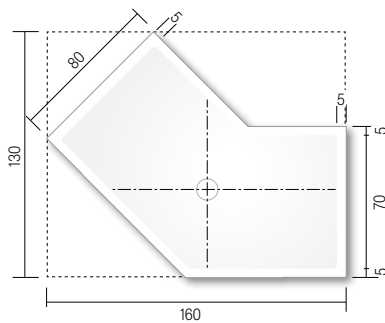

Dimensioni · Dimension · Dimensioni · Abmessungen	m ²
130 x 160	2,08

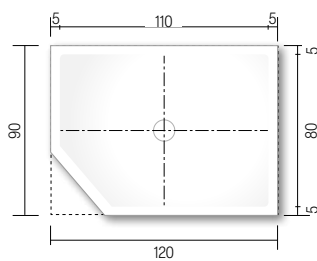

Dimensioni · Dimension · Dimensioni · Abmessungen	m ²
120 x 90	1,08

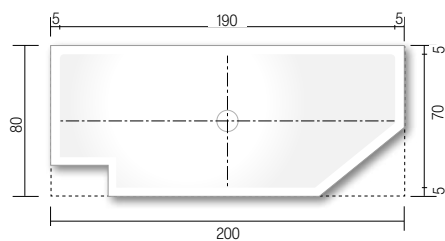

Dimensioni · Dimension · Dimensioni · Abmessungen	m ²
200 x 80	1,6

FLAT_L · FLAT_R

Piatti doccia in Monolith · Receveurs douche en Monolith
Monolith shower tray · Monolith Duschwanne



Piatti doccia in Monolith · Receveurs douche en Monolith
Monolith shower tray · Monolith Duschanne

Predisposizione e portata degli scarichi

Piletta H 60 mm con portata 0,41 l/s - conforme normativa UNI EN 274 di 0,4 l/s in presenza di un livello d'acqua di 15 mm

Per esigenze particolari, con richiesta di maggiore portata è disponibile una piletta H 80 mm con portata 0,52 l/s, superiore alla normativa UNI EN 274.

Préparation et capacité des décharges

Bonde H 60 mm avec capacité de décharge 0,41 l/s - Supérieure aux standards UNI EN 274 de 0,4 l/s avec un niveau de l'eau de 15 mm.

Pour des exigences spéciales, avec une demande plus grand de débit plus élevée, est disponible une bonde de vidange H 80 mm avec un débit de 0,52 l/s, supérieure à la norme UNI EN 274.

Preparation and capacity of drains

Siphon H 60 mm with a flow rate of 0,41 l/s - Higher than the UNI EN 274 standard of 0,4 l/s by a water level of 15 mm.

For special requests, a drain plug H 80 mm with a flow rate of 0.52 l / s is available, higher than the UNI EN 274 standard

Vorbereitung und Kapazität der Abflüsse

Ablauf H 60 mm Abflusskapazität 0,41 l/s - Höher als die UNI EN 274 Standard von 0,4 l/s mit einem Wasserstand von 15 mm.

Für Sonderwünsche, ein Abflussverschluss H 80 mm mit einer Abflussgeschwindigkeit von 0.52 l / s ist erhältlich, höher als der UNI EN 274 Standard.

Versione appoggio

Version d'appui

Supporting version

Aufstzmodell

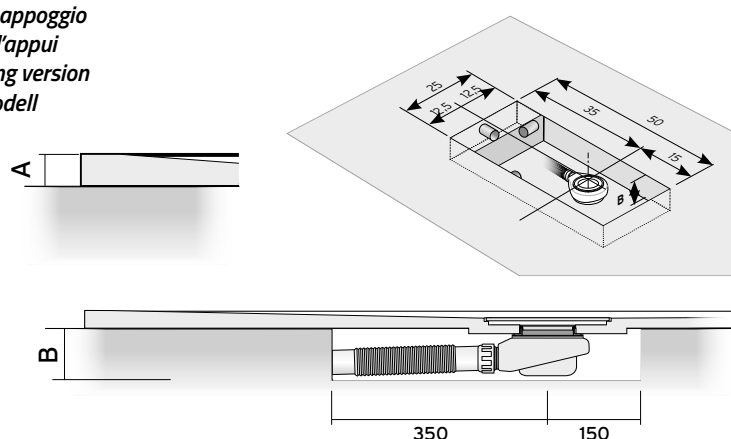

Mod.	mm		
	A	B	C
FLAT_R	30	95	-
FLAT_L	30	95	-

Versione incasso totale

Version encaissement total

Total enclosed version

Modell vollständige Versenkung

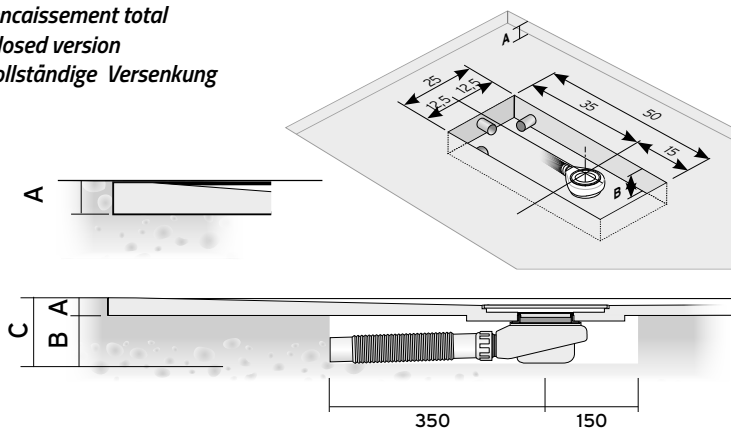

Mod.	mm		
	A	B	C
FLAT_R	30	95	125
FLAT_L	30	95	125

Versione incasso parziale

Version semi-encaissée

Semi-enclosed version

Version teilweise Versenkung

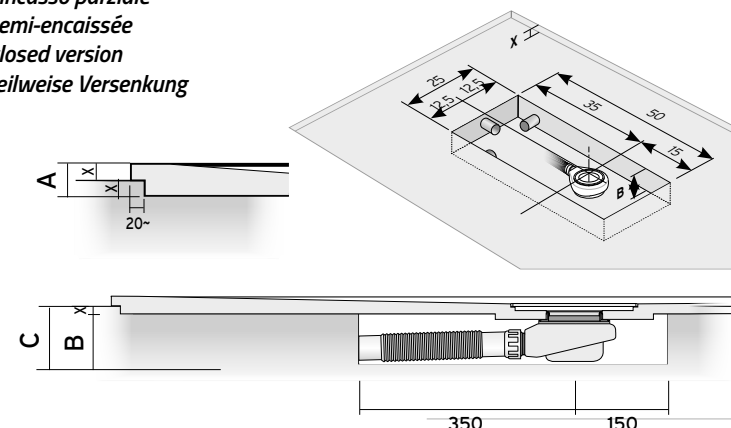

Mod.	mm			
	A	X	B	C
FLAT_R	30	15	95	110
FLAT_L	30	15	95	110



CUBIC

Piatti doccia in Monolith · Receveurs douche en Monolith
 Monolith shower tray · Monolith Duschwanne



Contenitore 1 vano a giorno in Monolith anche per zona doccia. Installazione semi incassata.
 Meuble avec 1 niche ouverte en Monolith aussi pour la zone de douche. Installation semi-encastrée.
 One open space cabinet in Monolith, for shower also. Semi-recessed.
 Behälter 1 offenen Ablage aus Monolith geeignet für die Dusche.

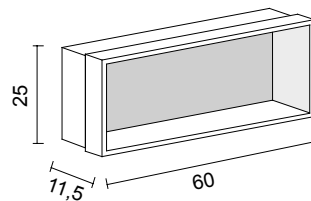
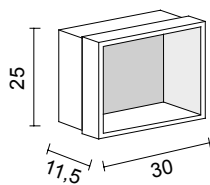

H	P	L	ART.	ME	M1	M2
25	9 17/32	11,5 4 17/32	30 11 13/16	0900 M		
		60	23 65/68	0901 M		

Piatti doccia in Monolith · Receveurs douche en Monolith Monolith shower tray · Monolith Duschwanne

Predisposizione

Il contenitore può essere installato in orizzontale o verticale.

La dimensione della nicchia deve essere quella indicata nello schema sotto e profonda almeno quanto la parte da incassare. In assenza di richieste particolari sono previsti 8 cm da incassare e i restanti 3,5 esterni. La parte da incassare può essere richiesta, senza aumento, da un minimo di 6 cm fino a 9,5 cm.

Per il fissaggio utilizzare silicone neutro.

Prédisposition

Le meuble avec 1 niche ouverte peut être installé en horizontal ou vertical.

La taille de la niche doit être celle indiquée dans le schéma ici attaché et au moins aussi profond que la partie à recueillir. En absence de demandes spéciales, il faut prévoir 8 cm à encaisser et le 3,5 cm restants à l'extérieur. La partie à encaisser, peut être demandée, sans augmentation, d'un minimum de 6 cm à 9,5 cm.

Pour la fixation, utiliser du silicone neutre.

Preparation for installation

The caddy may be mounted either horizontal or vertical.

The size of the recess must be the one shown in the chart below and at least as deep as the recessed section.

The standard design has an 8 cm recessed section and a 4cm outer section. Optionally, the recessed section can be 6 cm to 10 cm deep, at no extra cost.

Use neutral cure silicone to secure it.

Prädisposition

Der Container kann horizontal oder vertikal installiert werden.

Die Dimension der Nische muss so sein, wie in dem nachstehenden Schema angegeben ist, und mindestens so tief wie der Teil, der vertieft werden soll.

In Ermangelung besonderer Wünsche muss 8cm vertieft und extern 4cm sein. Der vertiefte Teil kann ohne Aufpreis von mindestens 6 cm bis 10 cm bestellt werden.

Verwenden Sie für die Befestigung neutrales Silikon.

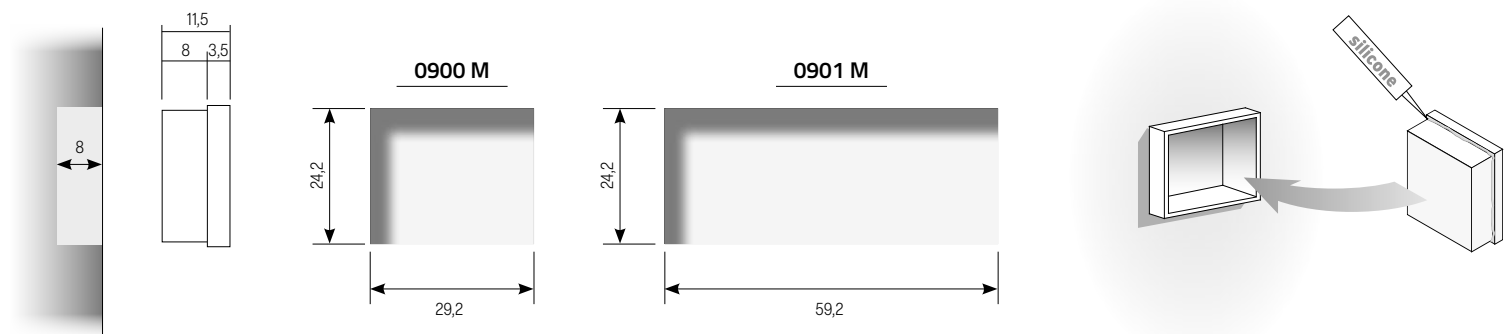

FLAT_L · FLAT_R

Piatti doccia in Monolith · Receveurs douche en Monolith
Monolith shower tray · Monolith Duschwanne



Istruzioni di montaggio piatti doccia · Schéma d'assemblage du plat douche
 Pattern of assembling shower tray · Montageanleitung für Duschwanne

Soluzione
 Solution
 Solution
 Lösung **1**

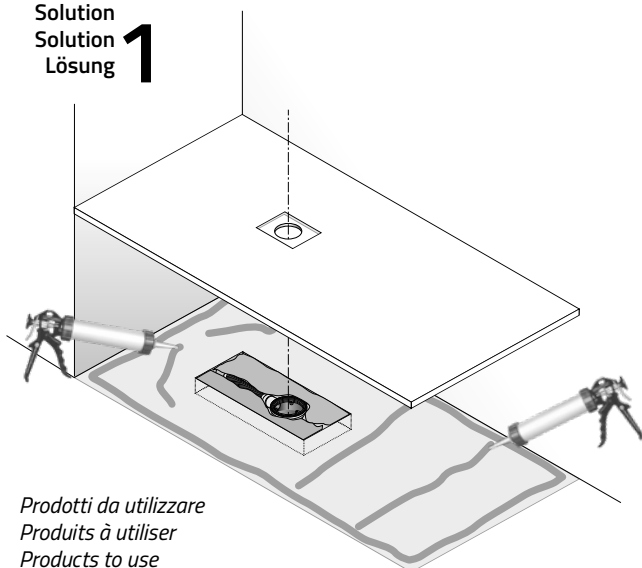

Prodotti da utilizzare
 Produits à utiliser
 Products to use
 Zu verwendende Produkte

Sigillanti MAPEFLEX MS 45 Mapei o polimerici MS
 Mastics MAPEFLEX MS 45 de Mapei ou mastics polymères MS
 Mapei MAPEFLEX MS 45 sealants or MS polymer sealants
 Mapei MAPEFLEX MS 45 Dichtstoffe oder MS-Polymer-Dichtstoffe

Soluzione
 Solution
 Solution
 Lösung **2**

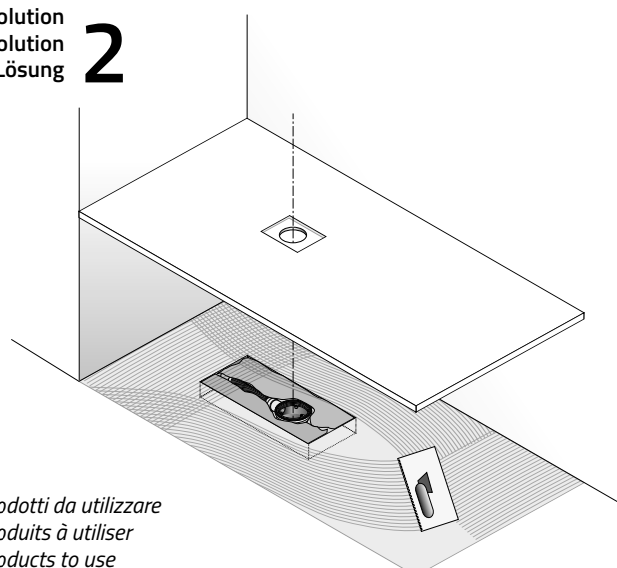

Prodotti da utilizzare
 Produits à utiliser
 Products to use
 Zu verwendende Produkte

Colla per rivestimento ULTRABOND EP 2K Mapei
 Coating glue: ULTRABOND EP 2K Mapei
 Colle de revêtement ULTRABOND EP 2K Mapei
 Beschichtungskleber ULTRABOND EP 2K Mapei



Istruzioni di montaggio piatti doccia · Schéma d'assemblage du plat douche
 Pattern of assembling shower tray · Montageanleitung für Duschwanne

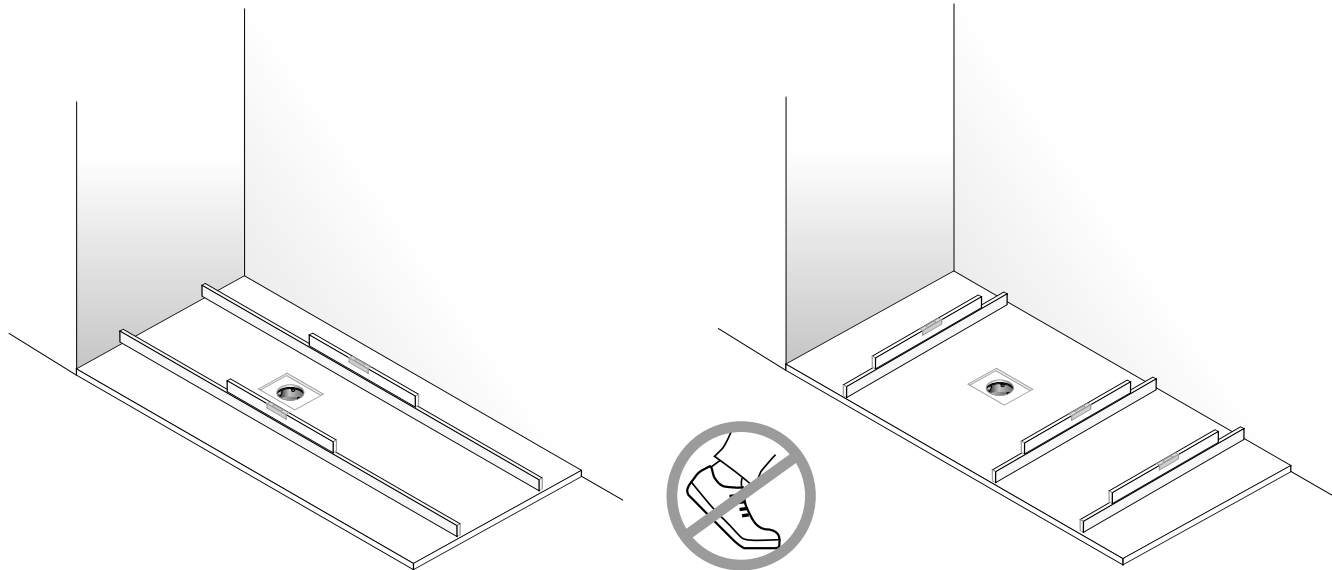

24H

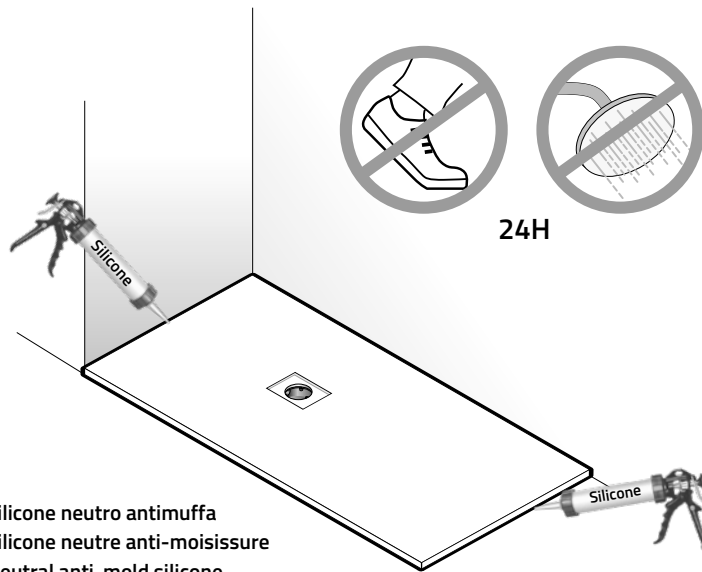

24H

Silicone neutro antimuffa
 Silicone neutre anti-moisissure
 Neutral anti-mold silicone
 Neutrales Anti-Schimmel-Silikon

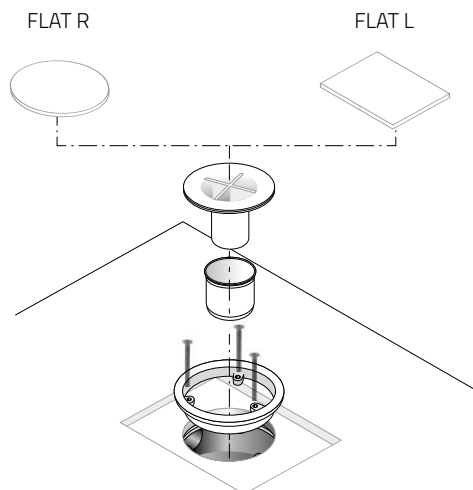
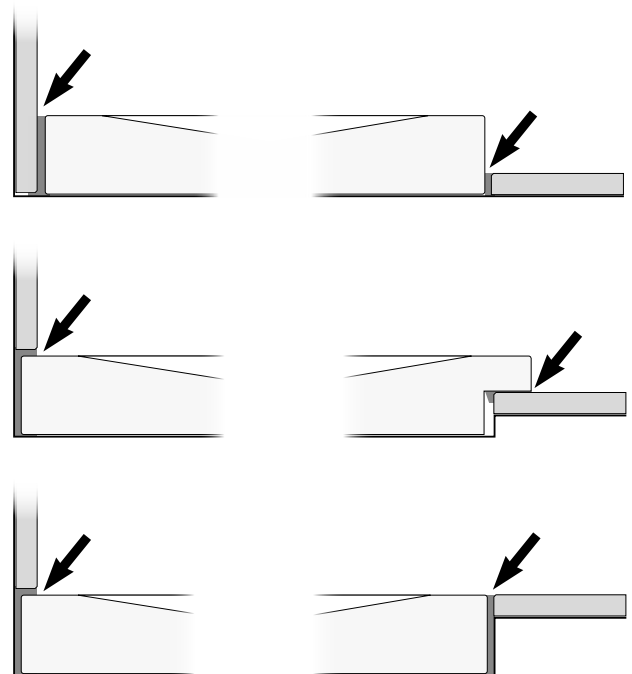

Montare la piletta senza stringere eccessivamente le viti per non incorrere nella rottura dello scarico o del piatto doccia

Mount the drain without overtightening the screws to avoid breaking the shower tray drain

Installez le drain sans trop serrer les vis afin de ne pas casser le drain ou le receveur de douche.

Montieren Sie den Abfluss, ohne die Schrauben zu fest anzuziehen, um zu vermeiden, dass der Abfluss der Duschwanne beschädigt wird.

IMPORTANTE - NOTICE - IMPORTANT - WICHTIG

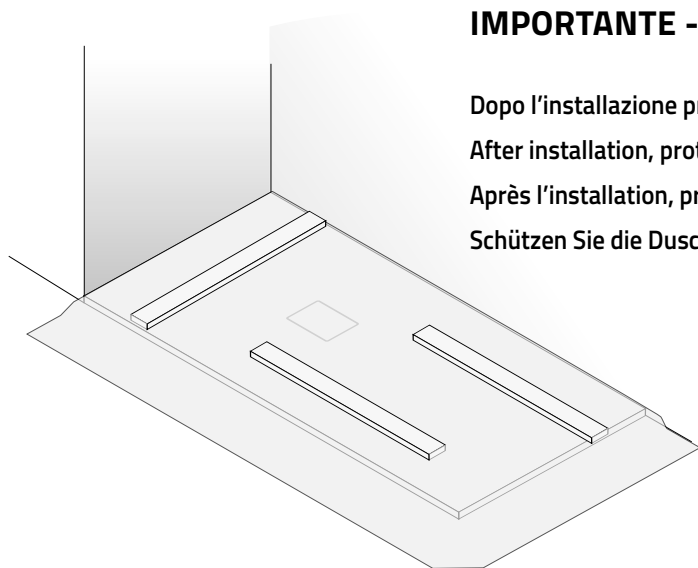

Dopo l'installazione proteggere il piatto doccia fino al termine dei lavori

After installation, protect the shower tray until the end of the work.

Après l'installation, protégez le receveur de douche jusqu'à la fin des travaux.

Schützen Sie die Duschwanne nach der Installation bis zum Ende der Arbeiten.

Regole da rispettare per una corretta installazione

Collegare la piletta al tubo di scarico ed effettuare delle prove di tenuta e di scarico

Una volta effettuate le verifiche posizionare il piatto doccia e fissarlo nell'alloggiamento previsto.

Posizionare il piatto perfettamente orizzontale con l'aiuto di una livella

L'azienda non si ritiene responsabile di eventuali problemi di scarico successivamente al montaggio; il piatto è realizzato con pendenze che permettono il normale deflusso dell'acqua.

Per piatti doccia di colore scuro, si prega di prestare la massima attenzione durante l'installazione.

IMPORTANTE: una volta tolto l'imballo non lasciare il piatto doccia in appoggio sulla piletta prima del montaggio, posizionarlo su degli spessori facendo in modo che la piletta non appoggi a terra.

Rules to respect for a correct installation

Connect the basin to the drainpipe and test it to see if it leaks and if the drain works smoothly.

After testing it, lay down the shower pan and secure it to its seat.

Put the pan perfectly horizontal with the help of a spirit level.

The manufacturer shall not be held liable for any draining problem once the pan has been installed; the slopes of the pan have been designed to let the water flow down smoothly.

With dark-coloured shower pans, please be very careful when installing the pan.

NOTICE: after removing the package, do not leave the shower pan resting on the basin before it is installed; put it on some shims so the basin will not rest on the ground.

Règles à respecter pour une installation correcte

Relier la bonde au tuyau de vidange et effectuer des essais de tenue et de vidange

Les vérifications effectuées, positionner le plateau de douche et le fixer dans l'espace prévu.

Positionner le plateau parfaitement horizontal à l'aide d'un niveau

L'entreprise n'est pas responsable d'éventuels problèmes de vidange après le montage; le plateau est réalisé avec une déclivité permettant l'écoulement normal de l'eau.

Pour les plateaux de douche de couleur foncée, on recommande de prêter la plus grande attention lors de l'installation.

IMPORTANT: une fois l'emballage enlevé, ne pas laisser le plateau de douche appuyé sur la bonde avant le montage, le placer sur des épaisseurs afin que la bonde ne touche terre.

Regeln zur Einhaltung einer korrekten Installation

Den Ablauf mit dem Abflussrohr verbinden und sowohl Dichtigkeit als auch Abfluss prüfen.

Nach diesen Tests das Duschbecken positionieren und in der vorgesehenen Lage befestigen.

Mit Hilfe einer Wasserwaage das Becken perfekt waagrecht positionieren.

Die Firma übernimmt keine Verantwortung für eventuelle Abflussprobleme nach der Montage; das Becken wurde mit einer Neigung konstruiert, die das normale Abfließen des Wassers ermöglicht. Bei Duschbecken mit dunkler Farbe Beschichtung, bitten wir um maximale Vorsicht während der Installation.

WICHTIG: nach der Entfernung der Verpackung, das Duschbecken vor der Montage nicht auf den Ablauf gestützt lassen, sondern auf Abstandsstücke auflegen, damit der Ablauf nicht auf der Erde lehnt.

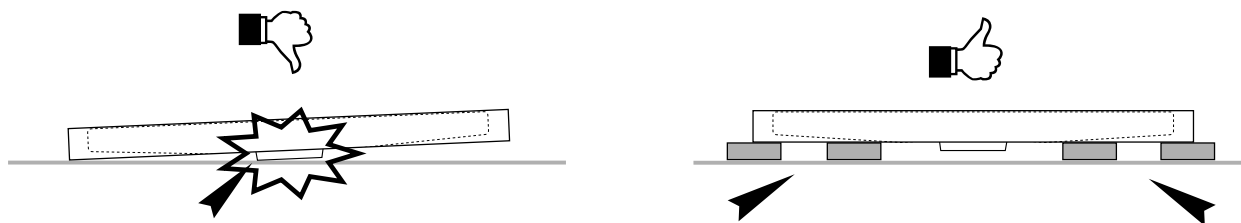

Pulizia e manutenzione top e lavabi in Monolith finitura opaca

Gocce e depositi di acqua lasciata sul top possono formare degli aloni dovuti al calcare normalmente presente nell'acqua anche proveniente da addolcitori. Eventuali aloni non sono un difetto del top ma una naturale conseguenza della situazione appena descritta.

Consigliamo di asciugare sempre i lavabi e top dopo l'uso per evitare questo inconveniente.

Non rispettando questa semplice abitudine, il calcare e gli aloni che potrebbero formarsi, possono essere comunque facilmente rimossi utilizzando il prodotto di pulizia o una paglietta in lana di acciaio.

Top e lavabi di colore scuro necessitano di maggiori attenzioni nella pulizia quotidiana per cui raccomandiamo di asciugare sempre lavabi e top dopo l'uso.

Pulizia con prodotto Casabath

Mettere una piccola quantità di polvere su di un panno umido e amalgamare fino ad ottenere una crema. Strofinare con forza sopra la macchia da eliminare, risciacquare ed asciugare. In alternativa è possibile utilizzare anche il detersivo in polvere Calinda testato con successo.

NON UTILIZZATE DETERSIVI CON BASE ACIDA DI QUALSIASI TIPO.

IMPIEGARE SEMPRE DETERSIVI CON PH NEUTRO O IL PRODOTTO A CORREDO CON IL TOP O LAVABO.

Pulizia con paglietta d'acciaio Casabath

Passare la paglietta sul piano perfettamente asciutto, sopra la macchia da eliminare.

Pulizia top e lavabi in Monolith opaco



Bianco

<https://www.youtube.com/watch?v=XNzcARozshc>

Colorato

https://www.youtube.com/watch?v=A6MbNxiUj_4

Nettoyage et entretien des dessus et des lavabos en Monolith finition opaque

Les gouttes et les dépôts d'eau sur les dessus peuvent former des auréoles dues au calcaire normalement présent dans l'eau provenant même des adoucisseurs.

D'éventuelles auréoles ne constituent pas un défaut du dessus mais une conséquence naturelle de la situation décrite ci-dessus.

Nous conseillons de toujours essuyer les lavabos et les dessus après usage afin d'éviter cet inconvénient.

En absence de cette simple habitude, le calcaire et les auréoles qui pourraient se former peuvent être de toute façon facilement éliminés en utilisant le produit d'entretien ou une paille de fer.

Les dessus et les lavabos de couleur foncée demandent une attention particulière lors du nettoyage quotidien. Nous recommandons de toujours essuyer les lavabos et les dessus après usage

Nettoyage avec les produits Casabath

Mettre une petite quantité de poudre sur un chiffon humide et amalgamer jusqu'à l'obtention d'une crème. Frotter avec force sur la tache à éliminer, rincer et essuyer. Il est également possible d'utiliser la poudre à laver Calinda, qui a été testée avec succès.

N'UTILISEZ PAS DE DÉTERGENTS À BASE D'ACIDE, DE QUELQUE NATURE QUE CE SOIT.

UTILISEZ TOUJOURS DES DÉTERGENTS NEUTRES EN PH OU LE PRODUIT FOURNI AVEC LE PLAN DE TRAVAIL OU LE LAVABO.

Nettoyage avec la paille de fer Casabath

Passer la paille de fer sur la tache à éliminer, sur le plan parfaitement sec.

Nettoyage des plans et lavabos en Monolith



Blanc

<https://www.youtube.com/watch?v=7zwRYgaP0qk>

Couleur

<https://www.youtube.com/watch?v=JdFP6oPKX10>

Cleansing and maintenance plans and washbasins in Monolith opaque finish

Drops and water left on the top may leave ring marks, which are due to the scale that is normally contained in water, even water from a water softener.

Ring marks are not a fault of the top but a natural consequence of such situation.

Always dry up sinks and tops after use to prevent such problems.

Even if you do not do this as a habit, any scale or ring marks can still be easily removed using a steel wool pad or its cleanser.

Special care must be taken when cleaning dark-coloured tops and sinks. Always dry up sinks and tops after use.

How to use the Casabath cleanser

Put a small amount of powder on to a wet cloth and mix into a cream. Vigorously rub on to the stain you want to remove, rinse and dry.

Alternatively, the successfully tested Calinda washing powder can also be used.

DO NOT USE ACID-BASED DETERGENTS OF ANY KIND.

ALWAYS USE PH-NEUTRAL DETERGENTS OR THE PRODUCT THAT COMES WITH THE WORKTOP OR WASHBASIN.

Cleaning with Casabath steel wool

Rub the pad on to a perfectly dry top, over the stain you want to remove.

Matte Monolith top and basins cleaning



White

<https://www.youtube.com/watch?v=7zwRYgaP0qk>

Colourful

<https://www.youtube.com/watch?v=JdFP6oPKX10>

Reinigung und manutention von Top und Waschtisch in matt Monolith

Wasserflecken und Ablagerungen können auf Grund von kalkhaltigem Wasser entstehen, auch wenn ein Wasserenthärter vorhanden ist.

Eventuelle Ablagerungen sind kein Defekt des Materials, sondern eine natürliche Konsequenz. Daher empfehlen wir als Vorsichtsmaßnahme, das Top nach jeder Benützung zu trocknen. Auch wenn diese Empfehlung nicht immer eingehalten wird, sind diese Kalkablagerungen leicht mit unseren Reinigungsmitteln oder mit unserer weichen Stahlwolle zu entfernen. Zu jedem Top und Waschtisch senden wir ein Reinigungsset.

Dunkle Top und Waschtische brauchen mehr Aufmerksamkeit bei der täglichen Reinigung. Daher empfehlen wir Diese nach jedem Gebrauch zu trocknen!

Reinigung mit Casabath-Produkten

Geben Sie eine kleine Menge Pulver auf ein feuchtes Tuch und reiben Sie das Tuch solange bis das Produkt zu einer Creme wird. Reiben Sie das Produkt mit kräftigen Bewegungen auf die verunreinigten Stellen ein, spülen Sie mit Wasser und trocknen Sie das Top. Alternativ kann auch das erfolgreich getestete Calinda-Waschpulver verwendet werden.

VERWENDEN SIE KEINE SÄUREHALTIGEN REINIGUNGSMITTEL JEDLICHER ART.

VERWENDEN SIE IMMER PH-NEUTRALE REINIGUNGSMITTEL ODER DAS PRODUKT, DAS MIT DER ARBEITSPLATTE ODER DEM WASCHBECKEN GELIEFERT WIRD.

Reinigung mit Casabath Stahlwolle

Reinigen Sie das Top mit unserer mitgelieferten Stahlwolle. Das Top muß beim Reinigungsvorgang absolut trocken sein.

Reinigung von „Matte Monolith“-Waschtischen und -Waschbecken



Weiß

<https://www.youtube.com/watch?v=7zwRYgaP0qk>

Farbig

<https://www.youtube.com/watch?v=JdFP6oPKX10>



Condizioni Generali di Vendita e di Consegna

Listino prezzi in punti IVA esclusa

Condizioni di vendita come da listino prezzi generale - Volume 1.

Casabath si riserva il diritto di apportare tutte le modifiche tecniche, costruttive e dimensionali che riterrà opportuno al fine di migliorare il prodotto, senza darne comunicazione.

Conditions Général de vente et de Livraison

Tarif en points

Conditions de vente comme sur le tarif général - Volume 1.

Casabath se réserve le droit d'apporter toute modification (technique, constructive, ou dimensionnelle) qu'il jugera utiles pour améliorer ses produits, sans préavis.

General Delivery and Sale terms

Price list in points

Sale terms as per the general price list - Volume 1.

Casabath reserves the right to make any technical, constructive or dimensional change it may deem fit to improve its products, without notice.

Allgemeine Verkaufs und Lieferbedingungen

Preisliste mit Punktsystem

Verkaufsbedingungen wie auf der allgemeinen Preisliste - Volume 1.

Casabath behält sich das Recht vor, alle für eine Verbesserung der Produkte für angebracht gehaltenen Veränderungen hinsichtlich Technik, Bauweise und Größen vorzunehmen, ohne davon Mitteilung zu machen.

Art Direction > Graphic Design > Styling > **Casabath**

Stampa > **Sincromia**

07 2026

casabath

Via Sicilia, 70A
56035 Perignano (Pisa) Italy
Tel. +39 0587 617345
Fax + 39 0587 618072
info@casabath.it
www.casabath.it

casabath

Via Sicilia, 70A
56035 Perignano (Pisa) Italy
Tel. +39 0587 617345
Fax + 39 0587 618072
info@casabath.it
www.casabath.it